



- D GR
- A M
- CH TK
- L CZ
- GB RUS
- IRL BG
- F RO
- B SLO
- NL HR
- E LT
- I SK
- PL EST
- DK LV
- S
- FIN
- N
- P
- H

Der Umwelt zuliebe: wir drucken auf 100% Altpapier!



Montageanleitung Kettcar „BARCELONA“ und „BARCELONA AIR“

Art.-Nr. OT01055-0000 / OT01050-0000 / OT01050-0010

Bitte lesen Sie diese Anleitung vor der Montage und der ersten Benutzung aufmerksam durch. Sie erhalten wichtige Hinweise für Ihre Sicherheit sowie den Gebrauch und die Wartung dieses KETTLER-Produktes. Bewahren Sie diese Anleitung zur Information bzw. für Wartungsarbeiten und Ersatzteilbestellungen sorgfältig auf.

Dieses KETTLER-Produkt wurde nach dem aktuellen Stand der Sicherheitsvorschriften konstruiert und unter einer ständigen Qualitätsüberwachung gefertigt. Die hieraus gewonnenen Erkenntnisse lassen wir in unsere Entwicklung einfließen. Aus diesem Grunde behalten wir uns Änderungen in Technik und Design vor, um unseren Kunden immer eine optimale Produktqualität bieten zu können. Sollte es trotzdem Grund für Beanstandungen geben, wenden Sie sich bitte an Ihren Fachhändler.

Zu Ihrer Sicherheit

- ⚠ **ACHTUNG! Benutzung nur unter unmittelbarer Aufsicht von Erwachsenen!** Die Benutzung ist nur durch eine (1) Person zulässig. Tragen Sie dafür Sorge, dass das Kinderfahrzeug nur in einer gefahrenfreien Umgebung benutzt wird. Benutzen Sie das Fahrzeug nicht in der Nähe von Abhängen, Treppen, Straßen, Bahnanlagen, Gewässern, usw. (Gefahr von Unfällen, Kippen, Stürzen, Verletzungen); bevorzugen Sie sichere Bereiche wie befestigte, ebene Flächen. Achtung: bei Verwendung auf öffentlichen Straßen Gefahr von Unfällen und schweren Verletzungen! Bei der Benutzung ist festes Schuhwerk zu tragen. Wir empfehlen das Tragen geeigneter Schutzbekleidung und Sicherheitshelm.
- ⚠ **ACHTUNG! Kinder unter drei Jahren sind von diesem Spielzeug fern zu halten!**
- ⚠ **ACHTUNG! Für Kinder unter drei Jahren nicht geeignet!**
- ⚠ **ACHTUNG!** Bewahren Sie die nicht benutzten Deko-Aufkleber sorgsam auf und halten Sie Kleinkinder davon fern. (verschluckbare Kleinteile). Gefahr des Erstickens!
- ⚠ **ACHTUNG!** Halten Sie während der Montage des Produktes Kinder fern (verschluckbare Kleinteile).
- ⚠ **ACHTUNG!** Bei Produkten mit Luftbereifung: Ventilkappen immer fest anziehen und von Kindern fern halten (verschluckbare Kleinteile)!
- ⚠ **ACHTUNG!** Da das Fahrzeug ein Spielgerät ist, entspricht es nicht den Bestimmungen für den öffentlichen Straßenverkehr und darf aus diesem Grunde auch nicht daran teilnehmen.
- ⚠ **ACHTUNG!** Der Benutzer muss seine Fahrweise immer den örtlichen Gegebenheiten sowie seinen persönlichen Fähigkeiten anpassen. Bei übertriebenen Kurvenfahrten mit überhöhter Geschwindigkeit und eingeschlagener Lenkung kann Kippgefahr bestehen!
- ⚠ **ACHTUNG!** Das Spielgerät darf nur durch Kinder benutzt werden, die ausreichende motorische Fähigkeiten zur sicheren Handhabung des Spielgerätes haben.
- Dieses Spielgerät ist ausschließlich für den privaten Gebrauch bestimmt (keine gewerbliche oder öffentliche Nutzung).
- Dieses Fahrzeug darf nur für seinen bestimmungsgemäßen Zweck verwendet werden, d. h. als Spielgerät für die Benutzung durch eine (1) Person. Jegliche andere Verwendung ist unzulässig und möglicherweise gefährlich (Verletzungen, Unfälle, Stürze). Der Hersteller kann nicht für Schäden verantwortlich gemacht werden, die durch einen nicht bestimmungsgemäßen Gebrauch verursacht wurden.
- Das Fahrzeug ist geeignet für Kinder von 5 - 10 Jahren mit einer Körpergröße von 110 - 140 cm.
- Alle KETTLER-Kinderfahrzeuge entsprechen der EN 71-1/-2/-3 (Europa-Norm „Sicherheit von Spielzeug“; max. Benutzergewicht: 50 kg). Durch unsachgemäße Reparaturen und bauliche Veränderungen (Demontage von Originalteilen, Anbau von nicht zulässigen Teilen, etc.) können Gefahren für den Benutzer entstehen.
- Beschädigte Bauteile können die Sicherheit der Benutzer gefährden und die Lebensdauer des Fahrzeuges beeinträchtigen. Führen Sie deshalb in kurzen Abständen, dem Betrieb

angemessen, regelmäßig Kontrollen aller Bauteile auf mögliche Schäden und lose Verbindungen durch (Schrauben, Steckverbindungen, etc.).

- Tauschen Sie beschädigte/verschlossene Bauteile sofort aus und entziehen Sie das Gerät bis zur Reparatur der Nutzung. Es könnten sonst unvorhersehbare Schäden/Gefahren auftreten. Benutzen Sie im Bedarfsfall ausschließlich Original KETTLER-Ersatzteile!
- Durch unsachgemäße Reparaturen und bauliche Veränderungen (Demontage von Originalteilen, Anbau von nicht zulässigen Teilen, etc.) können Gefahren für den Benutzer entstehen oder die Lebensdauer des Produktes beeinträchtigt werden.
- Bedenken Sie, dass bei der Benutzung von Schaukeln, Klettergerüsten, Dreirädern u. ä. immer die Gefahr eines Sturzes, eines Kippens usw. für den Benutzer besteht.
- Verbinden Sie das Kinderfahrzeug nicht mit anderen Fahrzeugen, Sportgeräten oder sonstigen Zugeinrichtungen, da das Kinderfahrzeug ist nicht für höhere Geschwindigkeiten konzipiert ist.
- Beachten Sie, dass Kinder ihre eigenen Fähigkeiten und bestimmte (Gefahren-) Situationen oftmals noch nicht richtig einschätzen können. Bedenken Sie auch, daß es durch das natürliche Spielbedürfnis und Temperament der Kinder zu unvorhersehbaren Situationen kommen kann, die eine Verantwortung seitens des Herstellers ausschließen.
- Das Kinderfahrzeug ist ein unbeleuchtetes Spielgerät. Die Benutzung im Dunklen ist gefährlich.

Zur Handhabung

- Kontrollieren Sie vor jeder Benutzung des Gerätes immer alle Schraub- und Steckverbindungen sowie die jeweiligen Sicherungseinrichtungen auf ihren korrekten Sitz.
- Unterweisen Sie Kinder im richtigen Umgang mit dem Fahrzeug und machen Sie sie auf mögliche Gefahren aufmerksam.
- Beachten Sie, dass sich bei Geräten ohne Freilauf die Pedale auch mitdrehen, wenn das Fahrzeug nur geschoben wird oder rollt.
- Das Kinderfahrzeug verfügt nicht über eine sogenannte Feststellbremse. Sichern Sie daher abgestellte Fahrzeuge gegen Wegrollen. Lassen Sie Kinder, die das Gerät noch nicht alleine beherrschen, nicht unbeaufsichtigt bei dem abgestellten Fahrzeug.
- Bei Geräten mit Verstellmöglichkeit passen Sie dieses bitte an die Körpergröße ihres Kindes an.
- Transportieren Sie keine Gegenstände auf dem Fahrzeug.
- Verwenden Sie zur Säuberung und Pflege umweltfreundliche, keinesfalls aggressive oder ätzende Mittel.
- Geben Sie vierteljährlich einigen Tropfen Öl an die Lagerbuchsen des Lenkers und der Räder.
- Bei Modellen mit Luftbereifung: Beim Abstellen von Spielgeräten mit Luftbereifung auf Böden, die lösungsmittelhaltige Stoffe enthalten oder mit solchen verklebt sind (z. B. PVC), besteht die Gefahr von Fleckenbildung durch eine chemische Reaktion mit dem Naturprodukt Kautschuk. Legen Sie im Zweifelsfall Abdeckmaterial unter die Räder. Achten Sie auf den richtigen Reifendruck (1,7 bar/24 PSI); ein zu niedriger Druck erhöht den Verschleiß und erschwert das Fahren!

Montagehinweise

- ⚠ **ACHTUNG!** Sorgen Sie für eine gefahrenfreie Arbeitsumgebung, lassen Sie z. B. kein Werkzeug umherliegen. Deponieren Sie z. B. Verpackungsmaterial so, dass keine Gefahren davon ausgehen können. Bei Folien/Kunststofftüten für Kinder **Erstickungsgefahr!**
- Stellen Sie sicher, dass erst mit dem Fahrzeug gespielt wird, nachdem die Montage ordnungsgemäß von einer erwachsenen Person durchgeführt und kontrolliert worden ist.
- Die Montage muß sorgfältig und von einer erwachsenen Person durchgeführt werden. Sehen Sie sich diese Montageanleitung vor Beginn der eigentlichen Arbeit genau an. Innerhalb der einzelnen Abbildungen ist die Montagefolge ggf. durch Buchstaben vorgegeben. Halten Sie sich genau an die angegebenen Montageschritte, damit eine sichere

Benutzung und Funktion gewährleistet ist.

- Beachten Sie, dass bei jeder Benutzung von Werkzeug und bei handwerklichen Tätigkeiten **immer** eine mögliche Verletzungsgefahr besteht. Gehen Sie daher sorgfältig und umsichtig bei der Montage des Gerätes vor!
- Bitte verschrauben Sie zunächst alle Teile lose und kontrollieren Sie deren richtigen Sitz. Drehen Sie die selbstsichernden Muttern bis zum spürbaren Widerstand zuerst mit der Hand auf, anschließend ziehen Sie sie **gegen den Widerstand (Klemmsicherung) mit einem Schraubenschlüssel richtig fest**. Kontrollieren Sie alle Schraubverbindungen nach dem Montageschritt auf festen Sitz. **Achtung:** wieder gelöste Sicherheitsmutter werden unbrauchbar (**Zerstörung der Klemmsicherung**) und sind durch Neue zu ersetzen.
- Bei Montage von Kunststoffgriffen: Zur Montageerleichterung wärmen Sie die Lenkergriffe in warmen Wasser an.
- Aus fertigungstechnischen Gründen behalten wir uns die Vormontage von Bauteilen (z.B. Rohrstopfen) vor.

Ersatzteilbestellung Seite 98-101

Geben Sie bei Ersatzteilbestellungen bitte die vollständige Artikelnummer, die Ersatzteilnummer, die benötigte Stückzahl und die Seriennummer des Gerätes (siehe Handhabung) an.

Bestellbeispiel: Art.-Nr. 0T01050-0010 / Ersatzteil-Nr. 97200030 / 2Stück / Serien-Nr.:

Bewahren Sie die Originalverpackung des Gerätes gut auf, damit sie später u. U. als Transportverpackung verwendet werden kann.

Warenretouren sind **nur** nach Absprache und mit transportsicherer (Innen-) Verpackung, möglichst im Originalkarton vorzunehmen.

Wichtig ist eine detaillierte Fehlerbeschreibung/Schadensmeldung!

Wichtig: Zu verschraubende Ersatzteile werden grundsätzlich ohne Verschraubungsmaterial berechnet und geliefert. Falls Bedarf an entsprechendem Verschraubungsmaterial besteht, ist dieses durch den Zusatz **„mit Verschraubungsmaterial“** bei der Ersatzteilbestellung anzugeben.

Entsorgungshinweis

KETTLER-Produkte sind recyclebar. Führen Sie das Gerät am Ende der Nutzungsdauer einer sachgerechten Entsorgung zu (örtliche Sammelstelle).

D Heinz KETTLER GmbH & Co. KG

SERVICECENTER

Henry-Everling-Str. 2

D-59174 Kamen



+49 (0)2307 974-2111



+49 (0)2938 819-2004

www.kettler.de

Mail: service.sport@kettler.net

A KETTLER Austria GmbH

Ginzkeyplatz 10

5020 Salzburg



+43 662 620501 0



+43 662 620501 20

www.kettler.at

Mail: office@kettler.at

Read these instructions carefully before assembling the product or using it for the first time. They contain important information for your safety and for the correct use and maintenance of this KETTLER product. Keep the instructions in a safe place for information or for ordering spare parts.

This KETTLER product has been designed in accordance with the latest standards of safety and subjected to constant quality monitoring. The data gained from this quality process is then incorporated in the development of our products. For this reason, we reserve the right to make changes in design and technology in order to offer our customers products of the highest standard of quality at all times. In spite of this, should you have any ground for complaint, please contact your KETTLER dealer.

For your safety

- ⚠ **CAUTION! Use only in direct view of adults.** It is only permitted for use for one (1) person. Therefore please ensure that the children's vehicle is only used in a danger-free environment. Do not use the vehicle near hillsides, steps, streets, railway systems, stretches of water, etc. (danger of accidents, toppling over, falling, injuries); choose safe areas such as secure, even surfaces. Warning: danger of accidents and severe injuries when used on public streets. Sturdy shoes must be worn during use. We recommend wearing suitable protective clothing and a safety helmet.
- ⚠ **CAUTION! Keep this toy away from children under three years of age!**
- ⚠ **CAUTION! Not suitable for children under three years of age!**
- ⚠ **CAUTION!** Keep carefully the Deko stickers not used and keep little children away from them. ATTENTION: Small parts are swallowable. Danger of suffocation!
- ⚠ **CAUTION!** While assembly of the product keep off children's reach (Choking hazard - contains small parts).
- ⚠ **CAUTION!** Concerning products with pneumatic tyres: tighten the valve caps at all times and keep off children's reach (Choking hazard - contains small parts).
- ⚠ **CAUTION!** As the product is only a toy it should not be used on public roads, because it does not conform to the road traffic regulations.
- ⚠ **CAUTION!** the user must always adapt his/her way of driving to local conditions as well as his/her personal ability. There is danger of falling over at exaggerated bends at high speed and when turning the steering wheel.
- ⚠ **CAUTION!** the toy must only be used by children who have sufficient motor abilities for safe use of the toy.
- This toy is designed only for private use (no commercial or public use).
- This vehicle is only to be used for its intended purposes, that is to say, as a toy for the use of one (1) person. Any other use is not permitted and is possibly dangerous (injuries, accidents, falling over). The manufacturer cannot be held responsible for damages which were caused by unintended use.
- This product is suitable for children between 5 - 10 years with a body height from 110 - 140 cm.
- This child's wheeled toy conforms to the stipulated safety regulations European standard EN 71-1/-2/-3 („Safety regulations for childrens toys“; max. weight of user: 50 kg). Incorrect repairs or alterations (removal of original parts or addition of other parts etc.) may be a source of danger to the user.

- Damaged parts may endanger the user and shorten the life span of the product. Please check all parts regularly, in short intervals according to use, for possible damages and loose connections (screws, plug-in connections).
- Damaged or worn parts must be replaced straight away and the vehicle must be withdrawn from use until repaired. If required please only use original KETTLER spare parts.
- Improper repairs and structural alterations (disassembly of original parts, fitting of not permitted parts, etc.) may cause danger for the user or affect the life span of the product.
- Please bear in mind that there is always a danger of children injuring themselves (falling off, tipping over etc.) whilst using swings, climbing frames, tricycles or similar equipment.
- Do not connect this toy to any other product; because this child's wheeled toy has not been designed for higher speeds.
- Please bear in mind that children are very often not able to judge their own capabilities and certain (dangerous) situations. Also consider that a natural urge to play plus their temperament may lead children into unforeseen situations for which the manufacturer cannot be held responsible.
- This wheeled toy does not have lights. It is dangerous to use it in the dark.

Handling

- Before use always check that all screws and plug-in connections and respective safety devices fit correctly.
- Instruct children in the correct use of the product, and draw their attention to possible dangers.
- Please note that pedals on any wheeled toy without freewheeling appliance will turn even if the product is being pushed or is coasting.
- This wheeled toy does not have a so-called parking brake. Therefore secure the vehicle against rolling away. Do not leave children, who are not old enough to use the wheeled toy, unattended on a product.
- If this product can be adjusted please adapt it to your child's height.
- Do not transport anything on this product.
- Never use corrosive or abrasive substances to clean the toy. Never use substances which may cause pollution of the environment.
- Lubricate the bearing sleeves of the wheels and the handlebars with a few drops of oil every two or three months.
- For models with pneumatic tyres: When leaving wheeled toys with pneumatic tyres on floors containing solvents or which have been glued with such solvents (e.g. PVC) they may possibly stain it due to a chemical reaction with the natural product caoutchouc. If in doubt place something underneath the wheels. Ensure that air pressure in the tyres is correct (1,7 bar/24 PSI); if air pressure is too low this increases wear, and makes riding the toy more difficult!

Assembly of the toy vehicle

- ⚠ **CAUTION!** Ensure that your working area is free of possible sources of danger, for example don't leave any tools lying around. Always dispose packaging material in such a way that it may not cause any danger. There is always a **risk of suffocation** if children play with plastic bags!
- Please ensure that the vehicle will only be used for playing when assembly has been car-

ried out correctly, and checked, by an adult.

- The toy vehicle must be assembled carefully by an adult person. Study the assembly instructions carefully before beginning work. Assemble the vehicle in the exact sequence shown by the letters in the diagrams. This is essential for the safe function and use of the toy vehicle.
- Please note that there is **always** a danger of injury when working with tools or doing manual work. Therefore please be careful when assembling this machine.
- Bolt all the parts together loosely at first, and check that they have been assembled correctly. Tighten the locknuts by hand until resistance is felt, **then use spanner to finally tighten nuts completely against resistance (locking device)**. Then check that all screw connections have been tightened firmly. **Attention:** once locknuts have been unscrewed they no longer function correctly (the **locking device is destroyed**), and must be replaced.
- When assembling plastic grips: The grips can be pushed onto the handlebars more easily if they are first soaked in warm water.
- For technical reasons, we reserve the right to carry out preliminary assembly work (e.g. addition of tubing plugs).

List of spare parts page 98-101

When ordering spare parts, always state the full article number, spare-partnumber, the quantity required and the S/N of the product (see handling).

Example order: Art. no. OT01050-0010 / spare-part no. 97200030 / 2 pieces / S/N

Please keep original packaging of this article, so that it may be used for transport at a later date, if necessary.

Goods may **only** be returned after prior arrangement and in (internal) packaging, which is safe for transportation, in the original box if possible.

It is important to provide a detailed defect description / damage report!

Important: spare part prices do not include fastening material; if fastening material (bolts, nuts, washers etc.) is required, this should be clearly stated on the order by adding the words „with fastening material“.

Waste Disposal

KETTLER products are recyclable. At the end of its useful life please dispose of this article correctly and safely (local refuse sites).

GB KETTLER GB Ltd.

Kettler House, Merse Road
North Moons Moat
Redditch, Worcestershire B98 9HL

☎ +44 1527 591901

☎ +44 1527 62423

www.kettler.co.uk

Mail: sales@kettler.co.uk

USA KETTLER International Inc.

1355 London Bridge Road ☎ +1 888 253 8853
Virginia Beach, VA 23453 ☎ +1 888 222 9333

www.kettlerusa.com

Veillez lire attentivement ces instructions avant le montage et la première utilisation. Vous y trouverez des indications importantes pour votre sécurité, ainsi que pour l'utilisation et la maintenance de ce produit KETTLER. Conservez soigneusement ces instructions pour votre information et/ou pour les travaux de maintenance ou les commandes de pièces de rechange.

Ce produit KETTLER a été conçu conformément à l'état actuel des prescriptions de sécurité et fabriquée sous une surveillance constante de la qualité. Les connaissances acquises dans ce contexte sont utilisées lors de notre travail de développement. Pour cette raison, nous nous réservons le droit de procéder à des modifications de la technique et de la stylistique, afin de pouvoir toujours proposer à nos clients des produits de qualité optimale. Au cas où vous auriez malgré tout une raison de faire des réclamations, veuillez vous adresser à votre vendeur spécialisé.

Pour votre sécurité

- ⚠ ATTENTION ! Utilisation uniquement sous surveillance d'adultes !** L'utilisation n'est autorisée que pour une (1) personne. Veillez à ce que le véhicule pour enfant ne soit utilisé que dans un environnement ne présentant aucun danger. N'utilisez pas le véhicule à proximité de pentes, d'escaliers, de routes, de voies de chemin de fer, de cours d'eau, etc. (risque d'accidents, de culbutes, de chutes, de blessures); accordez la préférence à des zones sûres telles que des surfaces planes consolidées. Attention : en cas d'utilisation sur des voies publiques, danger d'accidents et de graves blessures ! Lors de l'utilisation, portez de bonnes chaussures. Nous recommandons le port de vêtements de protection appropriés et d'un casque de protection.
- ⚠ ATTENTION ! Tenir ce jouet hors de la portée de tout enfant de moins de trois ans !**
- ⚠ ATTENTION ! Ne convient pas à des enfants de moins de trois ans !**
- ⚠ ATTENTION !** Conservez soigneusement les autocollants Deko non utilisés tout en les tenant éloignés des petits enfants. ATTENTION: Petites pièces avalables. Danger d'asphyxie.
- ⚠ ATTENTION !** Pendant le montage du produit, maintenir les enfants à l'écart (petites pièces risquant d'être avalées).
- ⚠ ATTENTION !** Pour les produits équipés de pneumatiques : attention ! Toujours bien serrer les bouchons de valve et tenir hors de la portée des enfants (petites pièces risquant d'être avalées)!
- ⚠ ATTENTION !** S'agissant d'un véhicule de jeu, ce véhicule ne répond pas aux normes d'agrément pour la circulation sur la voie publique. Il ne peut donc pas circuler sur la voie publique.
- ⚠ ATTENTION !** L'utilisateur doit toujours adapter son mode de conduite aux données locales ainsi qu'à ses capacités personnelles. Dans le cas de déplacement exagéré à vitesse excessive dans des virages et la direction étant braquée, il existe un risque de basculer !
- ⚠ ATTENTION !** le jouet ne doit être utilisé que par des enfants disposant de capacités motrices suffisantes pour la manipulation sûre du jouet.
- L'utilisation n'est autorisée que dans le domaine privé (ne pas d'utilisation commerciale ou public).
- N'utilisez ce véhicule que dans le but pour lequel il a été construit, c'est-à-dire en tant que jouet dont l'utilisation est prévue pour une (1) personne. Toute autre utilisation est inadmissible et éventuellement dangereuse (blessures, accidents, chutes). Le fabricant ne peut être rendu responsable de dommages occasionnés par une utilisation non conforme à la finalité.
- Le produit est fait pour les enfants de 5 à 10 ans d'une taille de 110 à 140 cm.
- Tous les véhicules de KETTLER conformément à la norme EN 71-1/-2/-3 (Norme européenne de la sécurité des jouets; article n'est pas approprié à des personnes pesant plus de 50 kg.). Des réparations mal faites et des modifications de la construction (démontage de pièces originales etc.) peuvent présenter des dangers pour l'utilisateur.
- Des éléments de construction endommagés peuvent mettre en danger la sécurité des utili-

sateurs et nuire à la durabilité du véhicule. Vérifiez régulièrement et à de courts intervalles, en fonction de l'utilisation, si tous les éléments de construction sont en bon état et si certains assemblages ne sont pas desserrés (vis, cavaliers, etc.)

- Tout élément de construction endommagé ou usé doit être immédiatement remplacé. Le véhicule doit alors être retiré de la circulation jusqu'à sa remise en état. En cas de besoin, veillez à n'utiliser que des pièces de rechange d'origine de la société KETTLER.
- Toute réparation incorrecte ou modification de construction (démontage de pièces d'origine, construction de pièces non autorisées, etc.) peut mettre en danger la sécurité de l'utilisateur et nuire à la durabilité du véhicule.
- Veuillez considérer que l'utilisation de balances et jeux d'escalade, de tricycles, représente toujours un risque de chute, de renversement pour les utilisateurs.
- N'attachez pas le véhicule pour enfant à un autre véhicule, à un appareil de sport ou à tout autre dispositif de tirage. Le véhicule pour enfant n'est pas conçu pour une grande vitesse.
- Veuillez considérer que les enfants souvent surestiment leurs capacités et ne sont pas en mesure de reconnaître les situations dangereuses. Suite à un besoin naturel de jouer et du fait du tempérament des enfants, des situations imprévisibles peuvent se produire, qui excluent la responsabilité du fabricant.
- Le véhicule pour enfant est un jouet sans éclairage. Son utilisation dans l'obscurité est dangereuse.

Maniement

- Avant chaque utilisation, vérifiez que les raccords à vis et cavaliers ainsi que les dispositifs de sécurité correspondants sont en bonne position.
- Veuillez expliquer aux enfants comment utiliser le véhicule et les informer des risques possibles.
- Veuillez considérer que pour les appareils sans roue libre, les pédales tournent aussi lorsque l'appareil est poussé ou lorsqu'il roule.
- Le véhicule pour enfant n'est pas équipé de frein de stationnement. Assurez-vous que l'appareil en stationnement ne risque pas de rouler. Ne laissez pas un enfant qui ne maîtrise pas encore le véhicule sans surveillance sur le véhicule en stationnement.
- Pour les modèles à hauteur variable, veuillez ajuster le véhicule à la taille de votre enfant.
- N'utilisez pas le véhicule pour transporter des objets.
- Pour le nettoyage et l'entretien de la trottinette, utilisez des produits respectueux de l'environnement, en aucun cas des produits corrosifs ou caustiques.
- Mettez quelques gouttes d'huile sur les coussinets du guidon et des roues tous les trois mois.
- Pour les modèles à pneus : en laissant les véhicules à pneu sur un sol composé de matières à base de solvants ou étant collé avec des solvants (par exemple, PVC), une réaction chimique avec le produit naturel «caoutchouc» peut provoquer la formation de taches. En cas de doute, mettez une protection sous les roues. Veillez à la bonne pression des pneus (1,7 bar/24 PSI); les pneus insuffisamment gonflés s'usent plus rapidement et ne permettent pas de rouler aussi facilement.

Instructions de montage

- ⚠ **ATTENTION !** Assurez que la zone de travail ne présente aucun risque. Ne laissez pas traîner par exemple des outils et rangez p. ex. le matériau d'emballage de manière à ce qu'il ne constitue pas de dangers. Des feuilles / sacs plastiques présentent un **risque d'étouffement** pour les enfants!
- Avant la mise en circulation du véhicule, assurez-vous si l'assemblage a été exécuté correctement et contrôlé par un adulte.
- Le montage doit être effectué avec soin par une personne adulte. Consultez attentivement ces instructions de montage avant de commencer les travaux de montage proprement dits. Les différentes étapes sont également expliquées par des symboles sur les illustrations suc-

cessives. Respectez exactement les étapes de montage indiquées, afin qu'une utilisation et un fonctionnement sûrs de la trottinette soient assurés.

- N'oubliez pas que toute utilisation d'outils et toute activité artisanale présente **toujours** des risques de blessure. Travaillez avec soin et soyez prudents lors du montage de l'appareil!
- D'abord, assemblez toutes les parties sans serrer les vis et contrôlez leur bonne mise en place. Serrez à la main les écrous indesserrables jusqu'à perception de la résistance. Ensuite, serrez-les à fond contre la résistance (sûreté de serrage) à l'aide d'une clé. Après cet étape de montage, contrôlez le serrage de tous les assemblages à vis. **Attention:** des écrous de sûreté desserrés ne peuvent pas être réutilisés (**destruction de la sûreté de serrage**) et sont à remplacer.
- Pour faciliter le montage, chauffer les les poignées du guidon dans de l'eau chaude.
- Nous nous réservons le droit de monter certains composants (tels que les bouchons des tubes), et ce, pour des raisons techniques.

Liste des pièces de rechange page 98-101

En cas de commande de pièces de rechange, nous vous prions de mentionner la référence article, le numéro de pièce de rechange, la quantité demandée et le numéro de série de l'appareil (voir mode d'emploi).

Exemple de commande: no. d'art. OT01050-0010 / no. de pièce de rechange 97200030/ 2pièces / no. de contrôle/no. de série Conservez l'emballage d'origine du produit afin de pouvoir l'utiliser ultérieurement comme emballage de transport.

Il **ne** faut effectuer des retours de marchandises **qu'**après accord préalable et dans un emballage (intérieur) sûr pour le transport, si possible dans son carton original.

Il est important d'établir une description de défaut détaillée / déclaration de dommages !

Important: les pièces de rechange visser sont toujours facturées et livrées sans matériel de vissage. Si vous avez besoin du matériel de vissage correspondant, ceci doit être indiqué par le supplément „**avec matériel de vissage**“ lors de la commande des pièces de rechange.

Remarque relative à la gestion des déchets

Les produits KETTLER sont recyclables. A la fin de sa durée d'utilisation, remettez l'appareil à un centre de gestion de déchets correct (collecte locale).

F **KETTLER France**
5, Rue du Château

Lutzelsee

F-67133 Schirmeck Cédex



+33 388 475 580



+33 388 473 283

www.kettler.fr

Mail: comm@kettler-france.fr

B **KETTLER Benelux BV**
Indumastraat 18
5753 RJ Deurne

www.kettler.be

Lees deze handleiding vóór montage en vóór het eerste gebruik zorgvuldig door. U krijgt waardevolle adviezen voor uw veiligheid alsmede voor het gebruik en het onderhoud van dit KETTLER product. Bewaar deze handleiding voor informatie, onderhoudswerkzaamheden en voor het bestellen van onderdelen

Dit KETTLER product werd volgens de laatste veiligheidseisen geconstrueerd en wordt voortdurend op kwaliteit gecontroleerd. De hieruit opgedane ervaringen komen de ontwikkeling van onze producten ten goede. Om deze reden behouden wij ons het recht voor wijzigingen in techniek of design aan te brengen, om onze klanten voortdurend een optimale productkwaliteit te kunnen bieden. Mocht u desondanks klachten hebben, dan gelieve u zich tot uw vakhandelaar te wenden.

Voor uw veiligheid

- ⚠ **LET OP! Gebruik uitsluitend onder rechtstreeks toezicht door volwassenen!** Er is alleen gebruik door één (1) persoon toegestaan. Zorg ervoor dat het kindervoertuig enkel in een gevaarvrije omgeving gebruikt wordt. Gebruik het voertuig niet in de omgeving van hellingen, trappen, straten, sporen, waterplassen enz. (gevaar voor ongevallen, kantelen, valpartijen, verwondingen); geef de voorkeur aan veilige zones zoals bevestigde, effen oppervlakken. Opgelet: bij gebruik op de openbare weg gevaar voor ongevallen en zware letsels! Bij het gebruik moet vastzittend schoeisel gedragen worden. Wij raden het gebruik van geschikte veiligheidskleding en een veiligheidshelm aan.
- ⚠ **LET OP! Kinderen jonger dan drie jaar niet met dit speeltoestel laten spelen!**
- ⚠ **LET OP! Niet geschikt voor kinderen jonger dan drie jaar!**
- ⚠ **LET OP!** Bewaar de niet gebruikt decostickers zorgvuldig en houd ze uit de buurt van kleine kinderen. LET OP: kleine delen die ingeslikt kunnen worden. Verstikkingsgevaar!"
- ⚠ **LET OP!** Houd tijdens de montage van het product kinderen uit de buurt (de kleine delen kunnen makkelijk ingeslikt worden).
- ⚠ **LET OP!** Bij producten met luchtbanden: Let op! Ventiel doppen altijd goed vastdraaien en weghouden bij kinderen (kleine delen worden makkelijk ingeslikt)!
- ⚠ **LET OP!** Omdat het voertuig een speeltoestel is, voldoet het niet aan de bepalingen voor het openbare straatverkeer en mag daarom ook niet aan het verkeer deelnemen.
- ⚠ **LET OP!** de gebruiker moet zijn rijstijl steeds aanpassen aan de plaatselijke omstandigheden alsook zijn persoonlijke vaardigheden. Bij het overdreven nemen van bochten met te hoge snelheid en gedraaid stuurwiel kan gevaar voor omkantelen bestaan!
- ⚠ **LET OP!** het speeltuig mag enkel door kinderen gebruikt worden die voldoende motorische vaardigheden hebben voor het veilig hanteren van het speeltuig.
- Dit speelgoed is uitsluitend ontworpen voor privé gebruik (niet voor commercieel of openbaar gebruik).
- Dit voertuig mag enkel voor zijn beoogd doeleinde gebruikt worden, d.w.z. als speeltuig voor gebruik door één (1) persoon. Elk ander gebruik is niet toegestaan en mogelijkerwijze gevaarlijk (verwondingen, ongevallen, valpartijen). De fabrikant kan niet verantwoordelijk gemaakt worden voor schade die door een niet beoogd gebruik wordt veroorzaakt.
- Het product is geschikt voor kinderen van 5 - 10 jaar met een lichaamslengte van 110 - 140 cm.
- Alle KETTLER kindervoertuigen voldoen aan de EN 71-1/-2/-3 (europa-norm "veiligheid van speelgoed"; product is niet geschikt voor personen die zwaarder zijn dan 50 kg). Niet

correct uitgevoerde reparaties en wijzigingen (demontage van originele onderdelen, montage van niet toegestane onderdelen etc.) kunnen gevaar voor het kind opleveren.

- Beschadigde onderdelen kunnen de veiligheid van de gebruiker in gevaar brengen en de levensduur van het voertuig beïnvloeden. Controleer daarom in korte intervallen, al naar gelang het gebruik, regelmatig alle onderdelen op mogelijke schade en losse verbindingen (schroeven, steekverbindingen, etc.).
- Beschadigde of versleten onderdelen dienen direct vervangen te worden, gebruik het voertuig niet totdat de reparatie doorgevoerd is. Er kunnen anders onvoorziene schades / gevaren ontstaan. Gebruik indien nodig uitsluitend originele KETTLER-onderdelen!
- Door ondeskundige reparaties en bouwtechnische wijzigingen (demontage van originele onderdelen, aanbouw van niet geoorloofde delen, etc.) kan gevaar voor de gebruiker ontstaan of de levensduur van het product beïnvloed worden.
- Bedenk dat bij het gebruik van schommels, klimrekken, driewielers e.d. voor de gebruiker altijd het gevaar van vallen, omslaan e.d. aanwezig is.
- Verbind het kindervoertuig niet met een ander voertuig, sportapparaat of andere trekvoorzieningen; het kindervoertuig is niet voor grotere snelheden ontworpen.
- Denk eraan, dat kinderen hun eigen vaardigheden en bepaalde (gevaarlijke) situaties vaak niet goed kunnen inschatten. Bedenk ook, dat ze door hun natuurlijke speelsheid en temperament in situaties terecht kunnen komen die niet te voorzien waren en die buiten de verantwoording van de fabrikant vallen.
- Het kindervoertuig is een onverlicht speeltoestel. Gebruik in het donker is gevaarlijk.

Gebruik

- Controleer voor elk gebruik van het apparaat altijd alle schroef- en steekverbindingen alsmede de desbetreffende veiligheidsvoorzieningen op een correcte bevestiging.
- Leer kinderen het voertuig juist te gebruiken en wijs ze op mogelijke gevaren.
- Let erop, dat bij voertuigen zonder vrijloop de pedalen ook meedraaien als het apparaat geduwd of gerold wordt.
- Het kindervoertuig beschikt niet over een zogenaamde opbergrem. Zeker daarom de opgeboren voertuigen tegen weggrollen. Laat kinderen, die het apparaat nog niet alleen beheersen, niet zonder toezicht op een stilstaand voertuig.
- Pas toestellen met verstelmogelijkheden a.u.b aan de lichaamslengte van uw kind aan.
- Transporteer geen voorwerpen met het voertuig.
- Gebruik voor het schoonmaken en het onderhoud milieuvriendelijke, in geen geval agressieve of bijtende middelen.
- Smeer elke drie maanden de lagers van de wielen en het stuur met enige druppels olie.
- Bij modellen met luchtbanden: bij het wegzetten van speeltoestellen met luchtbanden op ondergronden die oplosmiddel bevatten of daarmee verlijmd zijn (bijv. PVC), bestaat het gevaar van vlekvorming door een chemische reactie met het natuurproduct caoutchouc. Leg bij twijfel afdek materiaal onder de wielen. Let op een goede bandendruk (1,7 bar/24 PSI); een te lage druk verhoogt de slijtage en maakt het rijden moeilijker!

Montage

- ⚠ **LET OP!** Zorg voor een gevarenvrije werkomgeving, laat bijvoorbeeld geen gereedschap slingeren. Deponeer bijv. verpakkingsmateriaal zo, dat geen gevaren daaruit voort kunnen komen. Bij folies/plastic zakken bestaat **verstikkingsgevaar!**

- Vergewis u ervan dat er pas met het voertuig gespeeld wordt, nadat de montage naar behoren door een volwassen persoon uitgevoerd en gecontroleerd is.
- De montage dient zorgvuldig door een volwassene te worden uitgevoerd. Lees voor montage eerst de handleiding zorgvuldig door. Bij de afbeeldingen is de montagevolgorde soms door letters aangegeven. Houdt u exact aan de montage-instructies, zodat een veilig gebruik en een goed functioneren gewaarborgd is.
- Let erop dat bij elk gebruik van gereedschap en bij handenarbeid er **altijd** kans op blessure is. Werk daarom zorgvuldig en voorzichtig bij het monteren van het apparaat!
- Schroef eerst alle onderdelen losjes vast en controleer of ze op de juist plek zitten. Draai de borgmoeren met de hand vast tot u weerstand voelt, vervolgens **schroeft u ze met een sleutel tegen de weerstand in (klemborg) goed vast**. Controleer na elke montagestap of de schroefverbindingen goed vast zitten. **Pas op:** borgmoeren die weer los zijn gegaan zijn onbruikbaar (de klemborg is vernield) en moet door een nieuwe vervangen worden.
- Bij montage van handvatten: Leg, om de montage te vergemakkelijken, de handvatten in warm water.
- Om productietechnische redenen behouden wij ons het recht voor sommige delen (bijvoorbeeld buisstoppen) vóór te monteren.

Onderdelenbestelling bladzijde 98-101

Vermeld bij de onderdelenbestellingen a.u.b. het volledige artikelnummer, het onderdeelnummer, het benodigde aantal en het serienummer van het apparaat (zie gebruik).

Bestelvoorbeeld: artikelnr. OT01050-0010 / onderdeelnr. 97200030/ 2 stuks / serienummer Bewaar de originele verpakking, zodat u deze later indien nodig als transportverpakking kunt gebruiken.

Retourgoederen mogen **uitsluitend** na afspraak opgestuurd worden in een voor transport deugdelijke (binnen) verpakking. Bij voorkeur de originele doos.

Stuur een goede, gedetailleerde beschrijving van de fout / schade mee!

Belangrijk: Vast te schroeven onderdelen worden in principe zonder schroefmateriaal berekend en geleverd. Indien er behoefte aan dit schroefmateriaal bestaat, dan kan dit door de toevoeging „**met schroefmateriaal**“ bij de bestelling worden vermeld.

Verwijderingsaanwijzing

KETTLER producten zijn recyclebaar. Breng het apparaat aan het einde van de gebruiksduur naar en vaakkundig verzamelpunt voor recycling.

NL KETTLER Benelux BV

Indumastraat 18

NL-5753 RJ Deurne

www.kettler.nl

www.kettler.be



+31 493 310345



+31 493 310739

Mail: info@kettler.nl

Por favor, léa este manual detenidamente antes de iniciar el montaje y antes del primer uso. Este manual contiene avisos importantes relacionados con su seguridad así como instrucciones para la aplicación y el mantenimiento de este producto de KETTLER. Mantenga este manual a su alcance, para su propia información, para los trabajos de mantenimiento y para los pedidos de recambios.

Este producto de KETTLER ha sido construido conforme al último nivel de las normas de seguridad y bajo un permanente control de calidad. Los conocimientos adquiridos fueron aprovechados para nuestro desarrollo. Por lo expuesto, no reservamos el derecho de efectuar modificaciones técnicas y constructivas a fin de poder ofrecer a nuestros clientes un producto de óptima calidad. Si a pesar de ello existen motivos de reclamación, diríjase por favor a su proveedor.

Seguridad

- ⚠ **¡ATENCIÓN! Utilizar únicamente bajo la supervisión de un adulto.** Uso permitido solo para una (1) persona. Encárguese de que el aparato se utilice únicamente en zonas libres de peligro. No usar el vehículo cerca de pendientes, escaleras, calles, vías, corrientes de agua, etc. (peligro de accidente, caídas, vuelcos, lesiones); asegúrese de que se utilice en zonas seguras, como superficies planas. Atención: en caso de usarse al aire libre existe peligro de accidente y de lesiones graves. Utilizar calzado cerrado cuando se vaya a utilizar. Recomendamos vestir ropa de protección y casco de seguridad adecuados.
- ⚠ **¡ATENCIÓN! Mantener este juguete alejado del alcance de los niños menores de tres años.**
- ⚠ **¡ATENCIÓN! No recomendado para niños menores de tres años.**
- ⚠ **¡ATENCIÓN!** Guarde cuidadosamente los adhesivos Deko no utilizados, manteniéndolos alejados de los niños de corta edad. ATENCION: Los elementos pequeños son susceptibles de ser tragados. Peligro de asfixia.
- ⚠ **¡ATENCIÓN!** Durante el montaje del producto mantener alejados a niños (contiene piezas pequeñas que se pueden tragar).
- ⚠ **¡ATENCIÓN!** Para productos con neumáticos: ¡Atención! ¡Las válvulas de mariposa siempre se deben apretar fuertemente y mantenerse alejadas de niños (contiene piezas pequeñas que pueden tragarse)!
- ⚠ **¡ATENCIÓN!** Como el vehículo es un aparato de juego, no corresponde a las normas de admisión al tráfico público y por este motivo no debe circular por calles.
- ⚠ **¡ATENCIÓN!** el usuario siempre debe adaptar su forma de conducir a las condiciones del lugar, así como a sus habilidades personales. Puede existir peligro de vuelco si se toman curvas pronunciadas con exceso de velocidad y la dirección girada.
- ⚠ **¡ATENCIÓN!** el aparato de juego solo debe ser utilizado por niños que tengan capacidades motoras suficientes para un manejo seguro del mismo.
- Este aparato de juego sólo está concebido para el uso privado (el uso comercial o público está prohibido).
- Este vehículo debe utilizarse solo para su finalidad prescrita, es decir, como aparato de juego para el uso de una (1) sola persona. Cualquier otro uso está prohibido y podría resultar peligroso (lesiones, accidentes, caídas). El fabricante no se hará responsable por los daños causados como consecuencia de un uso que no sea el prescrito.
- El producto está destinado para niños de 5 a 10 años y una estatura de 110 a 140 cms.

- Todos los vehículos para niños de la marca KETTLER cumplen la norma europea EN 71-1/-2/-3 ("Seguridad de los juguetes"; artículo no es apropiada para personas con un peso corporal de más de 50 kg).
- Las piezas estropeadas del aparato podrán poner en peligro al usuario y afectar al tiempo de vida del vehículo. Controle todas las piezas en plazos cortos, según el uso, y con regularidad compruebe si hay daños o conexiones sueltas (tornillos, conexiones tipo macho y hembra etc.)
- Las piezas estropeadas o desgastadas se deben cambiar inmediatamente y el vehículo no se debe usar hasta que sea reparado. En el caso de necesidad sólo use piezas de recambio originales de la marca KETTLER.
- Las reparaciones inadecuadas o modificaciones estructurales (desmontaje de piezas originales, montaje de piezas no autorizadas etc.) podrían provocar peligro para el usuario o afectar el tiempo de vida del producto.
- Tome en consideración que siempre existe el peligro de caer, bascular etc. usando columpios, andamios, triciclos etc.
- No conecte el vehículo para niños con otros vehículos, aparatos de deporte u otros tractores; el vehículo para niños no está concebido para alcanzar altas velocidades.
- Tome en cuenta que muchas veces los niños todavía no pueden valorar debidamente sus capacidades y ciertas situaciones (peligrosas). Observe también que el deseo natural de jugar y el temperamento de los niños pueden provocar situaciones imprevisibles que excluyan una responsabilidad por parte del productor.
- El vehículo para niños es un aparato de juego sin alumbrado. El uso de noche es peligroso.

Manejo

- Antes de usar el aparato asegúrese siempre de que todas las conexiones de tornillo y de tipo macho y hembra y todas las instalaciones de seguridad estén puestas correctamente.
- Enseñe a los niños el uso correcto del vehículo y hágales observar eventuales peligros.
- Observe que en el caso de aparatos sin rueda libre los pedales también circulan si sólo se empuja o hace rodar el vehículo.
- El vehículo para niños no dispone de un así llamado freno de detención. Por este motivo hay que fijar el vehículo depositado para que no ruede. No deje a los niños que todavía no saben manejar al aparato en el vehículo sin vigilancia.
- En el caso de que el aparato disponga de una posibilidad de ajuste hay que adaptarlo a la altura del niño.
- No transporte objetos con el vehículo.
- Para la limpieza del producto, utilice exclusivamente productos respetuosos con el medio ambiente. No utilice en ningún caso productos corrosivos o cáusticos.
- Aplique cada tres meses unas gotas de aceite en los cojinetes de la dirección y de las ruedas
- En el caso de modelos con neumáticos: Si los juguetes con neumáticos se ponen en suelos con materiales disolventes o que se han pegado con estos materiales (p.e. PVC) existe el peligro de manchas por una reacción química con el producto natural, la goma elástica. En caso de duda ponga un material protector debajo de los neumáticos. Asegúrese de que la presión de las ruedas sea correcta (1,7 bar/24 PSI); una presión demasiado baja aumenta el desgaste y dificulta el uso.

Instrucciones de montaje

- ⚠ ¡ATENCIÓN!** Asegúrese de que la zona de trabajo está libre de riesgos. Guarde las herramientas en su sitio y deseche el material de embalaje de manera que no pueda representar un riesgo. ¡Las láminas y las bolsas de plástico pueden asfixiar a un niño!
- Asegúrese de que no se juegue con el vehículo antes de que una persona adulta haya efectuado y controlado adecuadamente el montaje.
 - El montaje debe ser cuidadosamente llevado a cabo por una persona adulta. Lea detenidamente las presentes instrucciones antes de comenzar con los trabajos de montaje propiamente dichos. El orden de los pasos a seguir se explica mediante letras en las diferentes ilustraciones. Respete exactamente las etapas de montaje indicadas. Sólo así quedará asegurada la utilización y el funcionamiento correcto del aparato.
 - Recuerde que todo trabajo artesanal con herramientas comporta siempre la posibilidad de sufrir heridas. ¡Trabaje con cuidado y prudencia durante el montaje del aparato!
 - Primero, ensamble todas las piezas sin apretar los tornillos y controle si están correctamente colocadas. Apriete primero las tuercas a mano hasta que ofrezcan cierta resistencia. Una vez terminada esta etapa del montaje, apriete los tornillos a fondo contra la resistencia (dispositivo de seguridad contra el aflojamiento) mediante una llave. A continuación, controle todas las conexiones atornilladas. Atención: una vez se hayan aflojado las tuercas de seguridad, éstas no podrán volver a ser utilizadas (el dispositivo de seguridad contra el aflojamiento ha sido destruido). Reemplácelas por tuercas nuevas.
 - Para simplificar el montaje calentar los puños de manillar en agua caliente.
 - Por razones técnicas, nos reservamos el derecho a efectuar el premontaje de ciertos componentes (p. ej. tapas para los tubos).

Lista de repuestos página 98-101

Indicar con los pedidos de piezas de repuesto el número completo del artículo, el número de la pieza de repuesto, las unidades solicitadas y el número de serie del aparato (ver manejo)

Ejemplo de como efectuar un pedido: Art.N°. OT01050-0010 /Recambio N°. 97200030 / 2 piezas /N° de control /N°de serie Guarde bien el embalaje original del aparato para usarlo más tarde como embalaje de transporte en el caso dado.

Las devoluciones de mercancía **solamente** son posibles previo acuerdo y con embalaje (interior) apto y seguro para el transporte, en lo posible en la caja original.

Importante: ¡Descripción detallada del error / aviso de daños!

Nota importante: Los recambios que deben ser atornillados se entregan y se cargan a cuenta generalmente sin el material de atornilladura. En caso de necesitar el correspondiente material de atornilladura, ello debe ser indicado en el pedido añadiendo "**con material de atornilladura**".

Informaciones para la evacuación

Los productos de KETTLER son reciclables. Cuando se termina la vida útil de un aparato o una máquina, entréguelos a una empresa local de eliminación de residuos para su reciclaje.

<http://www.kettler.de>

Leggete le presenti istruzioni prima del montaggio e del primo utilizzo. Vi troverete importanti avvertenze relative alla Vostra sicurezza nonché all'impiego ed alla manutenzione de questo prodotto KETTLER. Conservate le presenti istruzioni a titolo informativo ovvero per lavori di manutenzione o per l'ordinazione di parti di ricambio.

Questo prodotto KETTLER è stato costruito secondo lo stato attuale delle prescrizioni di sicurezza in osservanza di una continua sorveglianza della qualità. Facciamo influire nella nostra produzione le cognizioni ricavate in questo ambito. Per questo motivo ci riserviamo di apportare modifiche tecniche e di design per essere in grado di offrire ai nostri clienti sempre una qualità ottimale del prodotto. Qualora dovessero presentarsi circostanze che diano adito a reclami, vi preghiamo di rivolgervi al vostro concessionario.

Sicurezza

- ⚠ ATTENZIONE!** Il giocattolo va utilizzato solo sotto la diretta sorveglianza di un adulto! L'impiego è consentito per una (1) persona. Assicurarsi che la vettura per bambini venga utilizzata solo in un ambiente privo di pericoli. Non utilizzare la vettura in prossimità di declivi, scale, strade, impianti ferroviari, corsi d'acqua ecc. (pericolo di incidenti, di ribaltamento, di caduta, di ferite); preferire zone sicure, come superfici stabili e piane. Attenzione: in caso di utilizzo in strade pubbliche, pericolo di incidenti e di ferite gravi! Durante l'utilizzo vanno indossate scarpe ben allacciate. Si consiglia di indossare indumenti protettivi adatti e un casco di sicurezza.
- ⚠ ATTENZIONE!** Tenere lontani da questo giocattolo i bambini di età inferiore a tre anni!
- ⚠ ATTENZIONE!** Non adatto a bambini di età inferiore a tre anni!
- ⚠ ATTENZIONE!** Conservi spruolosamente gli autoadesivi Deko non utilizzati e mantenga lontano i piccoli bambini. ATTENZIONE: Piccoli elementi sono suscettibili di essere inghiottiti. Pericolo di soffocamento.
- ⚠ ATTENZIONE!** Durante il montaggio del prodotto, non fare avvicinare i bambini (le piccole parti potrebbero essere ingerite)!
- ⚠ ATTENZIONE!** Nei prodotti con pneumatici: attenzione! Serrare sempre bene il tappo della valvola e tenerlo lontano dalla portata dei bambini (le piccole parti potrebbero essere ingerite)!
- ⚠ ATTENZIONE!** Siccome il veicolo è un giocattolo, non risponde alle direttive per la circolazione sulle strade pubbliche e quindi non può circolarvi.
- ⚠ ATTENZIONE!** l'utente deve sempre adattare la propria guida alle condizioni locali e alle capacità individuali. Una guida in curva a velocità eccessiva con il volante sterzato può causare il pericolo di ribaltamento!
- ⚠ ATTENZIONE!** il giocattolo può essere utilizzato solo da bambini che possiedono capacità motorie sufficienti a maneggiarlo con sicurezza.
- Questo attrezzo da gioco è stato concepito esclusivamente per l'uso nell'ambito privato (l'uso commerciale o pubblico non è permesso).
- Questa vettura può essere impiegata solo per lo scopo previsto, vale a dire come giocattolo utilizzato da parte di una (1) persona. Qualsiasi altro impiego non è consentito e può essere pericoloso (ferite, incidenti, cadute). Il costruttore non può essere ritenuto responsabile per danni che conseguono da un impiego non appropriato.
- Il prodotto si adatta per bambini di età compresa tra i 5 e i 10 anni, con una statura compresa tra i 110-140 cm.
- Tutti i veicoli per bambini della KETTLER corrispondono alla norma EN 71-1/-2/-3 (norma europea sulla "sicurezza dei giocattoli"; articolo non è adatto per persone con un peso

corporeo superiore a 50 kg).

- Delle componenti danneggiate possono mettere in pericolo la sicurezza dell'utente e pregiudicare la durata del veicolo. Effettuate regolarmente e a brevi intervalli di tempo dei controlli di tutte le componenti, in modo da evitare possibili danni e controllate che i collegamenti siano fissi (viti, ingranaggi, ecc).
- Le componenti usurate o danneggiate devono venire immediatamente sostituite e, per effettuarne la corretta manutenzione, non si deve utilizzare momentaneamente il veicolo. In caso di necessità, utilizzate esclusivamente pezzi di ricambio originali della KETTLER.
- Effettuando riparazioni non corrette e modifiche strutturali (smontaggio di parti originali, costruzione di parti non conformi, ecc.) possono sorgere dei pericoli per l'utente oppure può venire pregiudicata la durata del prodotto.
- Pensate al fatto che, utilizzando altalene, griglie per arrampicarsi, tricicli e simili, sussiste sempre il pericolo di una caduta, un ribaltamento, ecc. per l'utente.
- Non collegate il veicolo per bambini con altri veicoli, attrezzi sportivi o attrezzi trainanti; il veicolo per bambini non è stato concepito per andare a velocità più grandi di quelle consentite.
- Considerate il fatto che i bambini spesso non sono in grado di stimare correttamente le proprie capacità e le situazioni di pericolo. Ricordate che il temperamento e il naturale spirito ludico dei bambini possono causare situazioni imprevedibili, che escludono una responsabilità da parte del produttore.
- Il veicolo per bambini è un giocattolo senza illuminazione. Il suo uso al buio è pericoloso.

Utilizzo

- Prima di ogni utilizzo, controllate sempre tutti i collegamenti a vite e gli incastri dell'attrezzo, nonché siano nella corretta posizione tutti i dispositivi di sicurezza.
- Istruite bene i bambini sul corretto uso del veicolo e avvertiteli sui possibili pericoli.
- Fate attenzione che negli attrezzi non dotati di ruota libera i pedali si girano anche quando il veicolo viene spinto o rotola da solo.
- Il veicolo per bambini non dispone di freni bloccanti. Perciò parcheggiate il veicolo in modo che non rotoli via. Non lasciate senza sorveglianza sul veicolo parcheggiato i bambini che non padroneggiano da soli il veicolo.
- Adattate il veicolo secondo l'altezza del bambino se l'attrezzo è regolabile.
- Non trasportate oggetti sul veicolo.
- Per la pulizia e la cura usate sostanze ecologiche e mai sostanze corrosive e aggressive.
- Ogni trimestre ungete con alcune gocce d'olio i cuscinetti dello sterzo e delle ruote.
- Veicoli con pneumatici: posando il veicolo con pneumatici su pavimenti che contengono sostanze solventi o siano coperti con tali materiali (per esempio PVC), esiste il pericolo che si formino delle macchie a causa di una reazione chimica con il prodotto naturale del caucciù. In caso di dubbi mettete sotto le ruote del materiale di protezione. Fate attenzione alla pressione giusta dei pneumatici (1,7 bar/24 PSI); una pressione troppo bassa aumenta il suo logoramento e appesantisce la corsa!

Avvertimenti per il montaggio

- ⚠ **ATTENZIONE!** Abbiate cura di operare in un ambiente di lavoro senza pericoli, per esempio non lasciate in giro attrezzi , posate il materiale d'imballaggio in modo tale che non causi pericoli. Lamine e sacchetti di plastica costituiscono pericolo di soffocamento per i bambini!
- Assicuratevi che il veicolo giocattolo venga utilizzato soltanto quando è stato effettuato correttamente il montaggio ed è stato controllato da una persona adulta.

- Il montaggio deve essere eseguito con la massima attenzione e da una persona adulta. Osservate nel dettaglio le istruzioni per il montaggio prima ancora dell'inizio del lavoro vero e proprio. All'interno delle singole figure la sequenza temporale del montaggio viene indicata eventualmente dalle lettere dell'alfabeto. Nel montaggio attenetevi scrupolosamente ai passaggi indicati, affinché sia garantita la funzionalità e un uso sicuro.
- Fate attenzione che, maneggiando attrezzi e esercitando attività manuali, esiste sempre il pericolo di possibili ferite. Perciò procedete al montaggio del veicolo con precisione e prudenza!
- Dapprima avvitate tutti i pezzi senza stringere le viti e controllate la loro posizione esatta. Girate i dadi autofissanti con la mano fino a trovare resistenza poi fissateli bene con un giravite, girandole contro la resistenza (serraggio di sicurezza). Dopo il montaggio controllate che tutti gli avvitementi siano ben fissi. Attenzione: le viti di sicurezza che avete svitate, sono inutilizzabili (si rompe il serraggio di sicurezza) e devono essere sostituite con nuove.
- Per facilitare il montaggio, scaldare i manubri in acqua calda.
- Per motivi tecnici di fabbricazione ci riserviamo di montare a priori alcuni pezzi del veicolo (per esempio i tubi tampone).

Lista di parti di ricambio pagg. 98-101

Per l'ordinazione di parti di ricambio indicate il completo numero di articolo, della parte di ricambio, il numero di unit necessario nonché il numero di serie dell'apparecchio (vedasi "Impiego").

Esempio di ordinazione: art. n.OT01050-0010 /pezzo di ricambio n. 97200030 /2 pezzi/ n. di serie:

Si prega di conservare l'imballo originale di questo articolo, cosicché possa essere utilizzato per il trasporto in futuro, se necessario.

La merce può essere rispedita al mittente **solo** dietro previo accordo col medesimo, utilizzando un imballaggio adatto al trasporto e se possibile riutilizzando la scatola originale. È importante fornire una descrizione dettagliata dell'errore o del danno!

Importante: I pezzi di ricambio da avvitare vengono forniti e fatturati senza materiale di avvitamento. Nel caso abbiate necessità del materiale di avvitamento, al momento dell'ordinazione, dovete indicare **"con materiale di avvitamento"**.

Indicazione sullo smaltimento

I prodotti KETTLER sono riciclabili. Quando l'apparecchio non servirà più, portatelo in un apposito punto di raccolta della Vostra città (Punti di raccolta comunali).

① Garlando S.p.A.

Via Regione Piemonte 32

Zona Ind. D1

15068 Pozzolo Formigaro (AL)

☎ +39 0143 318500 ☎ +39 0143 318585

www.garlando.it

Mail: assistenza.kettler@garlando.it

Przed montażem i pierwszym użyciem prosimy uważnie przeczytać niniejszą instrukcję. Zawiera ona ważne informacje dotyczące bezpieczeństwa, używania i konserwacji produktu firmy KETTLER. Radzimy ją starannie przechowywać, aby również później możliwe było skorzystanie z zawartych w niej informacji dotyczących choćby konserwacji lub zamawiania części zamiennych.

Niniejszy produkt firmy KETTLER został skonstruowany zgodnie z aktualnym stanem przepisów bezpieczeństwa i wyprodukowany pod stałym nadzorem jakości. Uzyskaną stąd wiedzę przekazujemy do naszego działu rozwoju. W związku z tym zastrzegamy sobie zmiany techniczne i we wzornictwie, służące zapewnieniu naszym klientom optymalnej jakości produktu. Gdyby mimo to były powody do zastrzeżeń, prosimy zwrócić się do sprzedawcy.

Bezpieczeństwo

- ⚠ **UWAGA! Używanie produktu dopuszczalne tylko pod bezpośrednim nadzorem osób dorosłych!** Używanie produktu jest dopuszczalne tylko przez jedną (1) osobę. Proszę zadbać o to, aby samochód-zabawka był używany tylko w bezpiecznym otoczeniu. Proszę nie używać samochodu w pobliżu zbczoy, schodów, ulic, terenów kolejowych, zbiorników wodnych, itd. (niebezpieczeństwo wypadków, przewrócenia się, upadku, obrażeń ciała); proszę wybierać bezpieczne miejsca jak utwardzone, płaskie powierzchnie. Uwaga: W przypadku użycia na drogach publicznych istnieje niebezpieczeństwo wypadków i ciężkich obrażeń ciała! Podczas używania produktu należy nosić solidne obuwie. Zalecamy noszenie odpowiedniej odzieży ochronnej i kasku.
- ⚠ **UWAGA! Dzieci w wieku poniżej trzech lat należy trzymać z dala od tej zabawki!**
- ⚠ **UWAGA! Nie nadaje się dla dzieci w wieku poniżej trzech lat!**
- ⚠ **UWAGA!** Przechowuj troskliwie niewykorzystane nalepki dekoracyjne i trzymaj je zabezpieczone przed dziećmi. UWAGA: Są to drobne części, które można połknąć. Niebezpieczeństwo uduszenia!
- ⚠ **UWAGA!** Podczas montażu produktu trzymaj dzieci z daleka (drobne części, które mogą zostać połknięte).
- ⚠ **UWAGA!** W przypadku produktów z ogumieniem pneumatycznym: Uwaga! Zawsze mocno dokręcić kapturki zaworów i trzymać z daleka od dzieci (drobne części, które mogą zostać połknięte)!
- ⚠ **UWAGA!** Pojazd jest zabawką, a więc nie odpowiada przepisom o dopuszczaniu do publicznego ruchu drogowego, i dlatego zakazane jest poruszanie się nim w ramach ruchu drogowego.
- ⚠ **UWAGA!** Użytkownik musi zawsze dopasowywać swój styl jazdy do lokalnych warunków i swoich osobistych umiejętności. Na zbyt ostrych zakrętach pokonywanych z nadmierną prędkością i ze skrzyconą kierownicą istnieje niebezpieczeństwo przewrócenia się!
- ⚠ **UWAGA!** Zabawka może być używana tylko przez dzieci, posiadające wystarczające umiejętności motoryczne w zakresie bezpiecznej obsługi zabawki.
- Ta zabawka jest przeznaczona wyłącznie do prywatnego użytku (żaden przemysłowy albo publiczny użytek).
- Ten samochód może być używany tylko do celu zgodnego z jego przeznaczeniem, tzn. jako zabawka do użytku przez jedną (1) osobę. Wszelki inny sposób użycia jest niedopuszczalny i potencjalnie niebezpieczny (obrażenia ciała, wypadki, upadki). Producent nie może odpowiadać za szkody, spowodowane wskutek użycia produktu w sposób niezgodny z jego przeznaczeniem.
- Produkt nadaje się dla dzieci w wieko 5 - 10 lat i wzroście 110 - 140 cm.
- Wszystkie KETTLER-pojazdy dziecięce odpowiadają europejskiej normie EN 71-1/-2/-3

(„Bezpieczeństwo od zabawki”; artykułu nie może być użytkowana przez osoby przekraczające wagę 50 kg.).

- Uszkodzone części mogą zagrozić bezpieczeństwu użytkowników i skrócić okres użytkowania pojazdu. W krótkich odstępach czasu, adekwatnych do intensywności używania, należy przeprowadzać regularne kontrole wszystkich części konstrukcyjnych pod względem ewentualnych uszkodzeń i poluzowanych połączeń (śrub, połączeń wtykowych itp.).
- Uszkodzone lub zużyte części należy natychmiast wymienić, a pojazd aż do naprawy wycofać z użytku. Należy stosować wyłącznie oryginalne części zamienne firmy KETTLER.
- Nieprawidłowe naprawy lub zmiany konstrukcyjne (demontaż oryginalnych części, nie- dozwolonych części itp.) spowodować mogą zagrożenia dla użytkownika lub negatywnie wpłynąć na okres użytkowania produktu.
- Proszę pamiętać, że przy używaniu huśtawek, drabinek, trójkątowców itp. użytkownik zawsze narażony jest na niebezpieczeństwo spadnięcia, przewrócenia się itp.
- Nie łączyć pojazdu dziecięcego z innymi pojazdami, przyrządami sportowymi lub innymi urządzeniami pociągowymi; pojazd dziecięcy nie jest przeznaczony do poruszania się z dużą prędkością.
- Proszę pamiętać, że dzieci często nie potrafią prawidłowo ocenić własnych możliwości i określonych (niebezpiecznych) sytuacji. Należy też mieć na uwadze, że z naturalnej potrzeby zabawy oraz temperamentu dzieci wyniknąć mogą nieprzewidywalne sytuacje, wykluczające odpowiedzialność producenta.
- Pojazd dziecięcy jest zabawką nieoświetloną. Stosowanie w ciemnościach jest niebezpieczne.

Obsługa

- Przed każdym użyciem pojazdu należy sprawdzić wszystkie połączenia śrubowe i wtykowe oraz zabezpieczenia pod względem prawidłowości osadzenia.
- Proszę poinstruować dzieci o zasadach prawidłowego używania pojazdu i zwrócić im uwagę na ewentualne niebezpieczeństwa.
- Należy pamiętać, że w przypadku pojazdów bez mechanizmu wolnego koła pedały zawsze kręcą się razem z kołami, także wtedy, gdy pojazd jest popychany lub się toczy.
- Pojazd dziecięcy nie dysponuje tak zwanym hamulcem postojowym. Odstawiane pojazdy należy zatem zabezpieczyć przed stoczeniem się. Dzieci, które nie potrafią jeszcze samodzielnie korzystać z pojazdu, proszę nie dopuszczać bez nadzoru do odstawionego pojazdu.
- Pojazdy z możliwością regulacji należy dopasować do wzrostu dziecka.
- Pojazdowi nie wolno używać do transportu przedmiotów.
- Do czyszczenia i konserwacji proszę stosować środki przyjazne dla środowiska, w żadnym razie nie używać środków agresywnych lub żrących.
- Co kwartał należy zapuszczać parę kropli oleju do tulei łożyskowych kierownicy i kół.
- Dotyczy modeli wyposażonych w ogumienie pneumatyczne: Jeżeli zabawka z ogumieniem pneumatycznym odstawiana jest na podłożach zawierających substancje rozpuszczalnikiowe lub sklejonnych takimi substancjami (na przykład PCW), zachodzi niebezpieczeństwo powstawania plam spowodowanych reakcją chemiczną z naturalnym kauczukiem. Można wówczas stosować podkład pod koła. Proszę pamiętać o prawidłowym ciśnieniu powietrza w ogumieniu (1,7 bar/24 PSI); za małe ciśnienie przyspiesza zużycie i utrudnia jazdę!

Informacje montażowe

⚠ UWAGA! Proszę zatroszczyć się o bezpieczne otoczenie miejsca pracy, na przykład nie

rozkładać narzędzi. Przykładowo opakowanie należy tak zdeponować, by nie stanowiło ono źródła zagrożenia. Uwaga: folie i torby z tworzywa sztucznego stwarzają dla dzieci **niebezpieczeństwo uduszenia się!**

- Należy zapewnić, by zabawa pojazdem rozpoczęła się dopiero po dokonaniu przez dorosłą osobę prawidłowego montażu i kontroli.
- Montaż musi zostać wykonany starannie przez dorosłą osobę. Przed rozpoczęciem właściwej pracy proszę dokładnie zapoznać się z niniejszą instrukcją montażu. Na ilustracjach przedstawiona została kolejność montażu, ewentualnie przez oznaczenie literowe. Proszę ściśle trzymać się podanych kroków montażowych, gdyż zapewni to bezpieczne stosowanie i działanie.
- Proszę mieć na uwadze, że przy każdym stosowaniu narzędzi i pracy ręcznej zawsze zachodzi niebezpieczeństwo skaleczenia się. Kettcar należy zatem montować starannie i zachowaniem wszelkiej ostrożności!
- Na początku należy poprzykręcać wszystkie luźne części i sprawdzić ich prawidłowe zamocowanie. Nakrętkę samozakleszczającą należy dokręcić ręcznie do chwili, aż opór stanie się odczuwalny, a następnie **mocno dokręcić kluczem przeciwko oporowi (zabezpieczenie zaciskowe)**. Po tej fazie montażu należy skontrolować wszystkie połączenia śrubowe pod względem prawidłowego zamocowania. Uwaga: później poluzowane nakrętki samozakleszczające stają się bezużyteczne (**zniszczone zabezpieczenie zaciskowe**) i należy je wymienić na nowe.
- Podczas montażu plastikowych uchwytów: Dla łatwiejszego montażu ogrzać uchwyty w ciepłej wodzie.
- Ze względów technologicznych zastrzegamy sobie wstępny montaż niektórych elementów (na przykład zatyczki rurowej).

Zamawianie części zamiennych, strona 98-101

Przy zamawianiu części zamiennych proszę podawać kompletny numer artykułu, numer części zamiennej i numer serii urządzenia (zobacz zastosowanie).

Przykład zamówienia:

nr artykułu 0T01050-0010 / nr części zamiennej 97200030 / 2 sztuka / nr kontrolny/nr serii: Radzimy zachować oryginalne opakowanie, by w razie potrzeby móc je wykorzystać do transportu.

Zwrotów towarów należy dokonywać **tylko** po uzgodnieniu i przy użyciu opakowania (wewnętrzne) zabezpieczonego na czas transportu, w miarę możliwości w oryginalnym kartonie.

Ważny jest szczegółowy opis usterki / zgłoszenie szkody!

Uwaga: Przykręcane części zamienne zasadniczo rozlicza i dostarcza się bez materiału montażowego. Jeżeli potrzebny jest stosowny materiał montażowy należy przy zamawianiu części zamiennych zaznaczyć to dopiskiem "**z materiałem montażowym**".

Wskazówka dotycząca usuwania odpadów

Produkty firmy KETTLER podlegają recyklingowi. Pod koniec okresu używalności proszę oddać urządzenie do właściwego punktu usuwania odpadów (lokalny punkt zbiorczy).

PL **KETTLER Polska Sp. z o.o.**

ul. Okopowa 56 A

PL-01-042 Warszawa

www.kettler.pl



+48 0 801 430450



Mail: kontakt@kettler.pl

Leia estas instruções atentamente e na íntegra antes da montagem e da primeira utilização. São-lhe dadas indicações importantes para a sua segurança e para a utilização e manutenção deste produto da KETTLER. Guarde cuidadosamente estas instruções para informação, para trabalhos de manutenção e para a encomenda de peças sobressalentes.

Este produto KETTLER foi construído de acordo com as actuais prescrições de segurança e fabricado sob um rigoroso controlo de qualidade. Os conhecimentos adquiridos com a experiência são utilizados no desenvolvimento dos nossos produtos. Por este motivo, reservamos o direito de proceder a alterações técnicas e de design, para poder oferecer sempre aos nossos clientes produtos de óptima qualidade. Se houver, no entanto, alguma razão para reclamação, por favor dirija-se ao seu revendedor.

Para a sua segurança

- ⚠ ATENÇÃO! Utilização apenas sob a supervisão permanente de adultos!** O produto só pode ser utilizado por uma (1) pessoa. Certifique-se de que o veículo para crianças só é utilizado num ambiente isento de perigos. Não utilize o veículo na proximidade de declives, escadas, estradas, vias ferroviárias, corpos de água, etc. (perigo de acidentes, capotamento, quedas, ferimentos); dê preferência a áreas, como superfícies firmes e planas. Atenção: em caso de utilização em estradas públicas, existe o perigo de acidentes e ferimentos graves! Durante a utilização, deve-se usar calçado resistente. Recomendamos a utilização de vestuário de protecção adequado e capacete de segurança.
- ⚠ ATENÇÃO! As crianças com menos de três anos devem ser mantidas afastadas deste brinquedo!**
- ⚠ ATENÇÃO! Não adequado para crianças com menos de três anos!**
- ⚠ ATENÇÃO!** Guarde cuidadosamente os autocolantes decorativos não utilizados e mantenha-os longe de crianças pequenas. (peças pequenas que podem ser ingeridas). Perigo de asfixia!
- ⚠ ATENÇÃO!** Mantenha as crianças afastadas durante a montagem do produto (peças pequenas que podem ser ingeridas).
- ⚠ ATENÇÃO!** Nos produtos com pneumáticos: Aperte sempre muito bem as tampas das válvulas e mantenha-as afastadas de crianças (peças pequenas que podem ser ingeridas)!
- ⚠ ATENÇÃO!** Uma vez que o veículo é um brinquedo, não corresponde às disposições aplicáveis à circulação em vias públicas, não podendo, por esse motivo, circular nas mesmas.
- ⚠ ATENÇÃO!** O utilizador tem de adaptar sempre o seu modo de condução às condições do local, bem como as suas capacidades pessoais. Ao efectuar curvas acentuadas a elevadas velocidades e com a direcção virada, existe o perigo de o veículo virar!
- ⚠ ATENÇÃO!** O brinquedo só pode ser utilizado por crianças com capacidades motoras suficientes para um manuseamento seguro do brinquedo.
- Este brinquedo destina-se exclusivamente ao uso privado (não permitido o uso comercial ou público).
- Este veículo só pode ser utilizado para o fim a que se destina, ou seja, como brinquedo a ser utilizado por apenas uma (1) pessoa. Qualquer outra utilização não é permitida e poderá ser perigosa (ferimentos, acidentes, quedas). O fabricante não pode ser responsabilizado por danos causados por uma utilização imprópria.
- O veículo é adequado para crianças entre os 5 - 10 anos com uma altura de 110 - 140 cm.
- Todos os veículos para crianças da KETTLER estão em conformidade com a norma EN 71-1/-2/-3 (norma europeia "Segurança de brinquedos"; peso máx. do utilizador: 50 kg). Reparações inadequadas e alterações à construção do aparelho (desmontagem de peças originais, montagem de peças não autorizadas, etc.) podem originar perigos para o utilizador.

- Componentes danificados podem pôr em risco a segurança do utilizador e reduzir a duração do veículo. Por esse motivo, deve verificar regularmente e em curtos intervalos de tempo (consoante a utilização) se todos os componentes estão intactos e se existem ligações soltas (parafusos, ligações de encaixe, etc.).
- Substitua de imediato componentes danificados/desgastados e suspenda a utilização do aparelho até que tenha sido reparado. Caso contrário, podem ocorrer danos/perigos imprevistos. Em caso de necessidade, utilize exclusivamente peças sobressalentes originais KETTLER.
- Reparações inadequadas e alterações à construção do aparelho (desmontagem de peças originais, montagem de peças não autorizadas, etc.) podem originar perigos para o utilizador ou reduzir a duração do produto.
- Lembre-se de que na utilização de baloiços, equipamentos para trepar e triciclos, existe sempre o perigo de queda, viragem, etc., para o utilizador.
- Não atrele o veículo para crianças a outros veículos, aparelhos de desporto ou outros mecanismos de tracção, pois o veículo para crianças não foi concebido para velocidades elevadas.
- Tenha em atenção que frequentemente as crianças ainda não conseguem avaliar correctamente as suas próprias capacidades e determinadas situações (de perigo). Lembre-se também de que, pela necessidade natural de brincar e temperamento das crianças, muitas vezes podem ocorrer situações imprevistas, que excluem uma responsabilidade por parte do fabricante.
- O veículo para crianças é um brinquedo sem iluminação. A utilização no escuro é perigosa.

Manuseamento

- Antes de cada utilização do aparelho, verifique sempre se todas as ligações aparafusadas e de encaixe e os respectivos dispositivos de segurança se encontram na posição correcta.
- Informe as crianças sobre o manuseamento correcto do veículo e alerte-as para possíveis perigos.
- Tenha em atenção que nos aparelhos sem roda livre, os pedais também rodam mesmo quando o veículo só é empurrado ou rola.
- O veículo para crianças não possui um chamado travão de estacionamento. Por esse motivo, assegure-se de que o veículo estacionado não rola inadvertidamente. Não deixe crianças, que ainda não conseguem dominar o veículo sozinhas, sem supervisão perto do veículo estacionado.
- Nos aparelhos com possibilidade de ajuste, adapte-os ao tamanho da criança.
- Não transporte objectos no veículo.
- Para a limpeza e conservação utilize produtos que não prejudiquem o meio ambiente, e não produtos agressivos ou ácidos.
- Aplique trimestralmente umas gotas de óleo nos casquilhos de apoio do volante e das rodas.
- Nos modelos com pneumáticos: Se deixar os brinquedos com pneumáticos em pisos que contenham ou que sejam colados com substâncias com solventes (p. ex. PVC), existe o perigo de se formarem manchas devido a uma reacção química com o produto natural da borracha. Em caso de dúvida, coloque um material de cobertura por baixo das rodas. Certifique-se de que a pressão dos pneus é a correcta (1,7 bar/24 PSI); uma pressão demasiado baixa aumenta o desgaste e dificulta a condução!

Instruções de montagem

- ⚠ **ATENÇÃO!** Assegure uma área de trabalho isenta de possíveis fontes de perigo, p. ex. não deixe as ferramentas espalhadas. Elimine o material de embalagem de forma a não poder originar qualquer perigo. Os sacos de plástico representam um perigo de asfíxia

para as crianças.

- Certifique-se de que as crianças só brincam com o veículo depois de este ter sido montado correctamente e verificado por um adulto.
- A montagem deverá ser efectuada com cuidado e por um adulto. Leia atentamente estas instruções de montagem antes de iniciar efectivamente o trabalho. Dentro de cada figura, a sequência de montagem pode ser indicada por letras. Cumpra rigorosamente os passos de montagem indicados para que fique assegurada uma utilização e um funcionamento seguros.
- Tenha em conta que na utilização de ferramentas e na execução de trabalhos manuais existe sempre algum risco de ferimentos. Por isso tenha cuidado durante a montagem do aparelho!
- Primeiro aparafuse todas as peças sem apertar e verifique se ficaram montadas correctamente. Aperte as porcas autoblocantes à mão até sentir resistência, depois com uma chave de bocas aperte as porcas por completo contra a resistência (dispositivo de bloqueio). Seguidamente verifique se todas as ligações aparafusadas estão bem apertadas. Atenção: as porcas autoblocantes que sejam novamente desapertadas ficam inutilizadas (destruição do dispositivo de bloqueio) e têm de ser substituídas por porcas novas.
- Na montagem das pegas de plástico: Para facilitar a montagem aqueça as pegas do volante em água morna.
- Por razões técnicas, reservamo-nos o direito de efectuar a pré-montagem de alguns componentes (p. ex. tampões dos tubos).

Encomenda de peças sobressalentes, página 98-101

Ao encomendar peças sobressalentes, por favor indique a referência completa do artigo, o número da peça sobressalente, o número de unidades necessárias e o número de série do aparelho (manuseamento).

Exemplo: ref.^ª OT01050-0010 / n.^º da peça sobressalente 97200030 / 2 unidade / n.^º de série:

Conserve bem a embalagem original do aparelho, para que mais tarde possa ser utilizada como embalagem de transporte, caso seja necessário.

As devoluções só são possíveis após autorização e com uma embalagem (interior) segura para o transporte, se possível dentro da embalagem original.

É importante uma descrição detalhada/relatório dos danos!

Importante: Os materiais de aparafusamento são cobrados e fornecidos à parte das peças sobressalentes para aparafusar. Se forem necessários materiais de aparafusamento, tal deverá ser indicado na encomenda, acrescentando "com materiais de aparafusamento".

Indicação para a eliminação

Os produtos KETTLER são recicláveis. No fim da vida útil o aparelho deve ser eliminado de forma adequada (ponto de recolha local).

Ⓛ Heinz KETTLER GmbH & Co. KG

SERVICECENTER

Henry-Everling-Str. 2

D-59174 Kamen

www.kettler.de

☎ +49 (0)2307 974-2111

☎ +49 (0)2938 819-2004

Mail: service.sport@kettler.net

Læs denne vejledning grundigt igennem, inden køretøjet monteres og tages i brug første gang. Den indeholder vigtige oplysninger omkring sikkerhed, brug og vedligeholdelse af dette KETTLER-produkt. Opbevar denne vejledning på et sikkert sted af hensyn til senere information, vedligeholdelse eller bestilling af reservedele.

Dette KETTLER-produkt er konstrueret i henhold til de aktuelle sikkerhedsbestemmelser og fremstillet under konstant kvalitetsovervågning. Resultaterne af denne kvalitetsovervågning kommer os til gode i udviklingen af vores produkter. Af denne grund forbeholder vi os ret til ændringer af teknik og design for hele tiden at kunne garantere vores kunder den optimale produktkvalitet. Skulle der alligevel være grund til reklamation, bedes du henvende dig til din specialforhandler.

For din egen sikkerheds skyld

- ⚠ **OBS! Må kun bruges under umiddelbart opsyn af en voksen person!** Må kun bruges af en (1) person ad gangen. Sørg for, at børnekøretøjet kun bliver brugt i omgivelser uden farer. Må ikke benyttes i nærheden af skrænter, trapper, gader, jernbaneanlæg, ved vandområder osv. (risiko for uheld, styrt, personskader); vælg steder med fast, lige underlag. Advarsel: Ved brug på offentlige gader og veje er der risiko for uheld og alvorlige kvæstelser! Bær fastsiddende fodtøj. Det anbefales at have egnet beskyttelsestøj og sikkerhedshjelm på.
- ⚠ **OBS! Opbevares utilgængeligt for børn under tre år!**
- ⚠ **OBS! Ikke egnet til børn under tre år!**
- ⚠ **OBS!** Opbevar dekorationsklistermærker, der ikke er blevet brugt, omhyggeligt og utilgængeligt for småbørn (små dele, der kan sluges). Fare for kvælning!
- ⚠ **OBS!** Hold børn på afstand under monteringen (små dele, der kan sluges).
- ⚠ **OBS!** Ved produkter med luftdæk: Skru altid ventilhætterne godt på og hold dem utilgængeligt for børn (små dele, der kan sluges)!
- ⚠ **OBS!** Da køretøjet er et legeredskab, opfylder det ikke bestemmelserne for den offentlige færdsel på gader og veje og må derfor heller ikke deltage i denne.
- ⚠ **OBS!** Brugeren skal altid tilpasse sin kørsel til stedets forhold og sine egne personlige evner. Ved overdreven kurvekørsel med for høj hastighed er der risiko for at styrte!
- ⚠ **OBS!** Legeredskabet må kun bruges af børn, der er i besiddelse af tilstrækkelige motoriske evner til at kunne benytte legeredskabet sikkert.
- Dette legeredskab er udelukkende beregnet til privat brug (ingen erhvervsmæssig eller offentlig brug).
- Dette køretøj må kun anvendes til de beskrevne formål, dvs. som legeredskab og kun af en (1) person ad gangen. Al anden brug er forbudt og kan være farlig (personskader, uheld, styrt). Producenten hæfter ikke for skader, som skyldes forkert brug.
- Køretøjet er egnet til børn fra 5 - 10 år med en højde på 110 - 140 cm.
- Alle KETTLER-børnekøretøjer opfylder kravene i standarden EN 71-1/-2/-3 (europæisk standard om legetøj og sikkerhed; maks. brugervægt: 50 kg). Ved usagkyndig reparation og konstruktionsmæssige ændringer (afmontering af originale dele, montering af ulovlige dele etc.) kan brugeren blive udsat for fare.
- Beskadigede komponenter kan have negativ indflydelse på sikkerheden og reducere køretøjets levetid. Kontroller derfor med regelmæssige mellemrum, alt efter hvor meget

køretøjet bliver brugt, køretøjets elementer for mulige skader og løse forbindelser (skrue, stikforbindelser etc.).

- Skift omgående beskadigede/slidte komponenter ud og benyt ikke køretøjet, før det er istandsat. Der vil ellers kunne opstå uforudsete skader/farar. Der må kun anvendes originale reservedele fra KETTLER!
- Ved usagkyndig reparation og konstruktionsmæssige ændringer (afmontering af originale dele, montering af ulovlige dele etc.) kan brugeren blive udsat for fare, eller produktets levetid kan reduceres.
- Husk på, at der ved brugen af gynger, klatrestativer, trehjulede cykler o.lign. altid er risiko for, at brugeren kan styrte, vælte osv.
- Bind ikke børnekøretøjet sammen med andre køretøjer, sportsapparater eller lignende trækin-dretninger, da børnekøretøjet ikke er konstrueret til at køre med større hastighed.
- Vær opmærksom på, at børn ofte endnu ikke kan bedømme deres egne evner og bestemte (farlige) situationer. Tænk også på, at børns naturlige behov for at lege og deres temperament kan fremkalde uforudsete situationer, hvilket producenten ikke kan gøres ansvarlig for.
- Børnekøretøjet er et legeredskab uden belysning. Anvendelse efter mærkets frembrud er farlig.

Håndtering

- Kontroller alle skrue- og stikforbindelser samt det pågældende sikkerhedsudstyr hver gang før brug med hensyn til fastgørelse.
- Vis børnene, hvordan de skal omgås køretøjet, og gør dem opmærksom på mulige farer.
- Vær opmærksom på, at pedalerne hos køretøjer uden frihjulsfunktion også drejer med rundt, når køretøjet kun skubbes eller ruller.
- Børnekøretøjet har ikke en såkaldt parkeringsbremse. Sørg for, at parkerede køretøjer ikke triller væk. Lad ikke børn, der endnu ikke behersker køretøjet, være alene og uden opsyn med det parkerede køretøj.
- Ved køretøjer med justeringsmuligheder skal køretøjet tilpasses barnets højde.
- Undlad at transportere genstande på køretøjet.
- Til rengøring og pleje anbefales det at anvende miljøvenlige og under ingen omstændigheder aggressive eller ætsende midler.
- Smør rattets og hjulenes legebøsninger hver tredje måned med nogle dråber olie.
- Ved modeller med luftdæk: Ved anbringelse af legeredskaber med luftdæk på underlag, der indeholder stoffer med opløsningsmidler, eller som er klæbet sammen med sådanne stoffer (f.eks. PVC), er der fare for pletdannelse pga. en kemisk reaktion med naturproduktet kautsjuk. Læg i tvivlstilfælde afdækningsmateriale under hjulene. Hold øje med, at dæktrykket er rigtigt (1,7 bar/24 PSI); et for lavt tryk øger slitage og gør det sværere at køre!

Montering

- ⚠ **OBS!** Sørg for farefri arbejdsomgivelser, lad f.eks ikke værktøj ligge og flyde. Deponer emballagen et sted, hvor det ikke er farligt at have den liggende. Børn kan blive kvalt, hvis de leger med folie/plastposer!
- Sørg for, at der først bliver leget med køretøjet, når det er færdigmonteret og kontrolleret

af en voksen person.

- Montering skal gennemføres omhyggeligt og af en voksen person. Kig godt på monteringsvejledningen, inden det egentlige arbejde påbegyndes. På de enkelte illustrationer er monteringsforløbet vist ved hjælp af bogstaver. Hold dig til de anførte monteringskridt, så en sikker anvendelse og funktion er garanteret.
- Vær opmærksom på, at der altid er risiko for at komme til skade ved brug af værktøj og udførelse af håndværksmæssigt arbejde. Vær derfor omhyggelig og forsigtig ved montering af legeredskabet!
- Skru først alle dele løst på og kontroller derefter den korrekte placering. Skru de selvsikrende møtrikker i med hånden, indtil der mærkes en modstand og skru dem derefter rigtig fast imod modstanden (klemsikring) med en skrueøgler. Kontroller alle skrue med hensyn til fastgørelse efter hvert monteringsstrin. OBS: Hvis sikkerhedsmøtrikkerne har løsnet sig, er de ubrugelige (klemsikringen er ødelagt) og skal skiftes ud med nye.
- Ved montering af plashåndtag: Opvarm rattets håndtag i varmt vand, det letter monteringen.
- Af produktionstekniske årsager er nogle komponenter samlet på forhånd (f.eks. rørprop-er).

Bestilling af reservedele side 98-101

Ved bestilling af reservedele skal du altid opgive det fuldstændige artikelnummer, nummeret på reservedelen, det ønskede antal og køretøjets serienummer (se Håndtering).

Eksempel på bestilling: Art.-nr. OT01050-0010 / reservedelens nr. 97200030 / 2 stk. / serie-nr.:

Opbevar køretøjets originalemballage på et sikkert sted for evt. senere brug i forbindelse med transport.

Produkter må kun returneres efter aftale og i transportsikker (indvendig) emballage, helst i den originale emballage.

Det er vigtigt at vedlægge en udførlig beskrivelse af fejlen/melding af skaden!

Vigtigt: Reservedele beregnes ikke og inkluderer heller ikke forskruningsmateriale. Hvis dette skal leveres med reservedelen, skal der udtrykkeligt angives "med forskruningsmateriale" ved bestilling af reservedele.

Bortskaffelse

KETTLER-produkter er genbrugelige. Bortskaf legeredskabet i henhold til forskrifterne om skrotning (lokalt opsamlingssted).

D Heinz KETTLER GmbH & Co. KG

SERVICECENTER

Henry-Everling-Str. 2

D-59174 Kamen

 +49 (0)2307 974-2111

 +49 (0)2938 819-2004

www.kettler.de

Mail: service.sport@kettler.net

Läs noga igenom dessa informationer innan du börjar montera och använda denna KETTLER-produkt. Dessa informationer är viktiga för din säkerhet och för att du ska kunna använda den på rätt sätt. Följ också alla instruktioner som gäller skötsel och underhåll. Förvara dessa informationer väl så att du alltid har dem till hands t.ex. för underhåll eller om du behöver beställa en reservdel.

Denna KETTLER-produkt är konstruerad och tillverkad enligt alla idag gällande säkerhetsbestämmelser. Dessutom genomför vi ständiga kvalitetskontroller, så att vi kontinuerligt har möjlighet att optimera våra produkter. Därför förbehåller vi oss tekniska ändringar och ändringar med hänsenande på esigen. Vårt mål är att alltid kunna ge våra kunder en optimal produktkvalitet. Om du trots allt skulle ha något problem med vår produkt ber vi dig att kontakta återförsäljaren.

För din egen säkerhet

- ⚠ SE UPP! Detta fordon för barn är en leksak som barnet endast får använda under direkt uppsikt av en vuxen person!** Endast ett (1) barn får använda fordonet åt gången. Se till att detta fordon för barn endast används på ställen resp. i en omgivning som inte kan vara farlig. Fordonet ska inte användas i närheten av lutningar, nerförsbackar, trappor, gator, järnvägsräls, vattendrag osv. (risk för olyckor, att fordonet välter och att barnet skadas sig); fordonet ska endast användas på jämn och stadig mark. Varning: Om fordonet används på allmän väg finns risk för olyckor och att barnet skadas mycket allvarligt! Se till att barnet har på sig stadiga skor. Vi rekommenderar att barnet också har på sig lämpliga skyddskläder och skyddshjälm.
- ⚠ SE UPP! Håll barn under tre år på avstånd från denna leksak!**
- ⚠ SE UPP! Detta leksaksfordon får inte användas av barn under tre år!**
- ⚠ SE UPP!** Förvara dekorations-dekaler som inte används väl och håll småbarn på avstånd från dem (smådelar som kan sväljas). Risk för kvävning!
- ⚠ SE UPP!** Håll småbarn på avstånd när du monterar produkten (smådelar som kan sväljas).
- ⚠ SE UPP!** Hos produkter med luftdäck ska ventilkåporna alltid skruvas fast ordentligt och hållas på avstånd från barn (smådelar som kan sväljas)!
- ⚠ SE UPP!** Eftersom denna produkt är en leksak överensstämmer den inte med de bestämmelser som gäller för fordon i vägtrafiken. Därför får denna produkt inte användas på allmän väg.
- ⚠ SE UPP!** När barnet kör omkring med fordonet är det viktigt att barnet anpassar körsättet till den aktuella situationen och till sin egen förmåga. Om barnet kör för snabbt i kurvor med ratten vriden åt höger eller vänster finns risk att fordonet välter!
- ⚠ SE UPP!** Detta fordon resp. denna leksak får endast användas av barn med tillräcklig god motorisk förmåga för att på ett säkert sätt kunna använda en sådan leksak.
- Denna produkt är endast avsedd för privat användning (inte inom ramen av en affärsverksamhet eller för allmän användning).
- Detta fordon för barn får endast användas ändamålsenligt, d.v.s. som leksak för ett (1) barn åt gången. All övrig användning är inte ändamålsenligt och därför förbjuden och kan till och med vara farlig (barnet kan skada sig, risk för olyckor och att fordonet välter). Tillverkaren ansvarar inte för skador som har orsakats av att fordonet har använts på annat än ändamålsenligt sätt.
- Denna produkt lämpar sig för barn från 5 till 10 år med en längd på mellan 110 och 140 cm.
- Alla KETTLER-produkter för barn stämmer överens med EN 71-1/-2/-3 (Europa-norm "Leksaker- säkerhetsregler"; max. kroppsvikt : 50 kg). Observera att det kan vara farligt

för barnet som använder produkten om man reparerar produkten på ofackmässigt sätt eller förändrar den (demonterar originaldelar eller monterar ej godkända delar, etc.).

- Delar som har tagit skada på något sätt kan påverka barnets säkerhet och produktens livslängd. Kontrollera därför ofta och regelbundet, beroende på hur ofta produkten används, om någon del har tagit skada eller inte sitter fast ordentligt (t.ex. om alla skruvar är ordentligt åtdragna och alla insticksdelar sitter fast, etc.).
- Byt omedelbart ut delar som har tagit skada/är slitna och se till att produkten inte kan användas så länge som den inte är reparerad. Annars finns risk för skador/faror som man inte kan bedömma. Använd alltid endast original KETTLER-reservdelar!
- Observera att det kan vara farligt för barnet som använder produkten och att produkten har en kortare livslängd om man reparerar produkten på ofackmässigt sätt eller förändrar den (demonterar originaldelar eller monterar ej godkända delar, etc.).
- Tänk alltid på att det alltid finns risk att falla ner resp. att välta när barn använder gungor, klätterställ, trehjulingar och liknande.
- Koppla aldrig ihop ett leksaksfordon med ett annat fordon, med idrottsredskap eller andra draganordningar eftersom detta leksaksfordon inte är konstruerad för höga hastigheter.
- Observera att barn ofta inte kan bedömma sin egen förmåga eller vissa (farliga) situationer. Glöm inte heller att barn har ett naturligt behov att leka och att de t.ex. genom sitt temperament helt kan glömma bort sin omgivning och hamna i oförutsedda situationer som tillverkaren inte kan ansvara för.
- Denna produkt är ett leksaksfordon utan belysning. Därför är det farligt att använda produkten när det är mörkt ute.

Produktens hantering

- Kontrollera varje gång innan barnet använder produkten att alla skruvar är ordentligt åtdragna och att alla insticksförbindelser sitter fast ordentligt samt att alla säkerhetsanordningar finns på plats och fungerar.
- Visa ditt barn hur man använder produkten på rätt sätt och gör barnet uppmärksam på eventuella faror och risker.
- Observera att pedalerna hos alla produkter som inte har någon så kallad frigångsfunktion roterar också när man bara skjuter på leksaksfordonet eller det rullar av sig själv.
- Detta leksaksfordon har ingen så kallad parkeringsbroms. Se alltså till att det blockeras så, att det inte kan rulla iväg okontrollerat om barnet ställer ifrån sig sitt leksaksfordon. Barn som ännu inte behärskar leksaksfordonet helt ska aldrig lämnas ensam leksaksfordonet fränställt.
- Hos produkter som har justeringsmöjligheter ska produkten alltid ställas in så, att den är perfekt inställd för barnets storlek.
- Transportera inga föremål på leksaksfordonet.
- Använd alltid miljövänliga medel för rengöring och skötsel och aldrig aggressiva eller frätande medel.
- Droppa en gång i kvartalet några droppar olja på styrets och hjulens lagerhylsor.
- Modeller med luftdäck: Om man ställer ifrån sig leksaksfordon med luftdäck på ytor som innehåller lösningsmedel eller som är fastlimmande med sådana ämnen (t.ex. PVC) finns risk att man får fläckar genom den kemiska reaktionen med naturämnet kautschuck. Om du är osäker lägg ett skyddsmaterial mellan golvet och däckens. Kontrollera däcktrycket regelbundet (1,7 bar/24 PSI); ett för lågt tryck ökar däckslitage och det svårare att köra med leksaksfordonet!

Montageinformationer

- ⚠ SE UPP!** Sörj för en riskfri arbetsplats. Låt inga verktyg ligga omkring och deponera t.ex. förpackningsmaterial alltid så, att det inte kan vara till någon fara. Observera att plastfolie/plastpåsar är farliga och en kvävningrisk för barn!
- Se till att barnet först kan använda leksaksfordonet när det är komplett hopmonterat. Endast vuxna får montera ihop fordonet och en vuxen ska också kontrollera fordonet när det är hopmonterat.
 - Fordonet ska monteras ihop av en vuxen person och med största noggrannhet. Titta noga på bilderna innan du börjar montera ihop fordonet. På de enskilda bilderna ser du ordningsföljden, delvis är den angiven med hjälp av bokstäver. Utför alla enskilda moment exakt i den angivna ordningsföljden, så att du kan vara säker på att den är både säker och fungerar som den ska.
 - Observera att det alltid finns risk att skada sig när man använder verktyg. Var därför alltid försiktig och tänk dig för när du monterar ihop något!
 - Skruva först ihop alla delar löst och kontrollera att de verkligen befinner sig på rätt ställe. Dra sedan först för hand åt alla självläsande muttrar tills du känner ett tydligt motstånd. Sedan drar du åt dem ordentligt utöver motståndet (klämlåsningen) med en skruvnyckel. Kontrollera efter varje enskild moment att alla skruvförbindningar verkligen är ordentligt åtdragna. Se upp: Låsmuttrar som har lossats igen efter det att de har varit åtdragna är obrukbara (klämlåsningen är förstörd) och ska bytas ut mot nya.
 - Montera plasthandtagen: För att underlätta monteringen rekommenderas att du först värmer styrets handtag i varmt vatten.
 - AAv produktionstekniska skäl kan enskilda delar (t.ex. rörproppar) vara förmonterade.

Reservdelsbeställning Sida 98-101

Ange alltid hela artikelnumret, respektive reservdelsnummer, antalet du behöver samt produktens serienummer (se Hantering).

Beställningsexempel: art.-nr OT01050-0010 / reservdelsnummer 97200030 / 2 styck / serie-nr:

Förvara originalförpackningen väl, så att du senare kan använda den som transportförpackning.

Du kan endast skicka en produkt i retur enligt överenskommelse och i transportsäker (inner-) förpackning; om möjligt i originalförpackningen.

Det är viktigt att du detalj beskriver felet/motiverar reklamationen!

Viktigt: Reservdelar som ska skruvas fast levereras principiellt utan fastskruvningsmaterial. Om du också skulle behöva fastskruvningsmaterial är det viktigt att du anger detta med tillägget "med fastskruvningsmaterial" när du beställer reservdelen. Fastskruvningsmaterialet kostar extra.

Avfallshantering

KETTLER-produkter är återvinningsbara. Hantera produkten på miljövänligt och föreskrivet sätt när den kasseras (kommunalt samlingsställe).

Ⓛ Heinz KETTLER GmbH & Co. KG

SERVICECENTER

Henry-Everling-Str. 2

D-59174 Kamen

www.kettler.de

☎ +49 (0)2307 974-2111

📠 +49 (0)2938 819-2004

Mail: service.sport@kettler.net

Vennligst les oppmerksomt gjennom denne veiledningen før montering og første gangs bruk. Den inneholder viktige merknader om din sikkerhet og om bruken og vedlikeholdet av dette KETTLER-produktet. Ta omhyggelig vare på denne veiledningen. Du vil eventuelt trenge den for å få informasjon eller når du skal utføre vedlikeholdsarbeider og bestille reservedeler.

Dette KETTLER-produktet ble konstruert i samsvar med sikkerhetsforskriftene på dagens aktuelle nivå, og det ble gjort til gjenstand for kontinuerlig kvalitetskontroll under produksjonen. De innsiktene som vinnes gjennom dette, lar vil flyte inn i vår utvikling. Av denne grunn forbeholder vi oss retten til å utføre endringer av teknikk og design, med det formål alltid å kunne tilby våre kunder en optimal produktkvalitet. Dersom det på tross av dette skulle foreligge en årsak til reklamasjoner, må du vennligst henvende deg til din spesialiserte forhandler.

For din sikkerhets skyld

- ⚠ **OBS! Skal bare brukes under umiddelbart tilsyn av voksne!** Det er kun tillatt at en (1) person bruker produktet. Sørg for at dette kjøretøyet for barn bare brukes i omgivelser hvor det ikke finnes farer. Bruk ikke kjøretøyet i nærheten av bratte skråninger, trapper, gater eller veier, jernbaneanlegg, vann og elver, osv. (Fare for ulykker som f.eks. velt, fall, personskader.) Bruk det fortrinnsvis innenfor sikre områder som faste og flate arealer. OBS: Ved bruk på offentlig vei er det fare for ulykker og alvorlige personskader! Det skal brukes faste sko når produktet brukes. Vi anbefaler å bruke egnede beskyttende klær og hjelm.
- ⚠ **OBS! Barn under tre år skal holdes borte fra denne leken!**
- ⚠ **OBS! Ikke egnet for barn under tre år!**
- ⚠ **OBS!** Ta godt vare på ikke brukte dekorasjonsklistermerker og hold dem utilgjengelige for små barn (smådelers som kan svelges). Fare for å bli kvalt!
- ⚠ **OBS!** Hold barn på avstand når du monterer produktet (smådelers som kan svelges).
- ⚠ **OBS!** Ved produkter med luftfylte dekk: Skru alltid ventilhettene forsvarlig fast på og hold dem utilgjengelige for barn (smådelers som kan svelges)!
- ⚠ **OBS!** Ettersom kjøretøyet er en leke, oppfyller det ikke kravene til offentlig trafikk, og derfor er det også forbudt å delta i offentlig trafikk med produktet.
- ⚠ **OBS!** Brukeren må alltid tilpasse sin kjørestil til rådende lokale forhold og til sine egne personlige evner og ferdigheter. Ved overdreven kjøring av svinger med for høy hastighet og et ratt som er dreid helt til stopp i en retning, kan det være fare for velt!
- ⚠ **OBS!** Leken skal bare brukes av barn som har tilstrekkelige motoriske evner og ferdigheter til å kunne håndtere leken sikkert.
- Denne leken er utelukkende beregnet på privat bruk (den skal ikke brukes kommersielt eller offentlig).
- Dette kjøretøyet skal bare brukes til det formål det er beregnet på, dvs. som leke som skal brukes av en (1) person. Enhver annen bruk er ikke tillatt, og kan eventuelt være farlig (personskader, ulykker, fall). Produsenten kan ikke trekkes til ansvar for skader som måtte oppstå på grunn av ikke-forskriftsmessig bruk.
- Kjøretøyet er egnet for barn fra 5 - 10 år med en kroppsstørrelse på 110 - 140 cm.
- Alle KETTLER-kjøretøy for barn samsvarer med standarden EN 71-1/-2/-3 (europastandarden „Lekers sikkerhet“; maks. vekt bruker: 50 kg). Det kan oppstå farer for brukeren ved ikke-forskriftsmessige reparasjoner (demontering av originaldeler, montering av ikke godkjente deler, etc.).

- Komponenter med skader kan nedsette brukerens sikkerhet og ha negativ virkning på kjøretøyets levetid. Utfør derfor med korte intervaller, i samsvar med hvor mye produktet brukes, regelmessige kontroller av alle komponenter med henblikk på eventuelle skader og løse forbindelser (skruer, pluggforbindelser, etc.).
- Skift omgående ut komponenter som er skadet/nedslitte og ta produktet ut av bruk til det er reparert. Ellers kan det oppstå uforutsette skader/risikoer. Ved behov må du kun bruke originale KETTLER-reservedeler!
- Det kan oppstå farer for brukeren ved ikke-forskriftsmessige reparasjoner (demontering av originaldeler, montering av ikke godkjente deler, etc.). Dette kan også redusere produktets levetid.
- Vær oppmerksom på at det alltid kan være fare for at brukeren kan falle av, velte, osv. under bruken av føyser, klatrestativer, trehjulssykler og liknende.
- Du må ikke kople kjøretøyet for barn til andre kjøretøyer, treningsapparater eller andre trekkinnetninger, fordi kjøretøyet for barn ikke er konstruert for høye hastigheter.
- Vær oppmerksom på at barn ofte ikke er i stand til å vurdere korrekt egne evner og spesielle (farlige) situasjoner. Tenk også på at barns naturlige behov for å leke og barns temperament kan føre til at det oppstår uforutsette situasjoner som produsenten ikke kan trekkes til ansvar for.
- Kjøretøyet for barn er en leke uten lys. Det er farlig å bruke det når det er mørkt.

Om håndteringen

- Kontroller alltid før hver bruk av produktet at alle skru- og pluggforbindelser samt at de aktuelle sikkerhetsinnretningene er sitter forsvarlig og korrekt på plass.
- Lær opp barnet til å håndtere kjøretøyet riktig, og gjør det oppmerksom på eventuelle farer.
- Vær oppmerksom på at pedalene fortsetter å rotere når kjøretøyet skyves eller ruller, dersom det dreier seg om et produkt uten friløp.
- Kjøretøyet for barn er ikke utstyrt med en såkalt parkeringsbrems. Du må derfor sørge for at et parkert kjøretøy ikke kan sette seg i bevegelse på egenhånd. La ikke barn som ennå ikke behersker produktet på egenhånd, være uten tilsyn ved det parkerte kjøretøyet.
- Når det gjelder produkter med mulighet for justering, må du tilpasse disse til barnets kroppsstørrelse.
- Transporter ikke gjenstander på kjøretøyet.
- Du må ikke bruke aggressive eller etsende rengjøringsmidler til rengjøring og stell av produktet. Bruk miljøvennlige midler.
- Hvert kvartal må du ha noen dråper olje på lagerbøssingene til rattet og hjulene.
- Ved modeller med luftfylte dekk: Når du parkerer leker med luftfylte dekk på gulv som inneholder løsemiddelholdige stoffer, eller som er belagt med slike underlag (f.eks. PVC), er det fare for at det kan danne seg flekker på grunn av en reaksjon med det naturlige produktet gummi. Dersom du er i tvil, må du legge en matte eller liknende under hjulene. Pass på å ha korrekt lufttrykk på dekkene (1,7 bar/24 PSI); et for lavt trykk gir større slitasje, og det blir tyngre å kjøre!

Instruksjoner om montering

 **OBS!** Sørg for at arbeidsomgivelsene er fri for farer. La f.eks. aldri verktøy ligge og slen-

ge. Deponer f.eks. forpakkingsmaterialet slik at det ikke kan utgå noen risiko fra det. Folier og plastposer utgjør en risiko for at barn kan bli kvalt!

- Pass på at det ikke lekes med dette kjøretøyet før etter at en voksen person har utført forskriftsmessig montering og kontrollert kjøretøyet.
- Montering må utføres omhyggelig og av en voksen person. Studer denne monteringsveiledningen nøye før du starter det egentlige arbeidet. På de enkelte illustrasjonene kan monteringsrekkefølgen eventuelt være angitt ved hjelp av bokstaver. Hold deg nøyaktig til de angitte monteringsstrinnene, slik at en sikker bruk og funksjon er garantert.
- Vær oppmerksom på at det alltid eksisterer en viss fare for personskader ved all bruk av verktøy og ved utføring av alle former for håndverksarbeider. Gå derfor omhyggelig og forsiktig fram når du monterer dette produktet!
- Vennligst skru i første omgang alle delene løst fast, og kontroller at de sitter korrekt. Skru selvlåsende mutre først på med hånden, helt til du merker motstand. Trekk dem deretter forsvarlig fast mot motstanden (klemsikring) med en skrutrekker. Kontroller etter monteringen at alle skruforbindelser sitter forsvarlig fast. OBS: Løsnede låsemutre blir ubrukelige (klemsikringen ødelegges) og skal skiftes ut med nye.
- Ved montering av håndtak av kunststoff: Varm opp styrehåndtakene i varmt vann for å gjøre det lettere å montere dem.
- Av produksjonstekniske årsaker forbeholder vi oss retten til å forhåndsmontere komponenter (f.eks. rørplugg).

Bestilling av reservedeler, side 98-101

Når du bestiller reservedeler, må du angi fullstendig artikkelnummer, nødvendig antall og produktets serienummer (se Håndtering).

Eksempel på bestilling: Art.-nr. OT01050-0010 / reservedelsnr. 97200030 / 2 stk. / Serienr.:

Ta godt vare på produktets originalforpakning, slik at du senere eventuelt kan bruke den for å pakke inn produktet for transport.

Returnering av vare skal bare skje etter avtale og med en transportsikker (innvendig) forpakning, helst i originalesken.

Det er viktig å legge ved en detaljert beskrivelse av feilen/skadesmelding!

Viktig: Rerservedeler som skal skrus fast beregnes og leveres prinsipielt uten materiale for fastskruingen. Dersom det er behov for egnet materiale for fastskruingen, må dette angis med tilleggsteksten "med materiale for fastskruing" når reservedelene bestilles.

Merknad om avfallsbehandling

KETTLER-produktene kan resirkuleres. Etter endt levetid må du levere produktet inn til en forskriftsmessig renovasjonsbedrift (lokalt deponi).

Ⓛ Heinz KETTLER GmbH & Co. KG

SERVICECENTER

Henry-Everling-Str. 2

D-59174 Kamen

www.kettler.de

☎ +49 (0)2307 974-2111

📠 +49 (0)2938 819-2004

Mail: service.sport@kettler.net

Lue tämä käyttöohje huolellisesti läpi ennen asennusta ja ensimmäistä käyttökertaa. Saat tärkeitä turvallisuuttasi koskevia ohjeita sekä tämän KETTLER-tuotteen käyttö- ja huolto-ohjeet. Säilytä nämä käyttöohjeet ja huolto-ohjeet sekä varaosatilausohjeet huolellisesti.

Kaikki KETTLER-tuotteet suunnitellaan turvallisuusmääräysten tämän hetkisten vaatimusten mukaisesti ja valmistetaan jatkuvan laatutarkastuksen alaisena. Käytämme kehitystyössämme hyväksi tästä saamaamme kokemusta. Tästä syystä pidämme oikeuden muutokseen tekniikassa ja muotoilussa, jotta voisimme tarjota asiakkaillemme aina optimaalista tuotelaatua. Jos tästä huolimatta saattaisi löytyä syy moitteisiin, käänny ammattiliikkeen puoleen.

Turvallisuusohjeet

- ⚠️ HUOMIO! Saa käyttää vain aikuisen välittömässä valvonnassa!** Välinettä saa käyttää vain yksi (1) henkilö kerrallaan. Huolehdi siitä, että lasten kulkuvälinettä käytetään vain vaarattomassa ympäristössä. Älä käytä kulkuvälinettä rinteiden, portaiden, julkisten teiden tai katujen, rautateiden, vesistöjen tms. läheisyydessä (onnettomuuksien, kaatumisen ja loukkaantumisen vaara); suosi turvallisia ajoalustoja, kuten kiinteitä, tasaisia pintoja. Huom.: Käyttö julkisilla kaduilla tai teillä voi johtaa onnettomuuksiin ja vakaviin loukkaantumisiin! Välineen käyttäjällä tulee olla tukevat jalkineet. Suojavarusteiden ja turvakypärän käyttöä suositellaan.
- ⚠️ HUOMIO! Pidä alle kolmivuotiaat lapset loitolla tästä leikkikalusta!**
- ⚠️ HUOMIO! Ei sovellu alle kolmivuotiaille lapsille!**
- ⚠️ HUOMIO! Säilytä käyttämättömät koristetarrat huolellisesti ja pois lasten ulottuvilta. (pienet osat voidaan niellä) Tukehtumisvaara!**
- ⚠️ HUOMIO! Pidä lapset pois paikalta tuotteen asennuksen aikana (paikalla on pieniä osia, jotka lapset saattavat niellä).**
- ⚠️ HUOMIO! Tuotteissa, joissa on ilmarenkaat: Kiristä venttiilin tulpat hyvin ja pidä ne pois lasten ulottuvilta (lapset voivat niellä ne)!**
- ⚠️ HUOMIO! Koska kettcar on lasten leikkilaitte, se ei vastaa julkisen maantiliikenteen määräyksiä ja se ei tästä syystä saa ottaa siihen osaa.**
- ⚠️ HUOMIO! Ajetavassa tulee aina ottaa huomioon vallitsevat olosuhteet sekä käyttäjän henkilökohtaiset taidot. Kaatumisen vaara on olemassa ajettaessa voimakkaita kurveja suurella nopeudella ja ohjauksen ollessa ääriasennossa!**
- ⚠️ HUOMIO! Kulkuvälinettä saavat käyttää vain lapset, joiden motoriset kyvyt riittävät kulkuvälineen turvalliseen käsittelyyn.**
- Tämä leikkikalu on tarkoitettu ainoastaan yksityiseen käyttöön (ei kaupalliseen eikä yleiseen käyttöön).
- Tätä kulkuvälinettä saa käyttää vain siihen tarkoitukseen, jota varten se on valmistettu, eli yhden (1) hengen leikkivälineenä. Käyttö mihin tahansa muuhun tarkoitukseen ei ole sallittua ja saattaa olla vaarallista (loukkaantumisen, onnettomuuksien ja kaatumisen vaara). Valmistaja ei vastaa vahingoista, jotka aiheutuvat epätarkoituksenmukaisesta käytöstä.
- Kettcar soveltuu 5 - 10 vuotiaille lapsille, joiden pituus on 110 - 140 cm.
- Kaikki KETTLER-kettcarit vastaavat EN 71-1/-2/-3 määräyksiä (Eurooppa-standardi „Leikkikalujen turvallisuus; käyttäjän maksimi paino: 50 kg). Asiantuntemattomasti suoritetuista korjauksista ja rakennemuutoksista (alkuperäisten osien purkaminen, ei hyväksytyt)

osien asentaminen jne.) voi aiheutua vaaroja käyttäjälle.

- Vaurioituneet rakenteet voivat vaarantaa käyttäjän turvallisuutta ja vaikuttaa kettcarin käyttökäyttöön. Suorita siksi lyhyin aikavälein, käytöstä riippuen, kaikkien rakenteiden säännöllinen tarkastus ja tarkista, ettei niissä mahdollisesti ole vaurioita tai irronneita liitännöitä (ruuvit ja mutterit jne.)
- Vaihda vaurioituneet ja kuluneet rakenteet heti ja ota laite pois käytöstä, kunnes se on kunnostettu. Muuten saattaa aiheutua odottamattomia vahinkoja/vaaroja. Käytä tarvittaessa vain alkuperäisiä KETTLER varaosia!
- Asiantuntemattomasti suoritetuista korjauksista ja rakennemuutoksista (alkuperäisten osien purkaminen, ei hyväksytyjen osien asentaminen jne.) voi aiheutua vaaroja käyttäjälle ja se voi vaikuttaa tuotteen käyttökäyttöön.
- Muista, että keinujen, kiipeämistelineiden, kolmipyörien jne. käytössä käyttäjää uhkaa aina putoamis- ja kaatumisvaara.
- Älä yhdistä kettcaria muihin ajoneuvoihin, urheilulaitteisiin tai muihin vetolaitteisiin, koska kettcaria ei ole suunniteltu suurempia nopeuksia varten.
- On myös huomioitava, etteivät lapset aina osaa arvioida oikein omia kykyjään ja määrättyjä (vaara-)tilanteita. Muista myös, että lasten luonnollisesta halusta leikkiä ja niiden temperamentista voi syntyä odottamattomia tilanteita, jotka sulkevat pois valmistajan vastuun.
- Kettcar on leikkilaitte, jossa ei ole valaistusta. Sen käyttäminen pimeässä on vaarallista.

Käyttö

- Tarkista aina ennen jokaista laitteen käyttöönottoa, että kaikki ruuvi- ja pistoliitännät sekä kulloisetkin turvalaitteet ovat kunnolla paikoillaan.
- Opasta lapsia käsittelemään kettcaria oikein ja huomauta heille mahdollisesta uhkaavista vaaroista.
- Laitteissa, joissa ei ole jalkajarrua, polkimet pyörivät myös mukana, kun kettcaria työnnetään tai se vierii.
- Kettcarissa ei ole niin sanottua seisontajarrua. Turvaa siis auto, joka ei ole käytössä, vierimiseltä. Älä jätä lapsia, jotka eivät vielä hallitse laitetta yksin ja ilman valvontaa pysäytettyyn auton pariin.
- Laitteissa, joissa on säätömahdollisuus, sovita se lapsesi koon mukaan.
- Älä kuljeta mitään esineitä kettcarilla.
- Käytä laitteen puhdistukseen ja hoitoon ympäristöystävällisiä puhdistusaineita. Älä missään tapauksessa käytä aggressiivisia äläkä syövyttäviä aineita.
- Tiputa joka neljännesvuosi muutama tippa öljyä ohjauspyörän ja pyörien laakeriholkkeihin.
- Tuotteissa, joissa on ilmarenkaat: Jos leikkilaitteet, joissa on ilmarenkastus, jätetään alustalle, jossa on liuoteainepitoisia aineita tai jotka on pinnoitettu niillä (esim. PVC), uhkaa tahrojen muodostumisvaara kemiallisen reaktion seurauksena luonnontuotteen kautsun kanssa. Jos olet epävarma, aseta peitemateriaalia pyörien alle. Huomioi oikea rengaspaine (1,7 bar/24 PSI); liian alhainen paine lisää kulumista ja vaikeuttaa ajoa!

Asennusohjeet

- ⚠ **HUOMIO!** Tarkista, että työympäristö on vaaraton, älä esim. jätä mitään työkaluja hajalleen. Säilytä esimerkiksi pakkausmateriaali niin, ettei siitä voi aiheutua mitään vaaraa. Foliot/muovipussit voivat aiheuttaa lapsille tukehtumisvaaran!

- Varmistaudu, että kettcarilla leikitään vasta, kun asennuksen on määräystenmukaisesti suoritannut ja tarkastanut aikuinen henkilö.
- Asennus on suoritettava huolellisesti ja sen saa suorittaa ainoastaan aikuinen henkilö. Tutustu tähän asennusohjeeseen ennen varsinaisten töiden aloittamista. Eri kuvissa asennuksen kulku on ilmoitettu isoilla kirjaimilla. Noudata tarkasti ilmoitettuja asennusvaiheita, näin takaat turvallisen käytön ja toimivuuden.
- Muista, että jokaista työkalua käytettäessä ja käsin suoritettavissa töissä on aina olemassa mahdollinen loukkaantumiseriski. Ole huolellinen ja varovainen laitetta asentaessasi!
- Ruuvaa ensin kaikki osat löysästi kiinni ja tarkista, että ne ovat kunnolla paikoillaan. Kierrä itsevarmistavat mutterit ensin käsin, kunnes tunnet selvän vastuksen, ja tiukkaa ne tämän jälkeen vastusta vastaan (kiinnityslukitus) ruuvinvääntimellä. Tarkista kaikkien ruuviliitosten kireys asennuksen jälkeen. Huomio: Laitteesta Irrotetut lukkomutterit ovat käyttökeltvottomia (kiinnityslukitus on vaurioitunut) ja ne on korvattava uusilla.
- Muovikahvojen asennus: Lämmitä ohjaukshahvat lämpimässä vedessä, tämä helpottaa asennusta.
- Valmistusteknisistä syistä pidätämme itsellemme oikeuden rakenteiden esiasennukseen (esim. putkitulpat).

Varaosatilaus sivulla 98-101

Ilmoita varaosatilauksissa aina laitteen täydellinen tuotenumero, varaosanumero, tarvittava kappalemäärä sekä laitteen sarjanumero (katso varaosapiirustus).

Tilausesimerkki: Tuote-nro . OT01050-0010 / Varaosanumero 97200030 / 2 kpl / sarjanro:

Säilytä laitteen alkuperäinen pakkaus huolellisesti, jotta sitä voidaan myöhemmin tarvittaessa käyttää kuljetuspakkauksena.

Tavara saadaan palauttaa ainoastaan, kun siitä on etukäteen sovittu ja vain kuljetusta kestävässä (sisä-) pakkauksessa, mikäli mahdollista alkuperäisessä kartongissa.

Tärkeää on yksityiskohtainen kuvaus vioista / vikailmoitus!

Tärkeää: Ruuvattavat varaosat laskutetaan ja toimitetaan aina ilman ruuviliitosmateriaalia. Mikäli tarvitaan vastaavaa ruuviliitosmateriaalia, on tästä ilmoitettava varaosatilauksessa lisäyksellä "ruviliitosmateriaalin kanssa".

Hävitysohje

KETTLER-tuotteet ovat kierrätyskelpoisia. Toimita käytetty laite määräystenmukaisesti hävitettäväksi (paikallinen keräyspiste),

D Heinz KETTLER GmbH & Co. KG

SERVICECENTER

Henry-Everling-Str. 2

D-59174 Kamen



+49 (0)2307 974-2111



+49 (0)2938 819-2004

www.kettler.de

Mail: service.sport@kettler.net

Kérjük, az összeszerelés és az első használat előtt figyelmesen olvassa el az útmutatót. Fontos tudnivalókat tartalmaz az Ön biztonságával, valamint ezen KETTLER termék használatával és karbantartásával kapcsolatban. Kérjük, őrizze meg ezt az útmutatót, hogy amennyiben később információkra van szüksége, ill. karbantartási munkálatokhoz és alkatrészek rendeléséhez szüksége van az útmutatóra, a rendelkezésére álljon.

Ezt a KETTLER terméket a legújabb biztonsági előírásoknak megfelelően terveztük, és folyamatos minőségellenőrzés mellett készítünk. Az ily módon nyert tapasztalatokat felhasználjuk fejlesztéseinkben. Ezért tartjuk fenn a műszaki és design változtatások jogát, hogy ügyfeleinknek folyamatosan optimális termékminőséget tudjunk biztosítani. Amennyiben mégis reklamációval kíván élni, kérjük, forduljon ahhoz a kereskedőhöz, akitől a terméket vásárolta.

Biztonság

- ⚠ **FIGYELEM! Csak felnőtt szigorú felügyelete mellett használható!** A használat csak egy (1) személy részére megengedett. Ügyeljen rá, hogy a gyermekjárművet csak veszélytelen környezetben használják. Ne használják a járművet lejtők, lépcsők, utak, vasutak, vízvezető csatornák stb. közelében (baleset, felborulás, leesés, sérülés veszélye); javasoljuk a stabil, sík felületeken történő használatot. Figyelem: a nyílt utakon való használat balesetveszélyes és súlyos sérüléshez vezethet! Használathoz javasoljuk zárt lábbeli viseletét. Javasoljuk megfelelő védőöltözék és bukósisak viseletét.
- ⚠ **FIGYELEM! Tartsa távol ezt a játékot három év alatti gyermekektől!**
- ⚠ **FIGYELEM! Nem ajánlott három év alatti gyermekeknek!**
- ⚠ **FIGYELEM!** A nem használt matricákat rizzze meg, és tartsa távol a gyerekektől! (az apró alkatrészeket lenyelhetik). Fulladásveszély!
- ⚠ **FIGYELEM!** A termék szerelése közben a gyermekeket tartsa távol (az apró alkatrészeket lenyelhetik).
- ⚠ **FIGYELEM!** Levegővel felfújott kerekekkel szerelt termékek esetén: A szelepszapkákat mindig húzza meg erősen, és tartsa távol a gyermekeket (az apró alkatrészeket lenyelhetik)!
- ⚠ **FIGYELEM!** Mivel a jármű játékszer, nem felel meg a közúti közlekedésre vonatkozó rendelkezéseknek, és ezért nem is vehet részt a közúti közlekedésben.
- ⚠ **FIGYELEM!** A használatnak mindig a helyi viszonyoknak, és saját képességeinek megfelelően válassza meg vezetői stílusát. Ha túl nagy sebességgel veszi be a kanyarokat, valamint a túlzottan elfordított kormány borulásveszélyes lehet!
- ⚠ **FIGYELEM!** A játékot csak gyermekek használhatják, akik megfelelő motoros készségekkel rendelkeznek a játék kezeléséhez.
- Ez a játék kizárólag magánszemélyek általi használatra készült (nem ipari célokra vagy közhasználatra).
- A járművet csak rendeltetésének megfelelő célra használja, például játékszerként, melyet egy (1) személy használhat. Bármely egyéb célú használat veszélyes lehet (sérülés, balesetek, leesés), ezért tilos. A gyártó nem tartható felelősnek a nem rendeltetészerű használatból eredő károkért.
- A jármű olyan 5 és 10 év közötti gyermekek számára készült, akiknek a testmagassága 110 és 140 cm között van.
- Minden KETTLER gyermekek számára készített jármű megfelel az EN 71-1/-2/-3 szabványnak (európai szabvány: „Gyermekjátékszerbiztonság”; max. felhasználói súly: 50

kg). A szakszerűtlen javítás és szerkezeti módosítás (az eredeti alkatrészek szétszerelése, nem megfelelő alkatrészek beépítése stb.) veszélyes lehet a felhasználó számára.

- A sérült alkatrészek veszélyeztethetik a felhasználó biztonságát és csökkenthetik a jármű élettartamát. Ezért rövid időközönként, az üzemeltetésnek megfelelően ellenőrizzen rendszeresen minden szerkezeti elemet a lehetséges sérülések és a laza csatlakozások szempontjából (csavarok, csatlakozások stb.).
- A sérült vagy kopott alkatrészeket azonnal cserélje ki, és a javítás befejezéséig ne használja a készüléket. Ellenkező esetben előre nem látható sérülések/veszélyek merülhetnek fel. Szükség esetén kizárólag eredeti KETTLER pótalkatrészeket használjon!
- A szakszerűtlen javítás és szerkezeti módosítás (az eredeti alkatrészek szétszerelése, nem megfelelő alkatrészek beépítése stb.) veszélyes lehet a felhasználó számára, vagy csökkentheti a termék élettartamát.
- Vegye figyelembe, hogy hinta, mászóka, háromkerekes bicikli és hasonló használatukor mindig fennáll a leesés, borulás stb. veszélye a használó számára.
- A gyermekeknek készült járművet ne kösse össze más járművel, sportkészülékkel vagy más húzóeszközzel, mert a gyermekeknek készült járművet nem nagy sebességre tervezték.
- Vegye figyelembe, hogy a gyermekek gyakran még nem képesek megfelelően felmérni a saját képességeiket és bizonyos (vész-)helyzeteket. Gondoljon arra is, hogy a gyerekek természetes játék iránti igénye és temperamentuma miatt gyakran történnek előre nem látható események, amelyek kizárják a gyártó felelősségét.
- A gyermekeknek készült jármű kivilágítatlan játékszer. Veszélyes a játékszert sötétben használni.

A kezelésről

- A készülék minden használata előtt ellenőrizze a csavarkötéseket és csatlakozásokat, valamint a mindenkori biztonsági berendezések helyes elhelyezkedését..
- Magyarázza el a gyermeknek, hogyan kell megfelelően használni a járművet, és figyelmeztesse a lehetséges veszélyekre.
- Vegye figyelembe, hogy a szabadonfutó nélküli készülékek esetén a pedálok is forognak, ha a járművet csak tolják vagy gurul.
- A gyermekeknek készült jármű nem rendelkezik úgynevezett rögzítő fékkel. A leállított járművet biztosítsa gurulás ellen. Ne hagyja felügyelet nélkül a gyereket a leállított jármű mellett, ha a gyerek még nem tudja egyedül kezelni a készüléket.
- Állíthatós készülékek esetén kérjük, állítsa be azt a gyermek testméretének megfelelően.
- A járművön tilos tárgyakat szállítani!
- A tisztításhoz és ápoláshoz használjon környezetbarát és nem agresszív vagy maró hatású anyagokat.
- Negyedévente cseppentsen néhány csepp olajat a kormány és a kerekek csapágyperselyeire.
- Leveg vel felfújott kerekekkel szerelt modellek esetén: Leveg vel felfújott kerekekkel szerelt játékok olyan talajra történő leállítására esetén, amely oldószert tartalmazó anyagokat tartalmaz, vagy azzal ragasztották (például PVC), a természetes kaucsukkal való vegyi reakció miatt fennáll a foltképzés veszélye. Kétség esetén helyezzen takarót a kerekek alá. Ügyeljen a megfelelő keréknyomásra (1,7 bar/24 PSI); a túl alacsony nyomás miatt fokozódik a kopás, és nehezebben lehet haladni!

Összeszerelési utasítások

⚠ FIGYELEM! Gondoskodjon a veszélytelen munkakörnyezetről, például ne hagyja szanas-

zét a szerszámokat. Például a csomagolóanyagot úgy tárolja, hogy ne okozzon veszélyt. A fólia / m anyag a gyerekek esetében fulladásveszélyes lehet!

- Győződjön meg arról, hogy csak akkor játszanak a járművel, ha az összeszerelést egy felnőtt személy szabályszerűen befejezte és ellenőrizte.
- Az összeszerelést kizárólag felnőttek végezhetik, és legyen nagyon körültekintő. A tényleges munka előtt figyelmesen tekintse meg jelen szerelési utasítást! Az egyes képeken belüli szerelési sorrendet szükség esetén betűvel jelöltük. Pontosan tartsa be a megadott szerelési lépéseket, hogy biztosítani lehessen a biztonságos használatot és a funkciót.
- Vegye figyelembe, hogy a szerszámok használatával történő munka során és szakmai tevékenység közben mindig fennáll a sérülés veszélye. Ezért óvatosan és körültekintően végezze a készülék összeszerelését!
- Kérjük, először minden alkatrészt csak lazán csavarozzon össze, majd ellenőrizze, hogy minden a megfelelő helyre került-e. Csavarja az önzáró anyákat először kézzel addig, amíg ellenállást nem érez, majd húzza meg teljes mértékben az ellenállással ellentétes irányba (beszorul) csavarhúzóval. Szerelés után ellenőrizzen minden csavart, hogy a csavarkötések nem lazultak-e meg. Figyelem! A meglazított biztonsági anyák nem használhatók (a biztosíték meghibásodik), és újra kell cserélni.
- A műanyag fogantyúk felszerelése: a szerelés megkönnyítése érdekében melegítse fel a kormány fogantyúit meleg vízben.
- Gyártástechnikai okokból fenntartjuk magunknak a jogot, hogy az alkatrészeket (például a csődugókat) előzetesen összeszereljük.

Pótalkatrész rendelés a következő oldalon: 98-101

Pótalkatrész rendelésekor kérjük, mindig adja meg a teljes cikkszámot, az alkatrész számát, a kívánt darabszámot valamint a készülék sziériaszámát (lásd a kezelést).

Példa a rendelésre: Cikkszám: OT01050-0010 / pótalkatrész szám 97200030 / 2 darab / sorozatszám:

A készülék eredeti csomagolását őrizze meg, hogy esetleg később szállítási csomagolásként még használhassa.

Az áru visszaküldése csak előzetes megállapodás után és biztonságosan szállítható (belső) csomagolással, lehetőleg eredeti dobozban lehetséges.

Nagyon fontos a részletes hibajellemzés / kárjelentés!

Fontos: A csavarokkal felszerelendő alkatrészeket alapvetően csavarok nélkül számlázzuk és szállítjuk. Amennyiben szüksége van megfelelő csavarokra, akkor kérjük, az alkatrész megrendelését a „csavarokkal” kiegészítéssel adja le.

Hulladékkezelési tudnivalók

A KETTLER termékek újrahasznosíthatók. A készüléket a használat idő lejártá után szakszerű hulladékkezelő helyen adja le (helyi gyűjtőhelyen).

Ⓛ **Heinz KETTLER GmbH & Co. KG**
SERVICECENTER

Henry-Everling-Str. 2
D-59174 Kamen

☎ +49 (0)2307 974-2111

☎ +49 (0)2938 819-2004

www.kettler.de

Mail: service.sport@kettler.net

Prosím přečtěte si před montáží a prvním použitím pozorně tento návod. Obdržte důležité pokyny ohledně vaší bezpečnosti a používání a údržbu tohoto výrobku společnosti KETTLER. Pečlivě uschovejte tento návod za účelem získávání potřebných informací popř. prací na údržbě nebo objednání náhradních dílů.

Všechny produkty firmy KETTLER jsou konstruovány podle aktuálního stavu bezpečnostních předpisů a jsou vyráběny pod stálou kontrolou kvality. Poznátky tímto získané jsou začleněny do našeho vývojového procesu. Z tohoto důvodu si vyhrajujeme právo na technické změny a změny designu, abychom mohli našim klientům vždy nabídnout optimální kvalitu výrobků. Vyskytne-li se i přes to důvod pro zahájení reklamačního řízení, obraťte se prosím na vašeho dealera.

Pro vaši bezpečnost

- ⚠ **POZOR! Používání pouze za bezprostředního dohledu dospělé osoby!** Používat smí pouze jedna osoba. Zajistěte, aby toto dětské vozítko bylo používáno pouze v oblasti, kde se nevyskytuje žádný provoz. Nepoužívejte vozítko v blízkosti svahů, schodišť, komunikací, železničních zařízení, vodních toků atd. (nebezpečí nehod, překlopení, pádů, poranění); upřednostněte bezpečné prostory, jako jsou zpevněné, rovné plochy. Pozor: Při používání na veřejných komunikacích hrozí nebezpečí nehod a těžkých poranění! Při používání je nutné nosit pevnou obuv. Doporučujeme nošení vhodného ochranného oděvu a bezpečnostní helmy.
- ⚠ **POZOR! Zbraňte v přístupu k této hračce dětem mladším tří let!**
- ⚠ **POZOR! Není vhodné pro děti mladší tří let!**
- ⚠ **POZOR!** Pe liv uschovejte nepoužité dekora ní nálepky a udržujte je z dosahu d tí. (nebezpe í polknutí malých díl) Nebezpe í zadušení!
- ⚠ **POZOR!** Zamezte b hem montáže produktu p ístupu d tem (nebezpe í polknutí malých díl).
- ⚠ **POZOR!** U výrobk s pneumatikami pln ými vzduchem: epi ky ventil vždy pevn dotáhn te a udržujte z dosahu d tí (nebezpe í polknutí malých díl)!
- ⚠ **POZOR!** Protože je vozítko pouze hračkou, nesplňuje všechna ustanovení pro provoz na veřejných komunikacích a nesmí se proto účastnit silničního provozu.
- ⚠ **POZOR!** Uživatel musí vždy přizpůsobit styl své jízdy místním poměrům a také vlastním schopnostem. Při příliš ostré jízdě do zatáček s příliš vysokou rychlostí a vytočeným řízením může hrozit nebezpečí převrácení!
- ⚠ **POZOR!** Hračka smí být používána pouze dětmi, které disponují dostatečnými motorickými schopnostmi pro bezpečnou manipulaci s tímto dětským vozítkem.
- Tato hračka je určena výlučně pro soukromé použití (žádné komerční nebo veřejné použití).
- Toto dětské vozítko smí být používáno pouze v souladu s jejím určením, tzn. jako hračka pro použití pouze jednou osobou. Každé jiné použití je nepřipustné a může být nebezpečné (poranění, nehody, pády). Výrobce nemůže být činěn zodpovědným za škody způsobené užíváním, které není v souladu s určením.
- Vozítko je vhodné pro děti od 5 do 10 let s tělesnou výškou 110 - 140 cm.
- Všechna d tská vozítka spole nosti KETTLER odpovídají EN 71-1/-2/-3 (evropská norma „Bezpe nost hra ek“; max. hmotnost uživatele: 50 kg). Nevhodné opravy a konstruk

zmny (demontáž originálních díl , zabudování nep ípustných díl , atd.) mohou ohrozit uživatele.

- Poškozené součásti mohou ohrozit bezpečnost uživatele a zkrátit životnost vozítka. Provádějte proto v krátkých intervalech, dle četnosti používání, pravidelné kontroly všech součástí na možný výskyt škod a uvolněných šroubových spojení (šrouby, konektorová spojení, atd.).
- Vyměňte proto ihned poškozené / opotřebené součásti přístroje a odstavte přístroj až do provedení potřebných oprav z provozu. Jinak se mohou vyskytnout nepředvídatelné škody / nebezpečí. Používejte v případě potřeby výlučně originální náhradní díly od firmy KETTLER.
- Neodborné opravy a konstrukční změny (demontáž originálních dílů, zabudování nepřípustných dílů, atd.) mohou ohrozit uživatele nebo zkrátit životnost výrobku.
- Uvědomte si, že při používání houpaček, šplhacích konstrukcí, tříkolek a.j. vždy hrozí nebezpečí pádu, převržení atd. pro uživatele.
- Nenapojujte dětské vozítko k jiným vozidlům, sportovnímu vybavení nebo jiným tažným zařízením, protože dětské vozítko není koncipováno pro vyšší rychlosti.
- Dbejte na to, že děti velmi často ještě správně neumí vyhodnotit své schopnosti a určité (nebezpečné) situace. Mějte také na paměti, že může následkem přirozené touhy dětí si hrát a jejich temperamentu často dojít k neočekávaným situacím, které vylučují zodpovědnost ze strany výrobce.
- Dětské vozítko je neosvětlenou hračkou. Používání za tmy je nebezpečné.

K manipulaci

- Zkontrolujte před každým použitím přístroje vždy všechna šroubová a konektorová spojení jako i příslušná bezpečnostní zařízení na jejich správné upevnění.
- Poučte děti o správném zacházení s vozítkem a upozorněte je na možná nebezpečí.
- Dbejte na to, že se u přístroje bez volnobehu souasn otá ejí i pedály, pokud je vozítko tla eno nebo pouze pojíždí.
- Dětské vozítko nedisponuje tzv. parkovací brzdou. Zajistěte proto odstavená vozítka proti samovolnému pojetí. Nenechávejte děti, které ještě neumějí přístroj sami ovládat, u odstaveného vozítka bez dozoru.
- U přístrojů s možnostmi nastavení je prosím upravte na tělesnou výšku vašeho dítěte.
- Nepřepřavujte na vozítku žádné předměty.
- Pro čištění a ošetrování použijte ekologické prostředky, které v žádném případě nejsou agresivní nebo nemají leptavé účinky.
- Jednou za čtvrt roku nakapejte několik kapek oleje na ložisková pouzdra řídítek a kol.
- U modelů s pneumatikami plněnými vzduchem: Při odstavení hraček se vzduchem plněnými pneumatikami na podklady, které obsahují látky s obsahem rozpouštědel, nebo jsou takovými lepeny (např. PVC), vzniká nebezpečí tvorby skvrn v důsledku chemické reakce s přírodním kaučukem. V případě pochybností podložte kola krycím materiálem. Dbejte na správný tlak v pneumatikách (1,7 bar/24 PSI); příliš nízký tlak zvyšuje opotřebení a ztěžuje jízdu.

Pokyny k montáži

! **POZOR!** Dbejte o bezpečné pracovní prostředí, nenechávejte např. ležet v bezprostředním

okolí nástroje. Uskladněte např. obalový materiál takovým způsobem, aby nepředstavoval žádné nebezpečí. U fólií / plastových sáček vzniká u dřívků nebezpečí zadušení!

- Zajistěte, aby byla hračka použita na hraní teprve tehdy, když byla řádně provedena a zkontrolována montáž dospělou osobou.
- Montáž musí být provedena pečlivě a dospělou osobou. Před začátkem vlastní práce si přesně prohlédněte tento návod k montáži. V rámci jednotlivých vyobrazení je postup montáže příj. předznačen písmeny. Pro zajištění bezpečného užívání a bezpečné funkce přesně dodržujte uvedené montážní kroky.
- Dbejte toho, že při každém používání nástrojů a při manuálních pracích vždy dochází ke zvýšenému riziku poranění. Postupujte proto při montáži přístroje pečlivě a opatrně!
- Prosím přišroubujte nejprve všechny díly volně a zkontrolujte jejich správné usazení. Dotáhněte samojistící matky nejprve rukou až do pocitu odporu a teprve poté je opravdu pevně dotáhněte i přes tento odpor (samosvorná matice) pomocí příslušného klíče. Zkontrolujte všechna šroubová spojení po příslušném montážním kroku, zdali jsou pevně dotažena. Pozor: opětovně uvolněné bezpečnostní matky jsou nepoužitelné (zničení samosvorného mechanismu) a je proto nutné je nahradit novými.
- Při montáži plastových rukojetí: Pro usnadnění montáže zahřejte rukojeti iditek v teplé vodě.
- Z výrobně technických důvodů si vyhrazujeme právo na předmontování konstrukčních dílů (např. koncovky trubek).

Objednání náhradních dílů na straně 98-101

Při objednání náhradních dílů prosím udejte úplné číslo zboží, číslo náhradního dílu, potřebný počet kusů a sériové číslo přístroje (viz Manipulace).

Příklad objednávky: . zboží. OT01050-0010 / náhr. dílu. 97200030 / 2 kus / sériové . : Dobře uschovejte originální balení přístroje, aby mohlo být případně později použito m.j. jako přepravní balicí materiál.

Navrácení zboží je možné provádět pouze po dohodě a v přepravně bezpečném balení, pokud možno v originálním balení.

Důležitý je přesný popis vady / přesné hlášení o poruše!

Důležité: Díly určené k přišroubování se u tují a dodávají zásadně bez příslušného materiálu pro přišroubování. Jestliže je potřeba dodat odpovídající materiál pro přišroubování, je toto nutné při objednání náhradního dílu uvést jako doplnění „s materiálem pro přišroubování“.

Pokyn k likvidaci

Výrobky firmy KETTLER jsou recyklovatelné. Odevzdejte přístroj po skončení životnosti k řádné likvidaci (místní sběrna).

Ⓛ Heinz KETTLER GmbH & Co. KG

SERVICECENTER

Henry-Everling-Str. 2

D-59174 Kamen

☎ +49 (0)2307 974-2111

☎ +49 (0)2938 819-2004

www.kettler.de

Mail: service.sport@kettler.net

Pred montážou a prvým použitím si pozorne prečítajte tento návod. Nájdete v ňom dôležité upozornenia pre vašu bezpečnosť, ako aj pre používanie a údržbu výrobku firmy KETTLER. Tento návod starostlivo uchovajte z informatívnych dôvodov, resp. kvôli údržbovým prácam a objednávkam náhradných dielov.

Tento výrobok firmy KETTLER bol skonštruovaný podľa aktuálneho stavu bezpečnostných predpisov a vyrobený za stálej kontroly kvality. Takto získané poznatky zavádzame do nášho vývoja. Z tohto dôvodu si vyhradzuje právo na zmeny v technike a dizajne, aby sme našim zákazníkom mohli vždy ponúknuť optimálnu kvalitu výrobku. Ak sa napriek tomu vyskytne dôvod na reklamácie, obráťte sa, prosím, na vášho špecializovaného predajcu.

Pre vašu bezpečnosť

- ⚠ POZOR! Používanie len pod priamym dozorom dospelých!** Prípustné je len použitie jednou (1) osobou. Postarajte sa o to, aby sa detské vozidlo používalo len v bezpečnom prostredí. Autíčko nepoužívajte v blízkosti svahov, schodov, ciest, železničných zariadení, vodných tokov, atď. (Nebezpečenstvo nehôd, prevrátenia, pádu, poranení). Uprednostnite bezpečné oblasti, ako spevnené a rovne plochy. Pozor: Pri použití na verejných komunikáciách hrozí nebezpečenstvo nehôd a ťažkých poranení! Pri používaní je potrebné nosiť pevnú obuv.
- ⚠ POZOR! Zabráňte prístupu detí do troch rokov k tejto hračke!**
- ⚠ POZOR! Nevhodné pre deti do troch rokov!**
- ⚠ POZOR!** Nepoužitie dekoračné nálepky starostlivo uschovajte mimo dosahu malých detí (drobné diely s možnosťou prehltnutia). Nebezpečenstvo zadusenia!
- ⚠ POZOR!** Pri montáži výrobku dbajte na bezpečnú vzdialenosť detí (mohli by prehltnúť niektoré drobné diely).
- ⚠ POZOR!** Pri výrobkoch s pneumatikami: iapo ky ventilov vždy pevne dotiahnite a držte ich mimo dosahu detí (drobné diely s možnosťou prehltnutia)!
- ⚠ POZOR!** Keďže vozidlo je hračka, nespĺňa nariadenia pre verejnú cestnú premávku a z tohto dôvodu sa jej ani nesmie zúčastňovať.
- ⚠ POZOR!** Používateľ musí svoj spôsob jazdy vždy prispôbiť miestnym danostiam, ako aj osobným schopnostiam. Pri prehnaní jazde do zákruty nadmernou rýchlosťou a skrúteným riadením hrozí nebezpečenstvo prevrátenia!
- ⚠ POZOR!** Detské autíčko smú používať len deti, ktoré majú dostatočné motoristické schopnosti na bezpečné ovládanie hračky.
- Táto hračka je určená výlučne na súkromné použitie (zákaz komerčného alebo verejného používania).
- Toto detské autíčko sa smie používať len v súlade s určeným účelom, t. j. ako hračka na použitie jednou (1) osobou. Akékoľvek iné použitie nie je povolené a pravdepodobne nebezpečné (poranenia, nehody, pády). Výrobca nemôže zodpovedať za škody, ktoré boli zapríčinené použitím v rozpore s určením.
- Vozidlo je vhodné pre deti od 5 do 10 rokov s telesnou výškou 110 – 140 cm.
- Všetky detské vozidlá firmy KETTLER spĺňajú normu EN 71-1/-2/-3 (európska norma „Bezpečnosť hračiek“; max. hmotnosť používateľa: 50 kg). V dôsledku neodborných opráv a konštrukčných zmien (demonťáž originálnych dielov, montáž neschválených dielov atď.) môžu používatelovi hroziť nebezpečenstvá.

- Poškodené diely môžu ohroziť bezpečnosť používateľov a obmedziť životnosť vozidla. Preto v krátkych časových intervaloch primeraných prevádzke vykonávajte pravidelné kontroly možného poškodenia a uvoľnených spojov všetkých dielov (skrutky, konektory atď.).
- Poškodené/opotrebované diely ihneď vymeňte a výrobok vyradte z prevádzky, kým nebude opravený. Inak by mohli vzniknúť nepredvídateľné škody/nebezpečenstvá. V prípade potreby používajte výlučne originálne náhradné diely firmy KETTLER!
- V dôsledku neodborných opráv a konštrukčných zmien (demonťaz originálnych dielov, montáž neschválených dielov at.) môžu hroziť nebezpečenstvá pre používateľa a alebo môže byť obmedzená životnosť výrobku.
- Dbajte na to, že pri používaní hojdačiek, preliezok, trojkoliek a pod. vždy hrozí používateľovi nebezpečenstvo pádu, prevrhnutia atď.
- Detské vozidlo nepripájajte k iným vozidlám, športovému náradiu alebo iným ťažným zariadeniam, pretože detské vozidlo nie je koncipované pre vyššie rýchlosti.
- Nezabúdajte, že deti ešte často nedokážu správne odhadnúť svoje vlastné schopnosti a určité (nebezpečné) situácie. Taktiež berte do úvahy, že kvôli prirodzenej potrebe hry a temperamentu detí môže dochádzať k nepredvídaným situáciám, za ktoré výrobca nenesie zodpovednosť.
- Detské vozidlo je neosvetlená hračka. Používanie v tme je nebezpečné.

Používanie

- Pred každým použitím zariadenia vždy skontrolujte správne osadenie všetkých skrutkových spojov a konektorov, ako aj príslušných bezpečnostných zariadení.
- Poučte deti o správnom zaobchádzaní s vozidlom a upozornite ich na možné nebezpečenstvá.
- Nezabúdajte, že pri výrobkoch bez voľnobehu sa otáčajú aj pedále, keď sa vozidlo len tlačí alebo posúva.
- Detské vozidlo nie je vybavené takzvanou parkovacou brzdou. Odstavené vozidlo preto zaistíte pred uvedením do pohybu. Nenechávajte deti, ktoré vozidlo ešte samy neovládajú, bez dozoru pri odstavenom vozidle.
- Výrobky s možnosťou nastavenia upravte na telesnú výšku vášho dieťaťa.
- Na vozidle neprevádzajte žiadne predmety.
- Na čistenie a ošetrovanie používajte ekologické, v žiadnom prípade nie agresívne alebo leptavé prostriedky.
- Raz za štvrtok pridajte niekoľko kvapiek oleja na ložiskové puzdrá volantu a kolies.
- Pri modeloch s pneumatikami: Pri odstavení hračiek s pneumatikami na podlahách, ktoré obsahujú látky s obsahom rozpúšťadiel, alebo sú s takýmito látkami zlepené (napr. PVC), existuje nebezpečenstvo vzniku škvrn v dôsledku chemickej reakcie s prírodným produktom kaučukom. V prípade pochybností podložte pod kolesá ochranný krycí materiál. Dodržiavajte správny tlak v pneumatikách (1,7 bar/24 PSI); príliš nízky tlak zvyšuje opotrebovanie a sťažuje jazdu!

Pokyny pre montáž

- ⚠ **POZOR!** Postarajte sa o bezpečné pracovné prostredie, nenechávajte napr. pohodené náradie. Uchovajte napr. obalový materiál tak, aby nepredstavoval žiadne nebezpečenstvá.

vá. Fólie/plastové vrecká predstavujú u detí nebezpe enstvo zadusenía!

- Uistite sa, že s vozidlom sa budú deti hrať až vtedy, keď montáž riadne vykonala a skontrolovala dospelá osoba.
- Montáž musí starostlivo vykonať dospelá osoba. Pred začiatkom samotných prác si pozorne prezrite tento návod na montáž. V rámci jednotlivých obrázkov je poradie montáže v prípade potreby zadané písmenami. Dodržiavajte presne uvedené montážne kroky, aby bolo zaručené bezpečné používanie a funkčnosť.
- Nezabudnite, že pri každom použití náradia a pri remeselných inostiach vždy hrozí možné nebezpe enstvo poranenia. Preto postupujte pri montáži výrobku starostlivo a rozvážne!
- Všetky diely najskôr voľne zoskrutkujte a skontrolujte ich správne osadenie. Samoistacie matice otáčajte najskôr rukou, až kým nepocítite odpor, a následne ich riadne utiahnite kľúčom na doraz proti odporu (poistka). Po montážnom kroku skontrolujte, či sú všetky skrutkové spoje pevne dotiahnuté. Pozor: Samoistacie matice, ktoré sa znova uvoľnili, sú nepoužiteľné (poškodenie poistky) a je potrebné ich vymeniť za nové.
- Pri montáži plastových držiadiel: Pre uľahčenie montáže ohrejte držadlá volantu v teplej vode.
- Z výrobnotechnických dôvodov si vyhradzuje predmontáž dielov (napr. rúrových zátok).

Objednávanie náhradných dielov – strana 98-101

Pri objednávkach náhradných dielov zadávajúte vždy úplné číslo výrobku, číslo náhradného dielu, potrebný počet kusov a sériové číslo výrobku (pozri časť Používanie).

Príklad objednávky: výr. OT01050-0010 / náhr. dielu 97200030 / 2 kus/ sériové íslo: Originálne balenie výrobku riadne uschovajte, aby sa mohlo neskôr podľa okolností použiť ako prepravné balenie.

Vrátenie tovaru treba uskutočniť len po dohode a s (vnútorným) balením bezpečným pre prepravu, podľa možností v originálnom kartóne.

Dôležitý je podrobný popis chyby/nahlásenie poruchy!

Dôležité: Náhradné diely, ktoré sa majú zoskrutkova , sa ú tujú a dodávajú zásadne bez skrutkového materiálu. Ak budete potrebova príslušný skrutkový materiál, treba to uvies pomocou dodatku „so skrutkovým materiálom“ pri objednávaní náhradných dielov.

Pokyn pre likvidáciu

Výrobky firmy KETTLER sú recyklovateľné. Na konci doby používania odovzdajte výrobok na odbornú likvidáciu (miestna zberňa).

ⓓ **Heinz KETTLER GmbH & Co. KG**
SERVICECENTER

Henry-Everling-Str. 2
D-59174 Kamen

☎ +49 (0)2307 974-2111
☎ +49 (0)2938 819-2004

www.kettler.de

Mail: service.sport@kettler.net

Pred montažo in prvo uporabo pozorno preberite za navodila. V njih so pomembni napotki za vašo varnost ter uporabo in vzdrževanje te KETTLERJEVE naprave. Skrbno shranite ta navodila zaradi informacij oz. za vzdrževalna dela in za naročilo nadomestnih delov.

Ta KETTLERJEV izdelek je konstruiran glede na trenutno stanje varnostnih predpisov in izdelan pod nenehnim nadzorom kakovosti. Spoznanja, ki smo jih dobili iz tega, pretakamo tudi v naš razvoj. Zaradi tega si pridržujemo pravico do sprememb v tehniki in obliki, da bi našim uporabnikom vedno lahko zagotovili optimalno kakovosti izdelkov. Če kljub temu obstaja razlog za reklamacijo, se obrnite na svojega specializiranega trgovca.

Za vašo varnost

- ⚠ POZOR! Uporaba je dovoljena le pod neposrednim nadzorom odraslih!** Uporabljati jo sme le ena (1) oseba. Poskrbite, da se bo otroško vozilo uporabljalo le v okolici, kjer ni nevarnosti. Vozila ne uporabljajte v bližini pobočij, stopnic, cest, železniških naprav, voda itd. (nevarnost nesreče, prevrnitve, padca, poškodb); uporabljajte raje varna območja, kot so utrjene, ravne površine. Pozor: ob uporabi na javnih cestah obstaja nevarnost nesreč in hudih poškodb! Med uporabo nosite trdno obutev. Priporočamo, da nosite ustrezno zaščitno oblačilo in varnostno čelado.
- ⚠ POZOR! Otrokom pod tri leta starosti ne dovolite v bližino igrače!**
- ⚠ POZOR! Ni primerna za otroke pod tri leta starosti!**
- ⚠ POZOR!** Okrasne nalepke skrbno shranite in jih ne imejte v bližini malih otrok. (zaužitje malih delov) Nevarnost zadušitve!
- ⚠ POZOR!** Med montažo ne dovolite, da bi se izdelku približali otroci (mali deli, ki jih lahko zaužijejo).
- ⚠ POZOR!** Pri izdelkih s pnevmatikami: kapice ventilov vedno trdno zategnite in jih ne hranite v dosegu mali otrok (mali deli, ki jih lahko zaužijejo)!
- ⚠ POZOR!** Vozilo je igrača in ne ustreza določilom za javni cestni promet, zaradi tega tudi ne sme biti udeleženo v njem.
- ⚠ POZOR!** Uporabnik mora svoj način vožnje vedno prilagoditi krajevnim danostim in svojim osebnim zmožnostim. Ob pretirani vožnji v ovinke s previsoko hitrostjo in v zavoj usmerjenim volanom lahko obstaja nevarnost prevrnitve!
- ⚠ POZOR!** Igračo smejo uporabljati le otroci, ki imajo zadostne motorne zmožnosti za varno uporabo igrače.
- Ta igrača je izključno namenjena v zasebno rabo (obratna ali javna uporaba je prepovedana).
- To vozilo je dovoljen uporabljati le v predviden namen, to pomeni, kot igračo, ki jo uporablja ena (1) oseba. Vsaka drugačna uporaba ni dovoljena in je morebiti nevarna. (poškodbe, nesreče, padci). Izdelovalec ne more biti odgovoren za škodo, ki je povzročena zaradi uporabe v nasprotju s predpisi.
- Vozilo je primerno za otroke od 5-10 let starosti in telesno višino 110 - 140 cm.
- Vsa otroška vozila KETTLER ustrezajo EN 71-1/-2/-3 (evropska norma „Varnost igrač“; maks. teža uporabnika: 50 kg). Zaradi nestrokovnih popravil in konstrukcijskih sprememb (demontaža originalnih delov, dodajanje nedovoljenih delov itd.) lahko pride do ogrožanja uporabnikov.

- Poškodovani sestavni deli lahko vplivajo na varnost uporabnika in življenjsko dobo vozila. Zato opravljajte v rednih časovnih razmakh, primernih glede na uporabo, kontrole vseh sestavnih delov, če morda niso poškodovani in če ni zrahljanih spojev (vijaki, vtični spoji itd.).
- Takoj zamenjajte poškodovane/obrabljene sestavne dele in naprave ne uporabljajte, dokler ni popravljena. Sicer lahko pride do nepredvidljive škode/nevarnosti. Za popravila uporabljajte izključno originalne nadomestne dele KETTLER!
- Zaradi nestrokovnih popravil in konstrukcijskih sprememb (demontaža originalnih delov, dodajanje nedovoljenih delov itd.) lahko pride do ogrožanja uporabnikov ali skrajšanja življenjske dobe naprave.
- Pomislite, da pri uporabi gugalnic, ogradij za plezanje, trikolesnikov in drugih igračah lahko za uporabnika vedno obstaja nevarnost padca, prevrnitve itd.
- Otroškega vozila nikoli ne privežite na druga vozila, športne naprave ali druge vlečne naprave, ker otroško vozilo ni koncipirano za visoke hitrosti.
- Upoštevajte, da lastne zmožnosti pogosto ne morejo pravilno oceniti v določenih (nevarnih) situacijah. Pomislite tudi, da lahko zaradi naravne želje po igranju in temperamenta otrok pogosto pride do nepredvidenih situacij, ki izključujejo odgovornost izdelovalca.
- Otroško vozilo je igrača, ki nima osvetlitve. Uporaba v temi je nevarna.

O ravnanju z napravo

- Pred vsako uporabo naprave vedno preverite vse vijaačne in vtične spoje kot tudi pravilno nameščenost ustreznih varnostnih naprav.
- otroke poučite o pravilnem ravnanju z vozilom in jih opozorite na možne nevarnosti.
- Upoštevajte, da se pri napravi brez prostega teka vrtijo s kolesi tudi pedala, če vozilo potiskate ali se samo premika.
- Otroško vozilo nima tako imenovane ročne zavore. Zato odstavljena vodila zavarujte pred premikanjem. Otrok, ki še sami ne obvladujejo vozila, ne pustite brez nadzora pri odstavljenem vozilu.
- Pri napravah z možnostjo nastavitve jih prilagodite telesni višini svojih otrok.
- Na vozilu ne transportirajte nobenih predmetov.
- Za iš enje in nego uporabljajte okolju prijazna, v nobenem primeru pa agresivnih ali jedkih istil.
- Na četrt leta dodajte nekaj kapljic olja v ležajne puše volana in koles.
- Pri modelih s pnevmatikami: ko odstavljate igra o s pnevmatikami na tla, ki vsebujejo razred ila ali so z njim zlepljene (npr. PVC), obstaja možnost nastanka madeže zaradi kemične reakcije z naravnim izdelkom kav ukom. e dvomite, postavite pod kolesa pokrivni material Pazite na pravilen tlak v pnevmatikah (1,7 bara/24 PSI); prenizek tlak pove a obrabo in otežuje vožnjo!

Navodilo za montažo

- ⚠ **POZOR!** Poskrbite za delovno okolje brez nevarnosti, npr. orodje naj bo vedno pospravljeno. Embalažo npr. ovojni material shranite tako, da ne more biti vir nevarnosti. Pri folijah/plastičnih vrečkah obstaja za otroke nevarnost zadušitve!
- zagotovite, da se bo otrok igral z vozilom šele, ko je odrasla oseba pravilno končala z

montažo in je bila opravljena kontrola.

- Montažo mora skrbno opraviti odrasla oseba. Ta navodil za montaži si skrbno oglejte pred za etkom dejanskih del. Znotraj posameznih slik je potek montaže morebiti doložen z velikimi rkami. Natan no upoštevajte navedene montažne korake, da bi zagotovili varno uporabo in delovanje.
- Pri vsaki uporabi orodja in pri rokodelskih opravilih upoštevajte, da vedno obstaja nevarnost poškodb. Pri montaži naprave zato vedno ravnajte skrbno in preudarno.
- Najprej privijte vse dele na rahlo in preverite njihov pravilen sed. Samovarovalne matice obračajte najprej z roko, dokler ne začutite odpora, nato jih močno zategnite proti uporu (ypenjalno varovalo) z vijlačnim ključem. Po montažnem koraku preverite trdnost vseh vijlačnih spojev. Pozor: ponovno odvite varovalne matice so neuporabne (uničenje spojnega varovala) in jih morate zamenjati z novimi.
- Pri montaži plastičnih ročajev: za lažjo montažo ogrejte ročaj krmila v topli vodi.
- Iz tehničnih razlogov pri izdelavi si pridružujemo pravico do predhodne montaže sestavnih delov (npr. cevni mašil).

Za naročilo nadomestnih delov glejte stran 98-101

Pri naročilu nadomestnih delov vedno navedite popolno številko izdelka, številko nadomestnega dela, potrebno številko kosov kot tudi serijsko številko (glejte risbo z nadomestnimi deli).

Primer naročila: Štev. izdelka OT01050-0010 / Nadomestni del štev. 97200030 / 2 kos / Serijska štev.:

Dobro shranite originalno embalažo naprave, da bi jo lahko pozneje morebiti uporabili kot transportno embalažo.

Vrnitev blaga je možno opraviti le po dogovoru in v za transport varni (notranji) embalaži, po možnosti v originalnem kartonu.

Pomemben je podroben opis napake / poročilo o škodi!

Pomembno: Nadomestni deli, ki se privijajo, se na eloma dobavljajo in obra unajo brez delov za privijanje. e potrebujete ustrezeni material za privijanje, morate to pri naro ilu nadomestnih delov navesti z dodatkom „z materialom za privijanje“.

Napotek za odstranitev med odpadke

Izdelke KETTLER lahko reciklirate. Po koncu dober uporabe dobe oddajte napravo v strokovno odstranjevanje odpadkov (krajevno zbirno mesto).

Ⓛ Heinz KETTLER GmbH & Co. KG

SERVICECENTER

Henry-Everling-Str. 2

D-59174 Kamen

www.kettler.de

☎ +49 (0)2307 974-2111

📠 +49 (0)2938 819-2004

Mail: service.sport@kettler.net

Διαβάστε προσεκτικά αυτές τις οδηγίες πριν την συναρμολόγηση και την αρχική χρήση. Θα λάβετε σημαντικές υποδείξεις για την ασφάλειά σας καθώς και την χρήση και συντήρηση αυτού του προϊόντος της KETTLER. Φυλάξτε επιμελώς αυτές τις οδηγίες προς πληροφόρηση ή για εργασίες συντήρησης και την παραγγελία ανταλλακτικών.

Αυτό το προϊόν της KETTLER σχεδιάστηκε σύμφωνα με το επίκαιρο επίπεδο των ασφαλιστικών διατάξεων και κατασκευάστηκε υπό μια μόνιμη ποιοτική εποπτεία. Τις γνώσεις που κερδίσαμε από αυτό το γεγονός τις προσδίδουμε στην εξέλιξή μας. Για αυτό το λόγο επιφυλασσομεθα αλλαγών αναφορικά με την τεχνική και ντιζάιν για να προσφέρουμε στους πελάτες μας πάντα μια ιδανική ποιότητα του προϊόντος. Σε περίπτωση που πάρα τούτα υπάρχουν διαμαρτυρίες, απευθυνθείτε στον ειδικό αντιπρόσωπό σας.

Για την ασφάλειά σας

⚠ ΠΡΟΣΟΧΗ! Χρήση μόνο υπό την άμεση επίβλεψη ενήλικου ατόμου! Επιτρέπεται χρήση μόνο από ένα (1) άτομο. Για το λόγο αυτό να φροντίζετε το παιδικό όχημα να χρησιμοποιείται μόνο σε περιβάλλον που δεν περικλείει κινδύνους. Μη χρησιμοποιείτε το όχημα κοντά σε πλαγιές, σκάλες, οδούς, σιδηροδρομικές εγκαταστάσεις, υδάτινες επιφάνειες κλπ. (κίνδυνος ατυχημάτων, ανατροπής, πτώσης, τραυματισμών). Να προτιμάτε περιοχές όπως ασφαλοστρωμένες, οριζόντιες και επίπεδες επιφάνειες. Προσοχή: σε περίπτωση χρήσης σε δημόσιες οδούς υπάρχει κίνδυνος ατυχημάτων και βαρύτερων τραυματισμών! Κατά τη χρήση πρέπει να φοράτε σταθερά υποδήματα. Συνιστούμε τη χρήση κατάλληλου προστατευτικού ρουχισμού και κράνους ασφαλείας.

⚠ ΠΡΟΣΟΧΗ! Παιδιά κάτω των τριών ετών πρέπει να κρατούνται μακριά από αυτό το παιχνίδι!

⚠ ΠΡΟΣΟΧΗ! Ακατάλληλο για παιδιά κάτω των τριών ετών!

⚠ ΠΡΟΣΟΧΗ! Φυλάξτε επιμελώς τα μη χρησιμοποιηθέντα διακοσμητικά αυτοκόλλητα και κρατήστε σε απόσταση από αυτά μικρά παιδιά. (μικρά καταπόσιμα τεμάχια). Κίνδυνος ασφυξίας!

⚠ ΠΡΟΣΟΧΗ! Κρατήστε παιδιά σε απόσταση κατά την συναρμολόγηση του προϊόντος (μικρά καταπόσιμα τεμάχια).

⚠ ΠΡΟΣΟΧΗ! Σε προϊόντα με ελαστικά με αέρα: Βιδώστε σταθερά τα κλαπέτα και κρατήστε παιδιά σε απόσταση (μικρά καταπόσιμα τεμάχια).

⚠ ΠΡΟΣΟΧΗ! Επειδή το όχημα είναι παιχνίδι, δεν ανταποκρίνεται προς τις διατάξεις της δημόσιας οδικής κυκλοφορίας και δεν επιτρέπεται για αυτό το λόγο να συμμετέχει σε αυτή.

⚠ ΠΡΟΣΟΧΗ! Ο χρήστης πρέπει να προσαρμόζει πάντα τον τρόπο οδήγησής του με τα τοπικά δεδομένα καθώς και με τις προσωπικές του ικανότητες. Σε περίπτωση απότομων στροφών με υπερβολική ταχύτητα και με στριμμένο το μηχανισμό διεύθυνσης μπορεί να υπάρχει κίνδυνος ανατροπής!

⚠ ΠΡΟΣΟΧΗ! Η συσκευή παιχνιδιού επιτρέπεται να χρησιμοποιείται μόνο από παιδιά τα οποία έχουν επαρκείς κινητικές ικανότητες για τον ασφαλή χειρισμό της συσκευής παιχνιδιού.

■ Αυτό το παιχνίδι προορίζεται αποκλειστικά για ιδιωτική χρήση (μη επαγγελματική ή δημόσια χρήση).

■ Αυτό το όχημα επιτρέπεται να χρησιμοποιείται μόνο για την προβλεπόμενη χρήση του, δηλ. ως συσκευή παιχνιδιού για χρήση από ένα (1) άτομο. Οποιαδήποτε άλλη χρήση απαγορεύεται και ενδέχεται να είναι επικίνδυνη (τραυματισμοί, ατυχήματα, πτώση). Ο κατασκευαστής δεν μπορεί να θεωρηθεί υπεύθυνος για ζημιές ή σωματικές βλάβες που προκαλούνται από μη προβλεπόμενη χρήση.

■ Το όχημα είναι κατάλληλο για παιδιά από 5- 10 ετών με σωματικό ύψος από 110-140 cm.

■ Όλα τα παιδικά οχήματα της KETTLER ανταποκρίνονται προς την EN 71-1/-2/-3 (Eurw-

παϊκή νόρμα "Περί ασφάλειας παιχνιδιών", μέγιστο βάρος χρήστη 50 κιλ.). Μέσω ακατάλληλων επισκευών και δομικών μετατροπών (αποσυναρμολόγηση γνήσιων μερών, δόμηση ανεπίτρεπτων μερών, κλπ.) δύναται να προκύψουν κίνδυνοι για τον χρήστη.

- Χαλασμένα δομικά μέρη δύναται να θέσουν σε κίνδυνο την ασφάλεια των χρηστών και να επηρεάσουν την διάρκεια ζωής του οχήματος. Πραγματοποιήστε για αυτό το λόγο σε κοντινά διαστήματα, ανάλογα με την λειτουργία, τακτικούς ελέγχους όλων των δομικών στοιχείων και χαλαρών συνδέσεων (βιδών, συνδέσμων, κλπ.)
- Αλλάξτε αμέσως χαλασμένα/φθαρμένα δομικά μέρη και να μην χρησιμοποιείται η συσκευή έως την επισκευή. Άλλως μπορεί να προκύψουν απρόβλεπτες ζημιές/κίνδυνοι. Χρησιμοποιήστε, εάν χρειαστεί, αποκλειστικά γνήσια ανταλλακτικά της KETTLER !
- Μέσω ακατάλληλων επισκευών και δομικών μετατροπών (αποσυναρμολόγηση γνήσιων μερών), δόμηση ανεπίτρεπτων μερών, κλπ.) μπορεί να προκύψουν κίνδυνοι για τον χρήστη ή να επηρεαστεί η διάρκεια ζωής του προϊόντος.
- Αναλογιστείτε ότι σε χρήση κούνιων , σκαλωσιές αναρρίχησης, τρίτροχα και άλλα παρόμοια υφίσταται ο κίνδυνος μιας πτώσης, μιας ανατροπής κλπ. για τον χρήστη.
- Μην συνδέετε το παιδικό όχημα με άλλα οχήματα, αθλητικές συσκευές ή με άλλες εκλυόμενες διατάξεις, επειδή το παιδικό όχημα δεν σχεδιάστηκε για υψηλές ταχύτητες.
- Λάβετε υπόψη ότι παιδιά συχνά δεν μπορούν να εκτιμήσουν ακόμα σωστά της δικές τους ικανότητες και ορισμένες (επικίνδυνες) καταστάσεις. Αναλογιστείτε επίσης ότι μπορεί να προκύψουν απρόβλεπτες καταστάσεις λόγω της φυσικής επιθυμίας για παιχνίδι και του ταμπεραμέντου των παιδιών, οι οποίες αποκλείουν μια υπευθυνότητα εκ μέρους του κατασκευαστή.
- Το παιδικό όχημα είναι μια μη φωτισμένη συσκευή παιχνιδιού. Η χρήση στο σκοτάδι είναι επικίνδυνη.

Για τον χειρισμό

- Ελέγξτε πριν από κάθε χρήση της συσκευής πάντα όλους τους βιδωτούς και περαστούς συνδέσμους καθώς και τις αντίστοιχες καταστάσεις ασφαλείας ως προς την ορθή του έδρα.
- Καθοδηγείτε τα παιδιά με την σωστή μεταχείριση του οχήματος και να τα καταστήσετε προσεκτικά ως προς πιθανούς κινδύνους.
- Λάβετε υπόψη ότι σε συσκευές δίχως ελεύθερη περιστροφή περιστρέφονται και τα πεντάλια, όταν το όχημα μόνο ωθείται ή κυλάει.
- Το παιδικό όχημα δεν διαθέτει το γνωστό φρένο ακινητοποίησης. Για αυτό το λόγο ασφαλίστε σταθμευμένα οχήματα ώστε να μην κυλούν. Μην αφήνετε δίχως επιτήρηση παιδιά που δεν κατέχουν από μόνα τους το σταθμευμένο μηχανήμα.
- Σε μηχανήματα με δυνατότητα μετατόπισης να τα προσαρμόζετε στο σωματικό ύψος του παιδιού σας.
- Μην μεταφέρετε αντικείμενα πάνω στο όχημα.
- Χρησιμοποιείτε για τον καθαρισμό και την περιποίηση μόνο φιλικά προς το περιβάλλον μέσα, σε καμία περίπτωση επιθετικά ή καυστικά μέσα.
- Βάζετε κάθε τρεις μήνες μερικές σταγόνες λάδι στα δακτύλια εδράνου του τιμονιού και των ροδών.
- Σε μοντέλα με ελαστικά με αέρα: Σε στάθμευση συσκευών παιχνιδιού με ελαστικά με αέρα σε πατώματα, τα οποία περιέχουν διαλυτικές ουσίες ή είναι κολλημένα με τέτοιες (π.χ. PVC), υφίσταται ο κίνδυνος της δημιουργίας λεκέδων μέσω μιας χημικής αντίδρασης με το φυσικό προϊόν καουτσούκ. Σε περίπτωση αμφιβολιών τοποθετήστε καλύμματα κάτω από τις ρόδες. Προσέχετε την σωστή πίεση των ροδών (1,7 bar/24 PSI). Μια χαμηλή πίεση αυξάνει την φθορά και δυσκολεύει την κίνηση!

Υποδείξεις συναρμολόγησης

⚠ ΠΡΟΣΟΧΗ! Φροντίστε για ένα ακίνδυνο εργασιακό περιβάλλον, μην αφήνετε κάτω

π.χ. κανένα εργαλείο. Να απορρίπτετε π.χ. υλικό συσκευασίας με τέτοιο τρόπο, ώστε να μην προκαλούνται κίνδυνοι από αυτό. Σε μεμβράνες/πλαστικές σακούλες υφίσταται κίνδυνος ασφυξίας για παιδιά!

- Διασφαλίστε ώστε να παίζει κανείς με το όχημα, αφού πρώτα πραγματοποιήθηκε και ελέγχθηκε η συναρμολόγηση κανονικά από έναν ενήλικα.
- Η συναρμολόγηση πρέπει να πραγματοποιηθεί προσεκτικά από έναν ενήλικα. Δείτε προσεκτικά αυτές τις οδηγίες συναρμολόγησης πριν την έναρξη της καθεαυτού εργασίας. Εντός των μεμονωμένων απεικονίσεων δίδετε η σειρά συναρμολόγησης ενδεχομένως με γράμματα της αλφαβήτου. Τηρείστε ακριβώς τα αναφερόμενα βήματα συναρμολόγησης, ώστε να είναι εγγυημένη η ασφαλής χρήση και λειτουργία.
- Λάβετε υπόψη ότι σε κάθε χρήση εργαλείου και σε χειρωνακτικές δραστηριότητες υφίσταται πάντα ένας πιθανός κίνδυνος τραυματισμού. Πραγματοποιήστε για αυτό το λόγο προσεκτικά και με σύνεση την συναρμολόγηση του μηχανήματος!
- Βιδώστε χαλαρά αρχικά όλα τα τμήματα και ελέγξτε την σωστή έδρα. Βιδώστε πρώτα με το χέρι τα αυτοασφαλιζόμενα περικόχλια έως την αισθητή αντίδραση, στη συνέχεια βιδώστε καλά κατά της αντίδρασης (ασφάλιση συγκράτησης) με ένα κατασαβίδι. Ελέγξτε όλες τις βιδωτές συνδέσεις μετά το βήμα συναρμολόγησης ως προς την σωστή έδρα. Προσοχή: Ξαναχαμηλωμένα ασφαλιστικά περικόχλια γίνονται άχρηστα (καταστροφή της ασφάλειας συγκράτησης) και πρέπει να αντικαθίστανται από νέα.
- Σε συναρμολόγηση πλαστικών λαβών: Για την διευκόλυνση της συναρμολόγησης ζεστάνετε λίγο τις λαβές τιμονιού σε ζεστό νερό.
- Για κατασκευαστικούς τεχνικά λόγους επιφυλασσόμεθα για την αποσυναρμολόγηση δομικών μερών (π.χ. τάπα σωλήνα).

Παραγγελία ανταλλακτικών σελίδα 98-101

Δώστε σε παραγγελίες ανταλλακτικών τον πλήρη αριθμό του προϊόντος, τον αριθμό ανταλλακτικού, το απαιτούμενο αριθμό τεμαχίων και τον αριθμό σειράς του μηχανήματος (βλέπε χειρισμό).

Παράδειγμα παραγγελίας: αριθμό. Προϊόντος 0T01050-0010/ αριθμό. Ανταλλακτικού 97200030 / 2 τεμάχιο / αριθμός σειράς:

Φυλάξτε καλά τη γνήσια συσκευασία του μηχανήματος για να χρησιμοποιηθεί αργότερα κάτω από ορισμένες περιστάσεις ως συσκευασία μεταφοράς.

Επιστροφές προϊόντων πρέπει να πραγματοποιούνται μόνο μετά από συμφωνία και με ασφαλή για την μεταφορά (εσωτερική) συσκευασία, κατά το δυνατόν στο γνήσιο χαρτόνι.

Σημαντική είναι μια λεπτομερής περιγραφή σφάλματος/δήλωση βλάβης!

Σημαντικό: Προς βίδωμα ανταλλακτικά υπολογίζονται και παραδίδονται βασικά δίχως συνδετικό υλικό. Εάν χρειάζεστε αντίστοιχο συνδετικό υλικό, τότε πρέπει να το αναφέρετε με την προσθήκη "με συνδετικό υλικό" κατά την παραγγελία ανταλλακτικών>

Υπόδειξη διάθεσης

Τα προϊόντα της KETTLER είναι ανακυκλώσιμα. Οδηγίστε το μηχάνημα στο τέλος της διάρκειας χρήσης για μια κανονική απόρριψη (τοπικό κέντρο συλλογής)

ⓓ **Heinz KETTLER GmbH & Co. KG**

SERVICECENTER

Henry-Everling-Str. 2

D-59174 Kamen

www.kettler.de



+49 (0)2307 974-2111



+49 (0)2938 819-2004

Mail: service.sport@kettler.net

Моля, преди монтажа и първата употреба внимателно прочетете това упътване. То ще Ви даде важни указания за Вашата безопасност, както и за използването и поддръжката на този продукт на KETTLER. Внимателно съхранявайте ръководството за информация, съответно за работи по поддръжката или поръчка на резервни части.

Този продукт на KETTLER е конструиран в съответствие с актуалните предписания за безопасност и се произвежда при постоянен качествен контрол. Придобитите познания ние използваме за развиването на нашите разработки. Поради тази причина ние си запазваме правото на промени в техническото изпълнение и дизайна, за да можем да предложим на нашите клиенти винаги оптимално качество на продуктите. Ако все пак има причина за рекламация, моля обърнете се към Вашия специализиран търговец.

За вашата безопасност

⚠ ВНИМАНИЕ! Да се използва само под пряк надзор на възрастни! Допустимо е използването само от едно (1) лице. Погрижете се детското превозно средство да бъде използвано само в безопасен район. Не използвайте превозното средство в близост до склонове, стълби, улици, железопътни линии, водни басейни и т.н. (Опасност от злополуки, преобръщане, падане, наранявания); да се предпозитат безопасни зони като стабилни равни повърхности. Внимание: При използване по обществени пътища опасност от злополуки и тежки наранявания! При използване да се носят здрави обувки. Препоръчваме да се носи подходящо защитно облекло и предпазна каска.

⚠ ВНИМАНИЕ! Играчката да се държи далеч от деца под три години!

⚠ ВНИМАНИЕ! Не е подходящо за деца под три години!

⚠ ВНИМАНИЕ! Съхранявайте грижливо неизползваните декоративни лепенки и ги дръжте далеч от досега на деца. (малки части, които могат да бъдат погълнати) Опасност от задушаване!

⚠ ВНИМАНИЕ! По време на монтажа на продукта дръжте децата настрана (дребни части, които могат да бъдат погълнати).

⚠ ВНИМАНИЕ! При продукти с пневматични гуми: Винаги затягайте здраво капачката на вентила и пазете от деца (дребни части, които могат да бъдат погълнати)!

⚠ ВНИМАНИЕ! Тъй като превозното средство е играчка, то не отговаря на изискванията за общественото улично движение и поради това не може да участва в него.

⚠ ВНИМАНИЕ! Потребителят трябва винаги на съобразява начина си на придвижване към местните дадености, както и към своите лични способности. При прекалени движения по завои с превишена скорост и включено кормилно управление може да възникне опасност от преобръщане!

⚠ ВНИМАНИЕ! Играчката може да се използва само от деца, които имат достатъчни двигателни способности за безопасно боравене с играчката.

■ Този уред за игра е предназначен изключително за лична употреба (не е подходящ за промишлена или обществена употреба).

■ Това превозно средство може да бъде използвано само по предназначение, т.е. като уред за игра, който се използва от едно (1) лице. Всяка друга употреба е недопустима и вероятно опасна (наранявания, злополуки, преобръщания). Производителят не може да бъде подвеждан под отговорност за щети, които са причинени поради нецелесъобразно използване.

■ Превозното средство е подходящо за деца между 5 - 10 години с ръст от 110 - 140 cm.

■ Всички детски превозни средства на KETTLER съответстват на EN 71-1/-2/-3 (Европейски стандарт „Безопасност на играчките“; макс. тегло на потребителя: 50

kg). Поради неправилни ремонти и конструктивни изменения (демонтаж на оригинални части, монтиране на неразрешени части и т.н.) може да възникне опасност за потребителя.

- Увредени части могат да застрашат сигурността на потребителя и да намалят продължителността на живот на превозното средство. Затова редовно, на малки интервали, в зависимост от честотата на използване, проверявайте всички елементи за възможни увреждания и хлабави връзки (болтове, щепселни връзки и др.).
- Веднага подменяйте повредените/износените елементи и се откажете от употребата на уреда до привеждането му в изправност. В противен случай биха могли да настъпят непредвидими щети/опасности. В случай на необходимост използвайте само оригинални резервни части KETTLER.
- Поради неправилни ремонти и конструктивни изменения (демонтаж на оригинални части, монтиране на неразрешени части и т.н.) може да възникне опасност за потребителя, или да бъде намалена продължителността на живот на продукта.
- Имайте предвид, че при използването на люлки, катерушки, триколки и други подобни винаги съществува опасност за потребителя от падане, преобръщане и т.н.
- Не свързвайте детското превозно средство с други превозни средства, спортни уреди или други приспособления за теглене, тъй като детското превозно средство не е предвидено за високи скорости.
- Имайте предвид, че децата често не могат правилно да преценят своите възможности и определени (опасни) ситуации. Имайте предвид също, че поради естествена необходимост от игра и темперамента на децата често може да се стигне до непредвидени ситуации, които изключват отговорност от страна на производителя.
- Детското превозно средство е играчка без светлини. Използването му, когато е тъмно е опасно.

За работата с уреда

- Преди всяка употреба на уреда проверявайте всички винтови и щепселни съединения, както и съответните предпазни устройства, за тяхното правилно положение.
- Учете децата как правилно да боравят с превозното средство и насочвайте вниманието им към възможните опасности.
- Имайте предвид, че при уреди без свободен ход, педалите се въртят и когато само бутате превозното средство.
- Детското превозно средство не разполага с т.нар. ръчна спирачка. Поради това обезопасявайте спрениите превозни средства от нежелано тръгане. Не оставяйте деца, които не могат сами да владеят уреда, без надзор при спряното превозно средство.
- При уреди с възможност за регулиране на височината, моля да я напаснете към ръста на Вашето дете.
- Не транспортирайте предмети върху превозното средство.
- За почистване и поддръжка използвайте незамърсяващи околната среда средства, в никакъв случай агресивни или разяждащи средства.
- На всеки 3 месеца смазвайте лагерите на кормилото и на колелата с няколко капки масло.
- При модели с пневматични гуми: При спирането на уреди за игра с пневматични гуми върху терени, които съдържат материали включващи разтворители, или са залепени с такива (напр. PVC), съществува опасност от образуване на петна поради химична реакция с естествения продукт каучук. В случай на съмнение покривайте с нещо терена под колелата. Следете за правилното налягане на гумите (1,7 bar/24 PSI); прекалено ниското налягане повишава износването и затруднява карането!

Указания за монтаж

⚠ ВНИМАНИЕ! Погрижете се районът на работа да бъде безопасен, например не оставяйте наоколо инструменти. Съхранявайте опаковъчния материал така, че от това да не произтичат опасности. Фолиото/пластмасовите пликосе представляват опасност от задушаване при деца!

- Уверете се, че с играчката ще се играе едва след като монтажът е бил извършен и проверен от възрастен човек.
- Монтажът на уреда трябва да бъде извършен внимателно и то от възрастно лице. Преди да започнете същинската работа разгледайте добре това упътване за монтаж. В отделните илюстрации последователността на монтажа е обозначена с букви. Придържайте се точно към посочените стъпки за монтаж, това Ви гарантира безопасно използване и функциониране.
- Имайте предвид, че при всяка употреба на инструменти и при занаятчийски дейности винаги съществува опасност от нараняване. Затова при монтажа действайте внимателно и разумно!
- Моля, най-напред завийте всички части хлабаво и проверете правилното им положение. Завийте самоосигуряващите се гайки най-напред на ръка до осезаемо съпротивление, след това с гаечен ключ ги затегнете здраво срещу съпротивлението (затягащ фиксатор). Проверете всички винтови съединения за стабилното им положение след монтажната стъпка. Внимание: развитите контрагайки стават неизползваеми (разрушаване на затягащия фиксатор) и трябва да се заменят с нови.
- При монтажа на пластмасовите дръжки: За улесняване на монтажа затоплете дръжките на кормилото в топла вода.
- Поради производствено-технически причини ние си запазваме правото на предварителен монтаж на някои елементи (напр. на тапа за тръби).

Поръчка за резервни части страница 98-101

При поръчка на резервни части указвайте пълния номер на артикула, номера на резервната част, необходимия брой и серийния номер на уреда (виж „Работа с уреда“).

Пример за поръчка: Арт. № OT01050-0010 / Резервна част № 97200030 / 2 брой / сериен №:

Съхранявайте добре оригиналната опаковка на уреда, за да може евентуално покъсно да се използва като транспортна опаковка.

Връщане на стоката да се извършва само след уговорка и с транспортно обезопасена (вътрешна) опаковка, по възможност в оригиналния кашон.

Важно е подробното описание на дефектите/информация за повредите!

Важно: Резервните части, които трябва да се завинтват, по принцип се изчисляват и доставят без материали за завинтване. В случай на необходимост от материали за завинтване, при поръчката на резервни части това трябва да се укаже, като се добави „с материал за завинтване“.

Указания за изхвърляне като отпадък

Продуктите KETTLER подлежат на рециклиране. В края на периода на употреба изхвърлете уреда съгласно разпоредбите (местната служба за събиране на отпадъци).

Ⓛ Heinz KETTLER GmbH & Co. KG

SERVICECENTER

Henry-Everling-Str. 2

D-59174 Kamen

www.kettler.de

☎ +49 (0)2307 974-2111

📠 +49 (0)2938 819-2004

Mail: service.sport@kettler.net

Vă rugăm să citiți cu atenție aceste indicații înainte de montare și de prima utilizare. În acest fel obțineți informații importante pentru siguranța dumneavoastră, precum și pentru utilizarea și întreținerea produsului KETTLER. Păstrați cu grijă acest manual în vederea lucrărilor de întreținere și pentru comandarea pieselor de schimb și nu în ultimul rând pentru informarea dumneavoastră.

Acest produs KETTLER este construit conform standardului actual al prevederilor de siguranță și sub atenta supraveghere a calității. Toate cunoștințele dobândite în acest fel sunt folosite pentru dezvoltarea în continuare a produselor. Din acest motiv ne rezervăm dreptul de a face modificări tehnice și de design, pentru a putea oferi întotdeauna clienților noștri o calitate optimă a produselor. Dacă, în ciuda acestui motiv, aveți anumite reclamații vă rugăm să vă adresați distribuitorului dumneavoastră.

Pentru siguranța dumneavoastră

⚠ ATENȚIE! A se utiliza numai sub stricta supraveghere a adulților! Utilizarea este autorizată numai pentru o singură (1) persoană. Aveți grijă ca vehiculul pentru copii să fie utilizat numai într-un mediu lipsit de pericole. Nu utilizați vehiculul în apropierea pantelor, scărilor, străzilor, instalațiilor feroviare, cursurilor de apă etc. (pericol de accidente, răsturnare, cădere, vătămare); alegeți de preferință zone sigure, precum suprafețele fixe, netede. Atenție: la utilizarea pe drumurile publice există pericol de accidente și vătămări grave! La utilizare trebuie să purtați încălțăminte fixă. Se recomandă purtarea îmbrăcăminte de protecție adecvate și a unei căști de siguranță.

⚠ ATENȚIE! Această jucărie nu trebuie ținută la îndemâna copiilor sub trei ani!

⚠ ATENȚIE! Nu este indicată pentru copiii sub trei ani!

⚠ ATENȚIE! Păstrați cu grijă autocolantele Deko neutilizate, departe de accesul copiilor mici. (aceștia pot înghiți componentele mici). Pericol de asfixiere!

⚠ ATENȚIE! Pe durata montării produsului țineți copiii la distanță (aceștia pot înghiți componentele mici).

⚠ ATENȚIE! Pentru produsele echipate cu anvelope: Strângeți întotdeauna capacele ventilelor și țineți-le departe de accesul copiilor (aceștia pot înghiți componentele mici)!

⚠ ATENȚIE! Deoarece acesta este un vehicul de jucărie, acesta nu corespunde prevederilor privind circulația pe drumurile publice și din acest motiv nu trebuie utilizat în acest scop.

⚠ ATENȚIE! Utilizatorul trebuie să își adapteze întotdeauna stilul de conducere la condițiile locale, precum și la capacitățile personale. La deplasarea în curbe periculoase cu viteză exagerată și bracarea direcției poate exista pericol de răsturnare!

⚠ ATENȚIE! Jucăria poate fi utilizată numai de către copii care dispun de capacități motrice suficiente pentru manevrarea în siguranță a acesteia.

■ Utilizarea este autorizată exclusiv pentru domeniul privat (nu este permisă utilizarea comercială sau publică).

■ Acest vehicul poate fi utilizat numai în scopul prevăzut, respectiv ca jucărie destinată utilizării de către o (1) persoană. Orice alt fel de utilizare nu este permisă și poate fi periculoasă (vătămări, accidente, cădere). Producătorul nu își asumă răspunderea pentru deteriorările cauzate de o folosire inadecvată.

■ Vehiculul este adecvat pentru utilizarea de către copii între 5 și 10 ani, cu dimensiuni corporale între 110 și 140 cm.

■ Toate vehiculele KETTLER pentru copii corespund EN 71-1/-2/-3 (norma europeană pri-

vind siguranța jucăriilor; greutatea max. a utilizatorului: 50 kg). Dacă se fac reparații necorespunzătoare sau se aduc modificări constructive (demontarea pieselor originale, montarea unor piese neautorizate etc.) pot apărea riscuri pentru utilizator.

- Componentele deteriorate pot periclita siguranța utilizatorului și pot afecta durata de viață a vehiculului. Din acest motiv efectuați la intervale scurte, în funcție de utilizare, controale regulate ale tuturor componentelor în privința posibilelor deteriorări și legături slăbite (șuruburi, îmbinări cu fișe etc.).
- Din acest motiv înlocuiți neîntârziat componentele deteriorate/uzate și nu mai utilizați aparatul până la reparare. În plus pot apărea deteriorări/pericole imprevizibile. În caz de necesitate utilizați exclusiv piese de schimb originale KETTLER.
- Dacă se fac reparații necorespunzătoare sau se aduc modificări constructive (demontarea pieselor originale, montarea unor piese neautorizate etc.) pot apărea riscuri pentru utilizator sau poate fi afectată durata de viață a produsului.
- Aveți în vedere faptul că la utilizarea leagănelor, structurilor de joacă, tricicletelor ș.a., utilizatorul este supus întotdeauna riscului de cădere, răsturnare etc.
- Nu atașați vehiculul pentru copii la alte vehicule, la aparate de sport sau alte dispozitive de tracțiune, deoarece vehiculul pentru copii nu este conceput pentru viteze ridicate.
- Aveți în vedere faptul că adesea copiii își supraestimează capacitățile și nu sunt în măsură să recunoască situațiile periculoase. Aveți în vedere faptul că datorită nevoii naturale de joacă a copiilor și a temperamentului acestora pot apărea adesea situații neprevăzute care exclud responsabilitatea producătorului.
- Vehiculul pentru copii nu este echipat cu sistem de iluminare. Utilizarea acestuia pe întuneric este periculoasă.

Pentru manipulare

- Înaintea fiecărei utilizări a dispozitivului verificați dacă toate îmbinările cu șuruburi și fișe, precum și dacă dispozitiivele de siguranță se află în poziția corectă.
- Instruiți copiii cu privire la utilizarea corectă a vehiculului și atrageți-le atenția asupra posibilelor pericole.
- Aveți în vedere faptul că la aparatele fără roată liberă, pedalele funcționează și atunci când aparatul este împins sau când rulează.
- Vehiculul pentru copii nu este echipat cu frână de imobilizare. Asigurați vehiculul staționat în privința rulării. Nu lăsați în vehiculul staționat copiii care încă nu pot manevra singuri vehiculul.
- În cazul modelelor cu posibilitate de reglare, adaptați în funcție de dimensiunile corporale ale copilului.
- Nu transportați obiecte cu vehiculul.
- Folosiți numai produse de îngrijire ecologice, în niciun caz produse agresive sau iritante.
- Aplicați la fiecare trei luni câteva picături de ulei pe cuzinetii ghidonului și pe roți.
- Pentru modelele echipate cu anvelope: În cazul staționării aparatelor de joacă echipate cu anvelope pe suprafețe cu conținut de solvenți sau care sunt lipite cu solvenți (de exemplu, PVC) există pericolul formării petelor printr-o reacție chimică cu produsul natural de cauciuc. Dacă aveți dubii, aplicați un material de protecție sub roți. Aveți în vedere presiunea corectă a anvelopelor (1,7 bar/24 PSI); o presiune insuficientă provoacă o uzură rapidă și dificultăți la rulare!

Indicații de montare

⚠️ ATENȚIE! Asigurați un mediu de lucru nepericulos, de ex. nu lăsați scule împrăștiate împrejur. Depozitați materialul de ambalare în așa fel încât să nu apară pericole de accidente. În cazul pungilor de plastic / foliilor există, pentru copii, **pericolul de asfixiere!**

- Asigurați-vă că vehiculul va fi utilizat numai după operațiunea de montare corespunzătoare efectuată și verificată de către o persoană adultă.
- Montarea trebuie făcută numai de către o persoană adultă. Consultați prezentele instrucțiuni de montaj înaintea începerii lucrărilor de montare propriu zise. La fiecare desen ordinea în care se face montarea este marcată cu litere. Respectați cu strictețe etapele de montaj indicate, în vederea asigurării unei utilizări și funcționări sigure.
- Aveți în vedere că la fiecare utilizare a sculelor și la desfășurarea activităților de montaj există întotdeauna pericolul de rănire. De aceea procedați cu atenție și prudență la montarea aparatului!
- Prindeți mai întâi toate piesele fără a le strânge și corectați poziția lor dacă este incorectă. Înșurubați mai întâi manual piulițele cu autoasigurare până se aude un zgomot, apoi strângeți-le temeinic (asigurare cu cleme) cu o șurubelniță. După montaj verificați poziția fixă a îmbinărilor cu șuruburi. Atenție: piulițele de siguranță desfăcute devin inutilizabile (prin distrugerea asigurării cu cleme) și trebuie înlocuite cu altele noi.
- La montarea mânerelor de plastic: Pentru a facilita montajul încălziți mânerul ghidonului în apă caldă.
- Din motive tehnice ne rezervăm dreptul de a premonstra unele elemente constructive (de ex. dopuri pentru țevă).

Comandarea pieselor de schimb, pagina 98-101

La comandarea pieselor de schimb indicați numărul complet al articolului, numărul piesei de schimb, numărul de bucăți necesare și seria aparatului (vezi Manipulare).

Exemplu de comandă: Nr. art. OT01050-0010/ nr. piesă de schimb 97200030 / 2 piesă / nr. serie:

Păstrați ambalajul original al aparatului pentru a-l folosi mai târziu la transport.

Returul produsului este posibil doar în cazul unui acord prealabil și numai în ambalaj sigur la transport, pe cât posibil ambalajul original.

Este importantă descrierea detaliată a defecțiunii / daunei constatate!

Important: Pentru piesele de schimb cu prindere în șuruburi se va face livrarea fără materialul necesar înșurubării. Dacă este nevoie de șuruburi speciale, atunci la comandarea piesei de schimb veți face mențiunea „cu materiale pentru prindere cu șuruburi”.

Reciclarea

Produsele KETTLER sunt reciclabile. La finalul perioadei de utilizare a aparatului, reciclați-l corespunzător (la Centrul de colectare).

D Heinz KETTLER GmbH & Co. KG

SERVICECENTER

Henry-Everling-Str. 2

D-59174 Kamen

www.kettler.de



+49 (0)2307 974-2111



+49 (0)2938 819-2004

Mail: service.sport@kettler.net

Внимательно прочтите данную инструкцию перед сборкой и первым использованием. Она содержит важные указания по технике безопасности, а также по эксплуатации и техническому обслуживанию изделия. Сохраните инструкцию — она может понадобиться вам для проведения работ по техническому обслуживанию и заказа запчастей.

Данное изделие фирмы KETTLER разработано в соответствии с современными требованиями безопасности и изготовлено при постоянном контроле качества. Весь накопленный опыт мы используем в наших дальнейших разработках. Поэтому мы оставляем за собой право на внесение изменений в конструкцию и дизайн, чтобы всегда предлагать нашим клиентам продукцию оптимального качества. Если же несмотря на это у вас появятся претензии, обратитесь к своему дилеру.

Для обеспечения Вашей безопасности

- ⚠ ВНИМАНИЕ!** Использовать только при непосредственном наблюдении взрослых! Допускается использование только одним (1) лицом. Следите за тем, чтобы детский автомобиль использовался только в безопасных местах. Не используйте автомобиль рядом со спусками, лестницами, улицами железными дорогами, водоемами и т.д. (опасность несчастных случаев, опрокидываний, падений, получения травм); выбирайте безопасные места, например, прочные и ровные поверхности. Внимание: опасность несчастных случаев и тяжелых травм при использовании на автомобильных дорогах! При использовании надевайте прочную обувь. Мы рекомендуем надевать подходящую защитную одежду и шлем.
- ⚠ ВНИМАНИЕ!** Детей до трех лет к данной игрушке не допускать!
- ⚠ ВНИМАНИЕ!** Игрушка не предназначена для детей младше трех лет!
- ⚠ ВНИМАНИЕ!** Храните неиспользуемые декоративные наклейки в месте, недоступном для детей. Ребенок может попытаться проглотить наклейку и подавиться!
- ⚠ ВНИМАНИЕ!** Во время сборки изделия не подпускайте к себе детей (ребенок может проглотить мелкие детали).
- ⚠ ВНИМАНИЕ!** Для изделий с пневматическими шинами: всегда прочно затягивайте колпачки клапанов и храните их в недоступном для детей месте (ребенок может их проглотить!).
- ⚠ ВНИМАНИЕ!** Поскольку велосипед является игрушкой, он не соответствует требованиям дорожного движения и не пригоден для участия в нем.
- ⚠ ВНИМАНИЕ!** Пользователь должен выбирать стиль езды в соответствии с местом катания и личными способностями. При езде в поворотах на большой скорости с повернутым рулем возникает опасность опрокидывания!
- ⚠ ВНИМАНИЕ!** Игрушечный автомобиль должен использоваться только детьми, обладающими достаточными двигательными навыками для безопасного обращения с автомобилем.
- Данный игровой снаряд предназначен исключительно для частного, а не коммерческого или публичного использования.
- Данный автомобиль должен использовать только по назначению, т.е. как игрушечное транспортное средство для одного (1) лица. Любое другое использование не допускается и может быть опасным (травмы, несчастные случаи, падения). Производитель не несет ответственности за ущерб, возникший в результате использования не по назначению.
- Велосипед предназначен для детей от 5 до 10 лет и ростом от 110 до 140 см.
- Все велосипеды фирмы KETTLER соответствуют EN 71-1/-2/-3 (Европейская норма «Безопасность игрушек»); макс. вес пользователя: 50 кг. Неправильный ремонт и модификация (демонтаж оригинальных деталей, установка недопустимых деталей)

и т. п.) создают опасность для пользователя.

- Использование неисправных деталей представляет опасность для пользователя и может привести к сокращению срока службы велосипеда. Поэтому следует регулярно, в зависимости от режима эксплуатации, проверять все части изделия на предмет повреждений, а также контролировать прочность соединений (резьбовых, вставных и т. д.).
- Поврежденные и изношенные детали необходимо немедленно заменять. Не используйте изделие до завершения ремонта. Это опасно и может привести к повреждению велосипеда. В случае необходимости используйте только оригинальные запчасти KETTLER!
- Неправильный ремонт и модификация (демонтаж оригинальных деталей, установка недопустимых деталей и т. п.) создают опасность и могут привести к сокращению срока службы изделия.
- Не забывайте, что использование качелей, шведских стенок, трехколесных велосипедов и т. п. всегда связано с опасностью падения, опрокидывания и другими опасностями.
- Не присоединяйте велосипед к другому транспорту, спортивным снарядам или иным тяговым устройствам, поскольку он не рассчитан на движение с большой скоростью.
- Помните, что дети часто не в состоянии объективно оценить свои способности и определенные (опасные) ситуации. Примите также во внимание, что из-за естественной потребности детей в игре и их темперамента могут возникать непредвиденные ситуации, ответственность за последствия которых со стороны изготовителя исключена.
- Велосипед не оборудован осветительными приборами. Использовать его в темноте опасно.

Указания по эксплуатации

- Каждый раз перед использованием проверяйте все резьбовые и вставные соединения, а также правильность посадки соответствующих стопорных устройств.
- Проинструктируйте ребенка, как правильно пользоваться велосипедом и разъясните ему возможные опасности.
- Примите во внимание, что в велосипедах без муфты свободного хода педали прокручиваются даже при толкании велосипеда или его движении по инерции.
- В велосипеде не предусмотрен стояночный тормоз. Поэтому их следует ставить таким образом, чтобы обеспечить их неподвижность. Не оставляйте детей, которые еще в недостаточной мере владеют навыками использования велосипеда, вблизи него без присмотра.
- Отрегулируйте велосипед под рост ребенка, если в модели предусмотрена такая возможность.
- Не используйте велосипед для транспортировки предметов.
- Для очистки и ухода используйте экологически чистые, ни в коем случае не агрессивные средства.
- Раз в три месяца смазывайте втулки подшипников руля и колес несколькими каплями масла.
- Для моделей с пневматическими шинами: Хранение игровых снарядов с пневматическими шинами на поверхностях, содержащих растворители (например, ПВХ), может привести к образованию пятен вследствие химической реакции с каучуком. Во избежание этого следует что-нибудь подложить под колеса. Следите за правильным уровнем давления в шинах (1,7 бар/24 фунта на кв. дюйм). Слишком низкое давление ускоряет износ и затрудняет езду!

Указания по сборке

⚠ ВНИМАНИЕ! Обеспечьте максимальную безопасность на рабочем месте, например, не разбрасывайте инструмент. Упаковочный материал сложите так, чтобы он не представлял опасности. Пленку и полиэтиленовые пакеты следует хранить в месте, недоступном для детей. Опасность удушья!

- Исключите возможность игры с велосипедом до тех пор, пока сборка не будет выполнена взрослым в соответствии с инструкцией и надлежащим образом проверена.
- Сборку следует выполнять тщательно. Осуществлять ее должен взрослый. Внимательно ознакомьтесь с данным руководством по сборке перед началом работы. На отдельных рисунках порядок сборки обозначен буквами. Для безопасности использования и правильности работы в точности придерживайтесь указанной последовательности сборки.
- Примите во внимание, что при работе с инструментом всегда существует опасность травм. Поэтому при сборке изделия будьте аккуратны и осторожны!
- Сначала соедините все детали не плотно и проверьте правильность их посадки. Самостоятельно гайки сначала навинтите рукой до ощутимого сопротивления. Затем, преодолевая сопротивление, плотно затяните их гаечным ключом. Проверьте все резьбовые соединения на прочность посадки. Внимание: вновь открученные стопорные гайки непригодны для повторного использования из-за повреждения фиксатора и подлежат замене.
- Для облегчения монтажа пластиковых накладок на руль предварительно подогрейте их в теплой воде.
- По производственно-техническим причинам предварительный монтаж деталей (например, трубных заглушек) мы выполняем сами.

Заказ запчастей. Страница 98-101

Оформляя заказ на запчасти, указывайте полный артикульный номер, номер запасной части, необходимое количество и серийный номер изделия (см. раздел «Эксплуатация»).

Пример оформления заказа: Арт. № 0T01050-0010 / № запчасти 97200030 / 2 шт. / Серийный номер:

Сохраните оригинальную упаковку изделия. Впоследствии ее можно использовать для транспортировки.

Возврат товара осуществляется только по согласованию и в безопасной упаковке, по возможности в оригинальной картонной коробке.

Важно детально описать брак/повреждения!

Важно: запчасти, соединяемые с помощью резьбы, поставляются без крепежных материалов. Если вам понадобятся соответствующие крепежные материалы, укажите в заказе «с крепежным материалом».

Указание по утилизации

Изделия KETTLER подлежат переработке и вторичному использованию. По окончании срока службы обеспечьте надлежащую утилизацию изделия, сдав его в местный пункт сбора.

Ⓛ Heinz KETTLER GmbH & Co. KG

SERVICECENTER

Henry-Everling-Str. 2

D-59174 Kamen

www.kettler.de

☎ +49 (0)2307 974-2111

📠 +49 (0)2938 819-2004

Mail: service.sport@kettler.net

Lütfen bu kılavuzu montajdan ve ilk kullanımdan önce dikkatli bir şekilde okuyunuz. Elinizdeki kılavuz, hem güvenliğinizi hem de bu KETTLER ürününün kullanımı ve bakımı için önemli bilgiler içermektedir. Lütfen bu kılavuzu bilgi edinmek veya bakım çalışmaları yapabilmek ve yedek parça siparişleri verebilmek için titiz bir şekilde saklayınız.

Bu KETTLER ürünü, en son güvenlik talimatlarına uygun olarak tasarlanmış olup, daimi bir kalite denetimi altında imal edilmiştir. Bu denetimden elde ettiğimiz bilgileri geliştirme çalışmalarımızda dikkate alıyoruz. Bu nedenden dolayı ürünün teknik aksamlarında ve dizaynında değişiklik yapma hakkımızı müşterilerimize daima en üst düzeyde ürün kalitesi sunabilmek bakımından saklı tutuyoruz. Bütün bu olgulara rağmen reklamasyon için bir sebep görecektir olursanız, lütfen bayiinize başvurun.

Güvenliğiniz için

⚠ DİKKAT! Kesinlikle yetişkinlerin denetiminde kullanılmalıdır! Sadece bir (1) kişinin kullanımına izin verilir. Lütfen, çocuklara yönelik bu aracın sadece tehlikesiz ortamda kullanılmasını sağlayınız. Aracı bayır, merdiven, cadde, tren tesisleri, akarsu, vs. yakınında kullanmayınız (kaza, devrilme, düşme ve yaralanma tehlikesi mevcuttur); düz ve sabit yüzeyleri tercih ediniz. Dikkat: kamuya açık alanlarda kullanıldığında kaza ve ağır yaralanma tehlikesi mevcuttur! Kullanırken sert ayakkabılar giyilmelidir. Uygun koruyucu giysiler ve güvenlik kaskı kullanılmasını öneririz.

⚠ DİKKAT! Üç yaşından küçük çocukların bu oyuncaktan uzak tutulması gerekir!

⚠ DİKKAT! Üç yaşından küçük çocuklar için uygun değildir!

⚠ DİKKAT! Kullanmadığınız dekorasyon çıkartmalarını titiz bir şekilde muhafaza ediniz ve küçük çocukları bu çıkartmalardan uzak tutunuz (yutulabilir küçük parçalar içermektedir). Boğulma tehlikesi var!

⚠ DİKKAT! Ürünü monte ederken çocukları uzak tutunuz (yutulabilir küçük parçalar içermektedir).

⚠ DİKKAT! Hava lastikli ürünlerde: Supap kapaklarını daima sağlam bir şekilde sıkıştırın ve çocuklardan uzak tutun (yutulabilir küçük parçalar içermektedir)!

⚠ DİKKAT! Bu araç sadece bir oyuncaktır ve bundan dolayı karayolu trafiğinde kullanılmaya elverişli değildir, dolayısıyla karayolu trafiğine katılması da yasaktır.

⚠ DİKKAT! Kullanıcı, izleyeceği sürüş yöntemini yerel şartlara ve kişisel becerilerine uygun şekilde uyarlanmalıdır. Abartılı virajlara aşırı hızlı ile girildiğinde direksiyon kırılması durumunda, devrilme tehlikesi bulunmaktadır!

⚠ DİKKAT! Bu oyuncak, sadece oyuncakçının güvenli kullanımı alanında yeterli motorik becerileri geliştirmiş çocuklar tarafından kullanılabilir.

■ Bu oyuncak, sadece özel amaçlı kullanımlar için öngörülmüştür (ticari amaçlı veya halka açık gösteri amaçlı kullanımı yasaktır).

■ Bu araç sadece önceden belirlenmiş amacı doğrultusunda, yani bir (1) kişi tarafından oyuncak olarak kullanılır. Bunun dışındaki her kullanım sakıncalıdır ve muhtemelen tehlikelere neden olabilir (yaralanmalar, kazalar, düşmeler). Üretici, kesinlikle amaç dışı kullanımın neden olduğu hasarlardan sorumlu tutulamaz.

■ Bu araç, sadece beden boyları 110 – 140 cm arasındaki 5 - 10 yaş arası çocuklar için uygundur.

■ Bütün KETTLER çocuk araçları, EN 71-1/-2/-3 sayılı ("Oyuncak Güvenliği" başlıklı Avrupa Normu; azami kullanıcı ağırlığı: 50 kg) Avrupa Normuna uygundur. Araçta usulüne uygun olmayan tamiratlar veya yapısal değişiklikler (orijinal parçaların sökülmesi, izin verilmeyen parçaların takılması vs. gibi) kullanıcılar için bir tehlike oluşturabilir.

- Hasarlı yapı parçaları, kullanıcının güvenliğini tehlikeye atabilir ve aracın ömrünü olumsuz şekilde etkileyebilir. Lütfen bundan dolayı kısa aralıklarla veya aracın kullanım sıklığına uygun zaman dilimlerinde bütün yapı parçalarını kontrol edip, muhtemelen hasar veya sabit olmayan bağlantıların (vidalar, soketli bağlantılar vs.) mevcut olup olmadığını inceleyiniz.
- Hasarlı/aşınmış yapı parçalarını derhal değiştirin ve aracın tamir edilene kadar kimse tarafından kullanılmamasını sağlayın. Aksi takdirde öngörülmeven hasarlar/tehlikeler ortaya çıkabilir. İhtiyaç halinde sadece KETTLER orijinal yedek parçaları kullanın!
- Usulüne uygun olmayan tamiratlar ve araç üzerinde yapılacak yapısal değişiklikler (orijinal parçaların sökülmesi, izin verilmeyen parçaların monte edilmesi vs. gibi), hem kullanıcı için tehlike oluşturabilir hem de ürünün ömrünü olumsuz şekilde etkileyebilir.
- Salıncakların, tırmanma iskelelerinin, üç tekerli bisikletlerin vs. kullanıcı için her zaman yere düşme, devrilme vs. gibi tehlikeler içerdiğini lütfen dikkate alınız.
- Bu çocuk oyuncaklarını diğer araçlara, spor gereçlerine veya diğer çekici tertibatlarla takmayınız, çünkü bu çocuk arabası yüksek süratler için tasarlanmıştır.
- Çocukların kendi yeteneklerini ve belli başlı (tehlike arz eden) durumları çoğu zaman henüz doğru bir şekilde tahmin edemediklerini lütfen dikkate alınız. Aynı şekilde çocukların doğal oyun ihtiyacının ve çoğu zaman ortaya koydukları tezcanlılığın önceden kestirelemeyen durumlara yol açabileceğini ve bunun da üreticinin sorumluluğunu beraberinde getirmediğini lütfen dikkate alınız.
- Bu çocuk aracı ışıklandırılmamış bir oyuncaktır. Dolayısıyla aracın karanlıkta kullanılması tehlikelidir.

Kullanım hakkında

- Aracı her kullanımdan önce bütün vidalı ve soket bağlantılarının ve diğer güvenlik tertibatlarının sağlam bir şekilde yerinde olduğundan emin olmak için kontrol etmeniz gerekir.
- Çocukları aracı nasıl doğru kullanabilecekleri konusunda eğitin ve onlara muhtemel tehlikelerin neler olduğunu hatırlatın.
- Yapıları itibarı ile boş alma mekanizması olmayan araç modellerinde, araç sadece itildiğinde veya kendiliğinden hareket ettiğinde pedallerin de döndüğünü lütfen dikkate alın.
- Normal araçlarda tespit freni olarak adlandırılan tertibat çocuk araçlarında bulunmamaktadır. Bundan dolayı park halinde bıraktığınız aracı kendiliğinden hareket etmemesi için emniyete almak zorundasınız. Kendi başlarına araca hüküm edemeyecek kadar küçük olan çocukları gözetimsiz bir şekilde park halindeki araca yanaştırmayın.
- Çocuğun boyuna göre ayarlama düzenekleri olan araçlarda lütfen çocuğunuzun büyüklüğüne göre uygun olan ayarı yapın.
- Araç üzerinde herhangi bir madde nakletmeyin.
- Temizlik ve bakım için sadece çevreye zarar vermeyen, tahriş edici veya aşındırıcı olmayan deterjan malzemeleri kullanın.
- Yaklaşık her üç ayda bir direksiyonun ve tekerleklerin mil yataklarına birkaç damla yağ damlatın.
- Hava lastikli modellerde: Hava lastikli oyuncak modeller, çözücü maddeler içeren veya (örneğin PVC gibi) yapışkan zeminlere bırakıldığında doğal bir ürün olan kauçukla meydana gelen kimyasal bir reaksiyon sonucu leke oluşma tehlikesinin mevcut olduğunu lütfen dikkate alın. Şüphe ettiğiniz durumlarda, tekerleklerin altına örtücü bir malzeme serin. Tekerlek basıncının doğru seviyede olmasına (1,7 bar/24 PSI) dikkat edin; lastik basıncının alçak olması hem tekerlerin fazla aşınmasına yol açar, hem de sürüşü zorlaştırır!

Montaj Bilgileri

⚠ DİKKAT! Çalışma ortamının tehlike arz etmemesine dikkat edin, çevrede örneğin takım gereç

vs. gibi maddeler bırakmayın. Örneğin ambalaj malzemelerini tehlike oluşturmayacak şekilde muhafaza edin. Folyalarda/plastik poşetlerde çocuklar için boğulma tehlikesi mevcuttur!

- Bu ürün, ancak yetişkin bir şahıs tarafından usulüne uygun bir şekilde monte edildikten ve kontrol işlemleri tamamlandıktan sonra çocuklara oynamak için teslim edilmelidir.
- Montaj işleminin titiz bir şekilde ve yetişkin bir şahıs tarafından yerine getirilmesi zorunludur. Bu montaj kılavuzunu asıl monte işine başlamadan önce iyice inceleyin. Resimlerin her birinde montaj sırası gerektiğinde alfabetik harflerle belirtilmektedir. Lütfen bu montaj sıralamasına kesinlikle uyun, çünkü aracın güvenli bir kullanımı ve işlevi ancak bu şekilde sağlanmış olur.
- Her alet kullandığınızda veya ürün üzerinde elle bazı işler yaptığınızda daima yaralanma tehlikesinin mevcut olduğunu lütfen dikkate alın. Bundan dolayı aracı monte ederken titiz ve dikkatli davranın!
- Lütfen önce bütün parçaları tam sıkıştırmadan hafifçe vidalayın ve bu parçaların sağlam olarak yerlerine oturduklarından emin olun. Kendiliğinden sıkışan fiberli güvenlik somunlarını hissedilebilir dirençle karşılaşana kadar önce elinizle sıkın, ardından da bir anahtar yardımıyla dirence karşı sağlam bir şekilde sıkıştırın. Montajdan sonra vidalı bütün bağlantıların sağlam olup olmadıklarını kontrol edin. Dikkat: Kendiliğinden sıkışan fiberli güvenlik somunları yerinden çıktığında kullanılamaz hale gelmektedir (somunların sıkıştırma tertibatı tahrip olur), dolayısıyla yeni somunlarla değiştirilmesi gerekir.
- Plastik tutamakların monte edilmesinde: Montajın kolaylaştırılması için gidon tutamaklarını sıcak suyla ısıtın.
- İmalattaki teknik nedenlerden dolayı bazı parçaları önceden monte etme (örneğin boru tapalarını) hakkımızı saklı tutuyoruz.

Yedek parça siparişi Sayfa 98-101

Yedek parça siparişlerinizde komple ürün numarasını, yedek parça numarasını, ihtiyaç duyulan adet sayısını ve cihazın seri numarasını (kullanıma bakınız) belirtiniz.

Örnek sipariş: Ürün No. OT01050-0010 / Yedek Parça No. 97200030 / 2 adet / Seri No.:

Lütfen aracın orijinal ambalajını iyi bir şekilde saklayınız, ki daha sonra gerektiğinde nakliyat ambalajı olarak yeniden kullanabilesiniz.

Ürünlerin reklamasyon kapsamında geri gönderilmesi, sadece önceden görüşülmek koşuluyla mümkün olup, ürünün nakliyat için güvenli bir (iç) ambalaj içinde, hatta mümkün olduğunca orijinal kartonu içinde geri gönderilmesi gerekir.

Detaylı bir hata tanımlaması/hata bildirimini önemlidir!

Önemli: Vidaıyla sağlamlaştırılması gereken yedek parçalar prensip olarak vida malzemeleri olmadan hesaplanır ve teslim edilir. Vida malzemelerine de ihtiyaç duyulduğu takdirde, yedek parça siparişine "vida malzemeleri ile birlikte" ibaresinin de konulması gerekmektedir.

Ürünün bertarafına ilişkin not

KETTLER ürünleri, geri dönüşüm sistemine kazandırılmaktadır. Aracı ömrü sona erdiğinde usulüne uygun bir şekilde (örn. yerel atık toplama merkezinde) bertaraf ediniz.

D Heinz KETTLER GmbH & Co. KG

SERVICECENTER

Henry-Everling-Str. 2

D-59174 Kamen

+49 (0)2307 974-2111

+49 (0)2938 819-2004

www.kettler.de

Mail: service.sport@kettler.net

Jekk jogħġbok aqra dawn l-istruzzjonijiet bir-reqqa qabel l-assemblaġġ u l-ewwel użu. Fihom issib informazzjoni importanti dwar is-sigurtà tiegħek u l-użu u l-manutenzjoni ta' dan il-prodott KETTLER. Erfa' dawn l-istruzzjonijiet f' post sigur għall-informazzjoni tiegħek, għall-manutenzjoni tal-prodott u sabiex tordna partijiet ta' rikambju.

Dan il-prodott KETTLER ġie mibni skond l-aħħar regolamenti tas-sikurezza u għadda minn monitoraġġ kontinwu ta' kwalità. Fl-iżvilupp tal-prodott nużaw l-għarfien u l-esperjenza kollha tagħna. Għal din ir-raġuni, nirriżervaw id-dritt li naghmlu bidliet fid-disinn u t-teknoloġija biex nipprovdur lill-klijenti tagħna dejjem prodott ta' l-aqwa kwalità. Jekk madankollu ssib raġuni għal xi lment, jekk jogħġbok ikkuntattja n-negozjant tiegħek.

Għas-sigurtà tiegħek

- ⚠ **ATTENZJONI!** Uża biss taħt superviżjoni diretta ta' adulti! Persuna waħda(1) biss tista' tuża dan il ġugarell. Iżgura li l-vettura ġugarell tintuża biss f'ambjent sikur. Tużax il-vettura qrib inklinazzjonijiet, taraġ, toroq, ferroviji, postijiet fejn jingabru l-ilmijiet, eċċ. (periklu ta' aċċident, li tinqaleb, taqa', ferriment); preferibbilment uża f'żoni sikuri bħal uċuħ solidi u ċatti. Attenzjoni: meta tuża fit-toroq pubbliċi, hemm periklu ta' aċċidenti u ġrieħi serji! Ilbes żraben b'saħħithom meta tuża. Aħna nirrakomandaw li tilbes indumenti protettivi u elmu tas-sigurtà.
- ⚠ **ATTENZJONI!** Dan il-ġugarell għandu jinżamm 'il bogħod minn tfal ta' taħt l-età ta' tliet snin!
- ⚠ **ATTENZJONI!** Mhux adatt għal tfal ta' taħt l-età ta' tliet snin!
- ⚠ **ATTENZJONI!** Erfa' l-istickers dekorattivi mhux użati f' post sigur 'il bogħod minn tfal żgħar. (partijiet żgħar li jistaw jinbelgħu) Periklu ta' fgar!
- ⚠ **ATTENZJONI!** Żomm il-prodott il' bogħod mit-tfal waqt l-assemblaġġ (partijiet żgħar li jistaw jinbelgħu).
- ⚠ **ATTENZJONI!** Għal prodotti b' tajers pneumatici: Issikka dejjem sew it-tappijiet tal-valvijiet u warrabhom mit-tfal (partijiet żgħar li jistaw jinbelgħu)!
- ⚠ **ATTENZJONI!** Peress li l-vettura hija ġugarell, din ma tissodisfax ir-rekwiżiti għall-użu f' toroq pubbliċi u għaldaqstant ma tistgħax tintuża fihom.
- ⚠ **ATTENZJONI!** L-utent għandu dejjem jadatta s-sewqan tiegħu/tagħha għal kundizzjonijiet lokali kif ukoll għall-hiliet personali tiegħu/tagħha. Sewqan estrem madwar kantunieri b'velocitajiet eċċessivi u bl-istering maqful kollu jista' jwassal biex il-vettura tinqaleb!
- ⚠ **ATTENZJONI!** Il-ġugarell għandu jintuża biss minn tfal li għandhom kapaċitajiet motorili suffiċjenti għall-ġestjoni sikura tal-ġugarell.
- Dan il-ġugarell huwa adatt biss għall-użu privat (l-ebda użu kummerċjali jew pubbliku).
- Din il-vettura għandha tintuża biss għall-iskopijiet li għaliha ġiet maħluqa, i.e. bħala ġugarell li jintuża minn persuna waħda (1). Kull forma oħra ta' użu mhuwiex permess u jista' jkun perikoluż (ġrieħi, aċċidenti, waqgħat). Il-manifattur ma jistax jinżamm responsabbli minn hsarat li jiġi mill-użu li mhux konformi mal-iskop li għalih hu maħsub.
- Il-vettura hija adatta għat-tfal ta' bejn 5 - 10 snin u tval bejn 110 - 140cm.
- Il-Vetturi tat-tfal KETTLER jissodisfaw kollha l-EN 71-1/-2/-3 (Norma Ewropea għas-"Sikurezza tal-ġugarell"; il-piż tal-utent massimu: 50 kg). Kull tiswiġja skorretta jew alterazzjoni (tneħħija ta' partijiet originali, żieda ta' komponenti oħra, eċċ) tista' tkun ta' perikolu għall-utent.

- Komponenti difettużi jistgħu jipperikolaw is-sigurtà ta' l-utent u jikkompromettu l-ħajja tal-vettura. Iċċekkja l-komponenti kollha regolarmet u f' intervalli qosra (skond kemm spiss jintuża l-prodott) għal ħsarat possibbli u għal konnessjonijiet maħlula (viti, konnetturi, eċċ).
- Ibdel dawm il-komponenti difettużi/mikula immedjatament u warrab il-prodott mill-użu sakemm issir it-tiswija meħtieġa. Jistgħu inkella jinħalqu ħsarat/perikli mhux previsti. Skond il-ħtieġa għandhom dejjem jintużaw partijiet originali KETTLER!
- Kull tiswija skorretta jew alterazzjoni (tneħħija ta' partijiet originali, żdieda ta' komponenti oħra, eċċ) tista' tkun ta' perikolu għall-utent u tikkomprometti l-ħajja tal-prodott.
- Ftakar li meta jintużaw bandli, strutturi tal-logħob għat-tixbit, trċikli, eċċ jeżisti dejjem ir-riskju ta' waqgħat, tfixkil, eċċ għall-utent.
- Billi din il-vettura tat-tfal ma gietx maħsuba għal velocitajiet oġhġja, ma għandek qatt tqabbadha ma' vetturi oħra, tagħmir sportiv u ma' ebda tagħmir ta' trazzjoni ieħor.
- Żomm f' moħħok li ta' spiss it-tfal jkun għadhom ma jistgħux jevalwaw la l-kapaċitajiet tagħhom stess u lanqas sitwazzjonijiet speċifiċi (perikolużi). Ftakar ukoll li minħabba l-istint aventuruż u t-temperament naturali tat-tfal, dawn jistgħu jiltaqgħu ma' sitwazzjonijiet imprevedibbli li ma jaqgħux taħt ir-responsabbiltà tal-manifattur.
- Il-vettura tat-tfal hija ġugarell bla dawl. L-użu fid-dlam huwa perikoluż.

Użu

- Qabel kull użu ivverifika li sew il-viti u l-konnessjonijiet, kif ukoll l-apparat protettiv ikunu dejjem maqbuda u ssikkati sew.
- Avża lit-tfal fl-użu korrett tal-prodott, u iġbed l-attenzjoni tagħhom għall-perikli possibbli.
- Jekk jogħġbok innota li fuq ġugarell tar-roti mingħajr freewheeling il-pedali se jduru anke jekk il-prodott ikun qiegħed jiġi mbuttat jew jiġri għan-niżla.
- Il-vettura tat-tfal ma għandhiex l-hekk imsemmi brejk ta' l-ipparkjar. Għalhekk iżgura li l-vettura ma tirrolljax. Thalli qatt tfal li jkun għadhom ma ħadux il-kontroll totali u indipendenti tal-vettura waħedhom magħha.
- Jekk dan il-prodott jista' jiġi aġġustat jekk jogħġbok adattah għat-tul tat-tifel/tifla tiegħek.
- Iġġorr xejn fuq din il-vettura.
- Għat-tindif u l-kura tal-ġugarell uża biss prodotti ħfief u mhux kawstiċi li jirrispettaw l-ambjent.
- Illubrika l-ball bearings ta' l-istering u tar-roti kull trimestru bi ftit qtar żejt.
- Għall-prodotti b' tyres pnevmatiċi: Meta thalli ġugarelli b' tyres pnevmatiċi fuq art komposta minn materjal li jkun fih jew ikun ġie mwaħħal b' xi solvent (eż. PVC), jeżisti r-riskju ta' tbajja minħabba r-reazzjoni kimika li tista' tinħoloq mal-prodott tal-lastiku naturali. F' każ ta' dubju poġġi xi materjal ta' protezzjoni taħt ir-roti. Huw ħsieb li l-pressjoni tat-tajer tkun skorretta (1.7 bar/24 PSI); jekk il-pressjoni tkun baxxa wisq jizdied ix-xedd u kedd, u jagħmel is-sewqan diffiċli!

Istruzzjonijiet għall-assemblaġġ

- ⚠ATTENZJONI!** Aħdem f' ambjent ħieles minn perikli. Eżempju, thalli lebda għodda tigrì. Iddisponi per eżempju mill-ipakkjar b'tali mod li ma jikkawża lebda periklu. Il-

folji/borož tal-plastik jistgħu jifgħu lit-tfal!

- Iżgura li t-tfal ma jilgħbux bil-vettura qabel ma l-assemblaġġ ikun ġie mwettaq u kontrollat b'mod xieraq minn persuna adulta.
- L-immuntar għandu jitwettaq bir-reqqa minn persuna adulta. Aqra sew dawn l-istruzzjonijiet għall-assemblaġġ qabel ma tibda twettaq ix-xogħol. Is-sekwenza ta' l-assemblaġġ tidher f' kull figura bħala forma ta' ittri ta' l-alfabet. Żomm sew mal-passi ta' l-assemblaġġ, sabiex tiżgura użu u funzjoni bla periklu.
- Żomm f' moħħok li ma' kull użu ta' għodda u waqt kull xogħol manwali jeżisti periklu potenzjali ta' korrimment. Għalhekk oqgħod attent u kun prudenti meta twettaq l-assemblaġġ tal-prodott!
- Jekk jogħġbok qabbad il-partijiet mingħajr ma tissikka l-viti u kkontrolla li jkunu ġew impoġġija kif suppost. Dawwar il-locknuts għall-ewwel b-idejk sakemm tinhass reżistenza u wara dan uża spanner biex tissikka sew kontra r-reżistenza (lokk tas-sigurtà). Wara dan il-pass ta' l-assemblaġġ ikkontrolla li kull vit/bolt ikun ġie ssiakat sew. Attenzjoni: Il-locknuts ma jibqgħux tajbin jekk terġa' thollhom (jinkiser il-lokk tas-sigurtà), u b'hekk għandek tbiddilhom ma oħrajn godda.
- L-assemblaġġ tal-grips tal-plastik: Sabiex theffef l-assemblaġġ tal-grips fuq il-manubriju, saħħanhom qabel fi ftit ilma shun.
- Għal raġunijiet tekniċi, nirriżervaw id-dritt li nassemblaw xi komponenti minn qabel (eż. plagg tas-pajpijiet).

Lista tal-partijiet ta' rikambju f' paġna 98-101

Jekk jogħġbok, kull meta tordna xi partijiet ta' rikambju niżżel in-numru ta' l-artikolu sħiħ, in-numru tal-parti ta' rikambju, il-kwantità meħtieġa u n-numru tas-serje tal-prodott (ara s-sezzjoni "Użu").

Eżempju ta' ordni: ta' l-artikolu OT01050-0010 / Nru. tal-parti ta' rikambju 97200030 / Kwantità 2 / Nru. tas-serje:

Erfat l-ippakkjar originali ta' dan il-prodott, sabiex aktar tard tkun tista' terġa' tuża għat-trasport.

Il-merkanzija tista' tiġi rritornata biss bi ftehim prevju u f' ippakkjar magħmul għat-trasport, u jekk possibbli fil-kaxxa originali.

Huwa importanti li tiġi provduta deskrizzjoni dettaljata tad-difett jew ħsara!

Importanti: Il-partijiet ta' rikambju jiġu forniti u fatturati mingħajr irbit bil-kamin (boltijiet, skorfini, washers eċċ.). Jekk ikollox b'żonn tal-irbit bil-kamin korrispondenti, dan huwa possibbli billi tispeċifika l-kliem "b' irbit bil-kamin" meta tordna l-partijiet ta' rikambju.

Biex tarmi l-prodott

Il-prodotti KETTLER huma riċiklabbli. Meta tintemm il-ħajja tal-prodott, iddisponi minnu billi tiegħu għand kumpannija lokali li tiġġestjona l-iskart.

Ⓛ Heinz KETTLER GmbH & Co. KG

SERVICECENTER

Henry-Everling-Str. 2

D-59174 Kamen

www.kettler.de

☎ +49 (0)2307 974-2111

📠 +49 (0)2938 819-2004

Mail: service.sport@kettler.net

Palun lugege see kasutusjuhend enne paigaldust ja esmast kasutuselevõttu tähelepanelikult läbi. Siit saate olulisi juhiseid enda ohutuse ning KETTLER-i seadme kasutamise ja hoolduse kohta. Hoidke see juhend alles teabe leidmiseks ning hooldustöödeks ja varuosade tellimiseks.

See KETTLER-i toode on konstrueeritud kaasaegsete ohutuseeskirjade järgi ja toodetud pideva kvaliteedikontrolli all. Sellest saadud kogemused on ära kasutatud meie arengus. Suutmaks pakkuda oma klientidele alati optimaalse kvaliteediga tooteid, jätame endale õiguse muuta tehnikat ja kujundust. Kui see peaks siiski olema kaebuste põhjus, pöörduge palun kohaliku müügiesindaja poole.

Teie turvalisuse nimel

⚠ TÄHELEPANU! Kasutamine on lubatud üksnes täiskasvanu vahetu järelevalve all!

Mänguasja tohib korraga kasutada ainult üks (1) isik. Jälgige, et mänguasja kasutataks üksnes ohutus ümbruskonnas. Ärge kasutage sõidukit järsakute, treppide, sõiduteede, raudtee, veekogude jms läheduses (õnnetuste, ümbermineku, allakukkumise, vigastuste oht); eelistage ohutuid piirkondi, näiteks kindlustatud, tasased pinnad. Tähelepanu: üldkasutatavatel teedel kasutamisel tekib õnnetuste ja raskete vigastuste oht! Kasutamise ajal tuleb kanda kindlalt jalas püsivaid jalatseid. Soovitame kanda sobivat kaitseriietust ja turvakiviit.

⚠ TÄHELEPANU! Nooremad kui kolmeaastased lapsed ei tohi viibida selle mänguasja läheduses!

⚠ TÄHELEPANU! Ei sobi lastele enne kolmandat eluaastat!

⚠ TÄHELEPANU! Hoidke kasutamata dekoratiivsed kleebised alles ja ärge andke neid väikeste laste kätte. (Allaneelamise oht). Lämpumise oht!

⚠ TÄHELEPANU! Ärge laske toote kokkupanemise ajal lapsi lähedale (allaneelatavad pisidetailid).

⚠ TÄHELEPANU! Õhkratastega tooted: Keerake ventiilikorgid alati tugevalt kinni ja ärge andke neid laste kätte (allaneelamise oht)!

⚠ TÄHELEPANU! Kuna see sõiduk on mänguasi, ei sobi see kasutamiseks tänavaliikluses ja avalikel tänavatel sõitmine on sega keelatud.

⚠ TÄHELEPANU! kasutaja peab oma sõiduviiisi alati kohandama kohalikele oludele ja oma sõiduuskustele. Kurvides täielikult välja keeratud rooliga liigsel kiirusel sõitmine võib põhjustada ümberminekut!

⚠ TÄHELEPANU! mänguasja tohivad kasutada üksnes lapsed, kellel on piisavad motoorsed võimed mänguasja ohutuks kasutamiseks.

- See mänguasi on mõeldud ainult erakasutuse jaoks (ei tohi kasutada ärieesmärkidel või avaliku sektori poolt).
- Sõidukit tohib kasutada üksnes ettenähtud otstarbel, st mänguasjana ühe (1) isiku poolt. Igasugune muu kasutamine pole lubatud ja võib olla ohtlik (vigastused, õnnetused, allakukkumine). Tootja ei vastuta kahjude eest, mis tekivad mitteotstarbekohasest kasutamisest.
- See mänguasi on mõeldud ainult erakasutuse jaoks (ei tohi kasutada ärieesmärkidel või avaliku sektori poolt).
- Seda sõidukit tuleb kasutada otstarbekohaselt, st ühe (1) inimese poolt kasutatava mänguasjana. Igasugune muu kasutamine ei ole lubatud ning võib olla ohtlik. Tootja ei vastuta kahjude eest, mis tekivad mittesihipärasel kasutamisel.

- Sõiduk sobib lastele vanuses 5 kuni 10 aastat, kes on 110-140 cm pikad.
- Kõik KETTLER-i lastesõidukid vastavad standardile EN 71-1/-2/-3 (euronorm „Mänguasjade ohutus“; kasutaja maks kaal: 50 kg). Asjatundmatu remont või konstruktsioonilised muudatused (originaaldetailide eemaldamine, mittelubatud detailide paigaldamine jms) võivad kasutajale ohtlikuks osutada.
- Kahjustatud komponendid võivad kasutajaid ohustada ja lühendada sõiduki kasutusiga. Kontrollige seepärast lühikeste ajavahemike tagant, vastavalt kasutusele, regulaarselt seadme terviklust ja lahtiseid ühendusi (kravid, pistikud jne).
- Vahetage kahjustatud/kulunud detailid kohe seltsi välja ja ärge kasutage seadet enne, kui see on korda tehtud. Vastasel korral võivad tagajärjeks olla ootamatud kahjustused/ohud. Kasutage vajadusel ainult KETTLER-i originaalvaruosi.
- Asjatundmatu remont või konstruktsioonilised muudatused (originaaldetailide eemaldamine, mittelubatud detailide paigaldamine jms) võivad kasutajale ohtlikuks osutada või lühendada toote kasutusiga.
- Arvestage sellega, et kiikede, ronimispuude, kolmerattaliste jms kasutamisel esineb alati alla- või ümberkukkumise oht.
- Ärge ühendage lastesõidukit teiste sõidukite, spordivahendite või muude tõmbeseadmetega, kuna lastesõiduk ei ole valmistatud suurte kiiruste talumiseks.
- Ärge unustage, et lapsed ei suuda oma enda võimeid ja teatud (ohtlikke) olukordi alati õigesti hinnata. Arvestage ka sellega, et laste loomuliku mängimisvajaduse ja temperamendi tõttu võivad sageli tekkida ettearvamatud olukorrad, mis välistavad tootja vastutuse.
- Lastesõidukil puudub valgustus. Pimedas kasutamine on ohtlik.

Käsitsemine

- Kontrollige alati enne seadme kasutamist kõiki kruvi- ja pistikühendusi ning kõikide turvaseadiste korrasolekut.
- Õpetage lapsed sõidukit alati õigesti kasutama ja juhtige nende tähelepanu võimalikele ohtudele.
- Arvestage ka sellega, et vabajooksuta seadmete puhul liiguvad pedaalid ka siis, kui sõidukit ainult lükatakse või kui sõiduk ise veereb.
- Lastesõidukil pole parkimispidurit. Fikseerige seismajätetud sõiduk selliselt, et see ei saaks ära veereda. Järge jätkke lapsi, kes ei oska veel seadet kasutada, seadme juurde järelevalveta.
- Kui seadet saab reguleerida, seadistage see oma lapse suurusele vastavaks.
- Ärge kasutage seadet esemete vedamiseks.
- Kasutage puhastamiseks ja hoolduseks keskkonnasõbralikke ning mitteagressiivseid või -söövitavaid vahendeid.
- Tilgutage kord kolme kuu jooksul rooli ja rataste laagriüksidele mõned tilgad õli.
- Õhkratastega mudelid: jättes õhkratastega mänguasja seisma põrandale, mille materjalid sisaldavad lahustitega aineid või on sellistega määrduvad (nt PVC), võivad tekkida plekid keemilise reaktsiooni tõttu loodusliku kautšukiga. Pange kahtluse korral rataste alla katted. Jälgige, et rattarõhk oleks õige (1,7 bar/24 PSI); liiga madal rõhk suurendab kulumist ja muudab sõitmise raskemaks!

Paigaldusjuhised



TÄHELEPANU! Hoolitsege ohuvaba töökeskkonna eest, nt ärge jätke tööriistu vedelema.

Hoidke nt pakkematerjali nii, et need ei oleks ohtlikud. Kilede/kilekottide puhul on lastel lämbumisoht!

- Veenduge, et sõidukiga ei mängitaks enne, kui täiskasvanu on sõiduki nõuetekohaselt kokku pannud ja seda kontrollinud.
- Sõiduki kokkupanija peab olema täiskasvanu ja ta peab tegema seda hoolikalt. Lugege see juhend enne tööde algust korralikult läbi. Joonised näitavad kokkupanemise järjekorda, vajadusel tähtede abil. Järgige kirjeldatud montaažijuhiseid täpselt, et kasutamine oleks ohutu ja seade töötaks õigesti.
- Arvestage sellega, et igal tööriista kasutamisel ja käsitsi töötamisel on alati võimalik vigastusohu. Seepärast toimige seadme paigaldamisel hoolikalt ja ettevaatlikult!
- Keerake alguses kõik detailid lõdvalt kinni ja kontrollige nende õiget paigutust. Keerake isekinnituv mutter kõigepealt käega kinni, kuni tunnete vastupanu, seejärel keerake vastupanujõule vastupidises suunas (klamberkinnitus) kruvivõtmega. Kontrollige pärast monteermist kõiki kruviühendusi. Tähelepanu: Lahtitunud kinnitusmutreid ei saa uuesti kasutada (klamberkinnitus puruneb) ning need tuleb uutega asendada.
- Plastkäepidemete paigaldamine: soojendage rooli käepidemeid sooja veega, et paigaldamine oleks lihtsam.
- Tootmistehnilistel põhjustel jätame endale komponentide (nt pistikühendused) eelnevalt kokkupanemise õiguse.

Varuosade tellimine lehekülg 98-101

Varuosade tellimisel nimetage palun alati täielik artiklinumber, varuosa tellimisnumber, vajalik arv ning seadme seerianumber (vt kasutamise jaotist).

Tellimisnäide: art-nr OT01050-0010 / varuosa nr 97200030 / 2 tk / seeria-nr:

Hoidke seadme originaalpakend alles, et seda saaks hiljem vajaduselt transpordipakendina kasutada.

Kaupade tagastamine toimub ainult kokkuleppel ning transpordikindlas (sise-)pakendis, võimalusel originaalkarbis.

Oluline on üksikasjalik veakirjeldus / kahjuteatis!

NB: külgekeeratavad varuosad arvestatakse ja tarnitakse alati ilma kinnitusvahenditega. Kui on vaja vastavaid vahendeid kinnikeeramiseks, tuleb seda varuosade tellimisel nimetada, lisades „koos kinnitusvahenditega“.

Kasutuselt kõrvaldamise juhised

KETTLER-i tooted on ümbertöödeldavad. Kasutuse lõppemisel viige seade professionaalseks käitluseks ... (kohalik kogumispunkt).

Heinz KETTLER GmbH & Co. KG

SERVICECENTER

Henry-Everling-Str. 2

D-59174 Kamen

www.kettler.de



+49 (0)2307 974-2111



+49 (0)2938 819-2004

Mail: service.sport@kettler.net

Prieš montuodami ir naudodami prietaisą atidžiai perskaitykite šią instrukciją. Joje pateikti svarbūs nurodymai, kaip saugiai naudotis ir prižiūrėti šį KETTLER gaminį. Rūpestingai saugokite šią instrukciją, naudokitės joje pateikta informacija atlikdami priežiūros darbus ir norėdami užsakyti atsargines dalis.

Šis KETTLER produktas pagamintas laikantis naujausių saugumo reikalavimų ir nuolat tikrinant jų kokybę. Iš čia gautą informaciją perduodame savo produktų tobulinimo skyriui. Todėl pasiiekame teisę keisti techniką ir dizainą, kad galėtume savo klientams pasiūlyti optimalią produktų kokybę. Jei vis dėl to atsirastų priešastis pretenzijos, kreipkitės į savo prekybos atstovą.

Jūsų saugumui

- ⚠ DĖMESIO! Naudoti tik betarpiškai prižiūrint suaugusiems!** Naudoti leidžiama tik vienam (1) asmeniui. Pasirūpinkite, kad vaikiška transporto priemonė būtų naudojama nepavojingose aplinkose. Nenaudokite transporto priemonės arti šlaitų, laiptų, gatvių, geležinkelio bėgių, vandens telkinių ir t. t. (nelaimingų atsitikimų, nuvirtimo, nukritimo, susižalojimo pavojus); pasirinkite saugias vietas, pvz., sutvirtintus, lygius plotus. Dėmesio: naudojant gatvėse kyla nelaimingų atsitikimų ir sunkių sužalojimų pavojus! Naudojant būtina avėti tvirta avalynę. Mes rekomenduojame naudoti specialius apsauginius drabužius ir šalną.
- ⚠ DĖMESIO! Neprileiskite prie šio žaislo jaunesnių nei trijų metų vaikų!**
- ⚠ DĖMESIO! Nepritaikyta jaunesniems nei trijų metų vaikams!**
- ⚠ DĖMESIO!** Rūpestingai saugokite nepanaudotus dekoratyvius lipdukus, laikykite juos mažiems vaikams neprieinamoje vietoje. (jie gali praryti mažas dalis). Pavojus uždusti!
- ⚠ DĖMESIO!** Montuodami gaminį neleiskite vaikams būti šalia (jie gali praryti mažas dalis).
- ⚠ DĖMESIO!** Gaminiam su pneumatika: visada stipriai užsykite važtuvų dangtelius ir nedukite vaikams į rankas (jie gali praryti mažas dalis)!
- ⚠ DĖMESIO!** Transporto priemonė yra žaidimo prietaisas, jis neatitinka gatvės transporto priemonių reikalavimus, todėl ir neturi būti ten naudojamas.
- ⚠ DĖMESIO!** naudotojas savo vairavimo būdą turi visuomet pritaikyti tiek prie vietos sąlygų, tiek prie savo asmeninių vairavimo įgūdžių. Viršijant greitį staigiai pasukant vairą posūkiuose gali kilti pavojus nuvirsti!
- ⚠ DĖMESIO!** Žaislas turi būti naudojamas tik vaikų, kurie turi pakankamus motorinius įgūdžius užtikrintai jam valdyti.
- Šis žaidimo prietaisas skirtas asmeniniam naudojimui (nenaudotinas komerciniams ir visuomeniniams tikslams).
- Ši transporto priemonė turi būti naudojama tik pagal jos paskirtį, t. y. kaip vieno (1) žmogaus naudojamas žaidimo prietaisas. Bet koks kitoks naudojimas neleistinas ir gali būti pavojingas (sužalojimai, nelaimingi atsitikimai, nukritimai). Gamintojas neatsako už gedimus, kurių priežastis – netinkamas prietaiso naudojimas.
- Transporto priemonė pritaikyta vaikams nuo 5 iki 10 metų, kurių ūgis nuo 110 iki 140 cm.
- Visos KETTLER vaikiškos transporto priemonės atitinka EN 71-1/-2/-3 (Europos normos „Žaislų saugumas“; maks. naudotojo svoris: 50 kg). Jei prietaisas remontuojamas netinkamai arba daromi konstrukciniai pakeitimai (išimamos originalios dalys, pritaikomoms neleistinos dalys ir t. t.), jis gali būti pavojingas naudotojui.
- Sugadintos dalys gali sukelti pavojų naudotojui ir įtakoti transporto priemonės tarnavimo laiką. Todėl važiuokite tik trumpus atstumus, atitinkamu darbo režimu, reguliariai tikrinki-

te, ar nepažeistos konstrukcinės dalis ir ar neatsilaisvino sujungimai (varžtai, kištukiniai sujungimai ir t.t.).

- Todėl nedelsdami pakeiskite sugadintas / nusidėvėjusias dalis ir venkite naudotis prietaisu, kol šis nesuremontuotas. Kitaip gali įvykti nenumatyti sugadinimai / pavojai. Naudokite tik originalias KETTLER atsargines dalis.
- Jei prietaisas remontuojamas netinkamai arba daromi konstrukciniai pakeitimai (išimamos originalios dalys, pritaissomos neleistinos dalys ir t. t.), jis gali būti pavojingas naudotojui arba gali įtakoti prietaiso tarnavimo laiką.
- Turėkite omenyje, kad naudojant sūpuokles, kopėtėles, triratukus ir kt., naudotojui visuo met yra pavojus, nuvirsti, nukristi ir t. t.
- Nenaudokite vaikiškos transporto priemonės kartu su kitomis transporto priemonėmis, sportiniais prietaisais arba kitais tempimo įtaisais, nes vaikiška transporto priemone nepritaikyta dideliams greičiams.
- Atkreipkite dėmesį, kad vaikai dažnai gali neteisingai įvertinti savo sugebėjimus ir galimas (pavojingas) situacijas. Atminkite, kad dėl natūralaus vaikų poreikio žaisti ir jų temperamento gali kilti nenumatytų situacijų, dėl kurių gamintojas neatsako.
- Vaikiška transporto priemonė yra be apšvietimo. Naudoti tamsoje pavojinga.

Eksplotavimas

- Prieš kiekvieną naudojimą patikrinkite visų prietaiso srieginių ir kaištinių sujungimų bei atitinkamų saugumo įtaisų pastatymo teisingumą.
- Išmokykite vaikus teisingai naudotis transporto priemone ir atkreipkite jų dėmesį į galimus pavojus.
- Atkreipkite dėmesį, kad prietaisuose be laisvos eigos, kai ji stumiama ar ridinama, sukasi pedalai.
- Vaikiška transporto priemonė neturi taip vadinamųjų stovėjimo stabdžių. Apsaugokite stovinčią transporto priemonę nuo nusirideno. Jeigu vaikai nemoka vieni valdyti transporto priemonės, nepalikite jų be priežiūros stovinčioje transporto priemonėje.
- Jeigu prietaisą galima reguliuoti, pritaikykite jį prie jūsų vaiko kūno dydžio.
- Nevežiokite su transporto priemone jokių daiktų.
- Prietaiso valymui ir priežiūrai naudokite tik nekenksmingas aplinkai priemones, jokių būdu nenaudokite agresyvių ar ėsdinančių valymo priemonių.
- Kas tris mėnesiai užlašinkite kelis lašus alyvos ant vairo ir ratų guolio įvorių.
- Modeliams su pneumatika: Jeigu žaidimo prietaisais su padangomis atsiduria ant paviršiaus, turinčio skiedžiamųjų medžiagų arba klijų (pvz., PVA), yra pavojus susidaryti dėmėms dėl cheminės reakcijos su natūraliu kaučiuku. Jeigu abejojate, po ratais patieskite apsauginę medžiagą. Atkreipkite dėmesį į teisingą padangų slėgį (1,7 bar/24 PSI); esant per mažam slėgiui padangos greičiau nusidėvi ir sunkiau važiuoti!

Montavimo nurodymai

- ⚠ **DĖMESIO!** Pasirūpinkite saugia darbo aplinka, nepalikite, pvz., besimėtančių įrankių. Pakuotes sudėkite taip, kad jos nekeltų pavojaus. Žaisdami su plėvelėmis ar plastikiniais maišeliais vaikai gali uždusti!
- Įsitinkinkite, kad su transporto priemone žaidžiama, po to kai suaugęs asmuo tinkamai atli-

ko jos montavimą ir ją patikrino.

- Tik suaugęs žmogus gali montuoti prietaisą. Tai darydamas turi būti labai kruopštus. Prieš pradėdami darbą, įdėmiai perskaitykite montavimo instrukciją. Kai kuriuose paveikslėliuose surinkimo eiga nurodyta raidėmis. Tiksliai atlikite visus pateiktus montavimo žingsnius, taip užtikrinsite patikimą prietaiso naudojimą ir funkcionavimą.
- Nepamirškite, kad naudojant įrankius ar ką nors meistraujant visada yra pavojus susižeisti. Todėl montuodami prietaisą būkite tikslūs ir atsargūs!
- Pirmiausia visas dalis laisvai susukite ir patikrinkite, ar jos gerai sudėtos. Veržles-fiksatorius pirmiausia užsukite ranka iki juntamo pasipriešinimo, po to stipriai užveržkite veržliarakčiu, sukdami priešinga pasipriešinimui kryptimi (apsauginis fikсatorius). Po montavimo patikrinkite, ar gerai sutvirtinti visi srieginiai sujungimai. Dėmesio: vis atsilaisvinančios saugumo veržlės yra nenaudotinos (nes pažeistas apsauginis fikсatorius) ir turi būti pakeistos naujomis.
- Montuojant plastikines rankenas: montavimui palengvinti sušildykite vairo rankenas šiltoje vandenyje.
- Dėl gamybos techninių ypatybių pasilikame teisę kai kurias dalis surinkti patys (pvz., vamzdžių antgalius).

Atsarginių dalių užsakymas psl. 98-101

Užsakydami atsargines dalis nurodykite visą prekės numerį, atsarginės dalies numerį, reikiamą vienetų kiekį, taip pat prietaiso serijos numerį (žr. Eksploatacijos instrukciją).

Užsakymo pavyzdys: Prek. Nr. OT01050-0010 / Atsarginės dalies Nr. 97200030 / 2 vnt. / Serijos Nr.:

Saugokite originalią prietaiso pakuotę, kad vėliau, jei prisireiks jį siųsti, galėtumėte supakuoti.

Prekę grąžinti galima tik iš anksto suderinus ir saugiai supakuotą, pageidautina originalioje dėžėje.

Svarbu pateikti išsamų klaidos aprašymą / gedimo pranešimą!

Svarbu: Dalys, kurias reikia prisukti, yra visada paskaičiuojamos ir tiekiamos be varžtų ir kt. priemonių. Jeigu reikia kokių nors priemonių prisukimui, užsakyme būtina papildomai pažymėti: „su prisukimo priemonėmis“.

Utilizavimas

KETTLER produktus galima perdirbti. Kai prietaisas nebetinkamas naudoti, prašom jį deramai utilizuoti (atiduoti į artimiausią atliekų surinkimo punktą).

ⓓ Heinz KETTLER GmbH & Co. KG

SERVICECENTER

Henry-Everling-Str. 2

D-59174 Kamen



+49 (0)2307 974-2111



+49 (0)2938 819-2004

www.kettler.de

Mail: service.sport@kettler.net

Lūdzam pirms montāžas un ierīces pirmās izmantošanas reizes uzmanīgi izlasīt šo instrukciju. Jūs saņemsiet svarīgus norādījumus par jūsu drošību, kā arī šī KETTLER izstrādājuma izmantošanu un tehnisko apkopi. Rūpīgi glabājiet šo instrukciju, lai tajā varētu atrast nepieciešamo informāciju, veikt apkopes darbus un pasūtīt rezerves daļas.

Šis KETTLER izstrādājums ir konstruēts saskaņā ar jaunākajiem drošības tehnikas noteikumiem, un tas ir ražots, ievērojot pastāvīgu kvalitātes kontroli. Šajā procesā gūtās atziņas mēs integrējam savā attīstībā. Tādēļ mēs paturam tiesības veikt tehniskas un dizaina izmaiņas, lai klientam vienmēr varētu piedāvāt vislabākās kvalitātes izstrādājumus. Ja šajā sakarā jums rodas pretenzijas, lūdzam vērsties pie sava specializētā tirgotāja.

Jūsu drošībai

⚠ UZMANĪBU! Rotaļlietu drīkst izmantot vienīgi nepārtrauktā pieaugušo uzraudzībā! To drīkst izmantot tikai viena (1) persona. Parūpējieties, lai bērnu transportlīdzeklis tiktu izmantots tikai drošā apkārtņē. Nelietojiet transportlīdzekli nogāžu, trepju, ielu, dzelzceļu, ūdens tilpņu utt. tuvumā (pastāv nelaimes gadījumu, apgāšanās, kritiena, savainošanās risks); tā vietā labāk izvēlieties drošas zonas, piemēram, stabilas, līdzenas teritorijas. Uzmanību! Lietojot transportlīdzekli uz koplietošanas ceļiem, pastāv negadījumu un smagu traumu gūšanas risks! Lietošanas laikā jāvalkā stingri apavi. Mēs iesakām valkāt piemērotu aizsargapģērbu un ķiveri.

⚠ UZMANĪBU! Neļaujiet ar šo rotaļlietu spēlēties bērniem, kas jaunāki par trīs gadiem!

⚠ UZMANĪBU! Nav piemērots bērniem līdz trīs gadu vecumam!

⚠ UZMANĪBU! Rūpīgi noglabājiet neizmantotās dekoratīvās uzlīmes maziem bērniem nepieejamā vietā. (norijamas sīkās detaļas). Nosmakšanas risks!

⚠ UZMANĪBU! Montāžas laikā neļaujiet ierīces tuvumā uzturēties bērniem (norijamas sīkās detaļas).

⚠ UZMANĪBU! Izstrādājumiem, kas aprīkoti ar pneimatiskajām riepiņām: Vienmēr cieši pievelciet ventiļu micītes un uzglabājiet tās bērniem nepieejamā vietā (norijamas sīkās detaļas)!

⚠ UZMANĪBU! Tā kā braucamrīks ir rotaļlieta, tas neatbilst ceļu satiksmes noteikumiem un tādēļ tas nedrīkst piedalīties satiksmē.

⚠ UZMANĪBU! Lietotājam vienmēr jāpielāgo savs braukšanas stils vietējiem apstākļiem, kā arī savām individuālajām spējām. Ar pārāk lielu ātrumu un sagrieztu stūri iebraucot līkumos, pastāv apgāšanās risks!

⚠ UZMANĪBU! Šo rotaļlietu drīkst izmantot vienīgi bērni, kuru motoriskās spējas ir pietiekami attīstītas, lai to droši lietotu.

■ Šī rotaļlieta ir paredzēta vienīgi privātai lietošanai (nevis komerciālai vai sabiedriskai izmantošanai).

■ Šo transportlīdzekli drīkst izmantot vienīgi tam paredzētajam mērķim, t.i., kā rotaļlietu, ko vienlaikus drīkst izmantot tikai viena (1) persona. Jebkurš cits izmantošanas veids ir aizliegts un var būt bīstams (traumas, negadījumi, kritieni). Ražotājs nav atbildīgs par zaudējumiem, kas radušies nepareizas lietošanas rezultātā.

■ Braucamrīks ir piemērots bērniem vecumā no 5 līdz 10 gadiem, augumā no 110 līdz 140 cm.

■ Visi KETTLER bērnu braucamrīki atbilst standartam EN 71-1/-2/-3 (Eiropas standarts "Rotaļlietu drošums"; maks. lietotāja svars: 50 kg). Nelietpratīgi veiktas labošanas rezultātā, kā arī izmainot ierīces konstrukciju (demontējot oriģinālās detaļas, pievienojot ierīcei neat-

autas detaļas u.tml.), var tikt apdraudēta lietotāja drošība.

- Bojātās detaļas var apdraudēt lietotāja drošību un saīsināt braucamrīka kalpošanas laiku. Tādēļ atbilstoši izmantošanas biežumam regulāri pārbaudiet, vai detaļas nav bojātas un savienojumi nav vaļīgi (skrūves, spraudsavienojumi u.tml.).
- Nekavējoties nomainiet bojātās/nodilušās detaļas un līdz ierīces salabošanai pārtrauciet tās lietošanu. Pretējā gadījumā var rasties neparedzami bojājumi/bīstamas situācijas. Vajadzības gadījumā izmantojiet tikai oriģinālās KETTLER rezerves daļas!
- Neprofesionāli veiktu remontdarbu rezultātā, kā arī izmainot ierīces konstrukciju (demontējot oriģinālās detaļas, pievienojot ierīcei neatļautas detaļas u.c.), var tikt apdraudēta lietotāja drošība vai ietekmēts izstrādājuma kalpošanas laiks.
- Atcerieties, ka, izmantojot šūpoles, rāpjoties pa kāpšļiem, braucot ar trīsriteni u.tml., vienmēr pastāv risks, ka lietotājs nokriņīs, apgāzīsies utt.
- Nesavienojiet bērnu braucamrīku ar citiem braucamrīkiem, sporta inventāru vai citām vilkšanas ierīcēm, jo bērnu braucamrīks nav paredzēts braukšanai lielā ātrumā.
- Nemiet vērā, ka bērni parasti vēl nespēj pareizi novērtēt savas spējas un noteiktas (riska) situācijas. Nemiet vērā, ka bērnu dabiskās vēlmes spēlēties un temperamenta dēļ var izveidoties neparedzamas situācijas, kas izslēdz ražotāja atbildību.
- Bērnu braucamrīks ir rotaļlieta, kas nav aprīkota ar apgaismojumu. Ir bīstami to lietot tumsā.

Par ierīces lietošanu

- Vienmēr pirms katras ierīces lietošanas reizes pārbaudiet visus skrūvju savienojumus un spraudkontaktus, kā arī to, vai atbilstošās drošības ierīces turas stabili.
- Informējiet bērnus par pareizu braucamrīka lietošanu un pievērsiet viņu uzmanību iespējamajiem riskiem.
- Nemiet vērā, ka ierīcēm bez brīvgaitas pedāļi griežas līdzī, kad braucamrīks tiek stumts vai ripo.
- Bērnu braucamrīks nav aprīkots ar stāvbremzēm. Tāpēc nodrošiniet, lai apstādināts braucamrīks neaizripotu prom. Neatstājiet bērnus, kuri vēl nespēj patstāvīgi rīkoties ar ierīci, vienus pašus pie apturēta braucamrīka.
- Ierīces, kuras ir iespējams regulēt, pielāgojiet sava bērna augumam.
- Netransportējiet nekādus priekšmetus ar braucamrīku.
- Tīrīšanai un kopšanai izmantojiet videi draudzīgus, bet nekādā gadījumā agresīvus vai kodīgus līdzekļus.
- Reizi ceturksnī ar pāris pilieniem eļļas ieeļļojiet stūres un riteņu gultņu bukses.
- Modeļiem, kas aprīkoti ar pneimatiskajām riepiņām: Novietojot rotaļlietas ar pneimatiskajām riepiņām uz virsmām, kuru sastāvā ir šķīdinātāju saturošas vielas vai kuras ir aplīmētas ar šādiem materiāliem (piem., PVC), pastāv iespēja, ka ķīmiskas reakcijas rezultātā ar dabiskā kaučuka produktu veidosies traipi. Šaubu gadījumā zem riepiņām novietojiet aizsargmateriālu. Pievērsiet uzmanību pareizam riepu spiedienam (1,7 bar/24 PSI); pārāk zems spiediens palielina nodilumu un apgrūtina braukšanu!

Montāžas norādījumi

- ⚠ UZMANĪBU!** Nodrošiniet, lai darba vide netiktu pakļauta riska situācijām, piemēram, instrumenti būtu nolikti savās vietās. Piemēram, iepakojumu novietojiet tā, lai tas neradītu riska situācijas. Ja iepakojums satur foliju/plastmasas maisiņus, bērniem pastāv nosmak-

anas risks!

- Nodrošiniet, lai braucamrīks tiktu izmantots tikai tad, kad kāds no pieaugušajiem ir veicis noteikumiem atbilstošu montāžu un pārbaudījis ierīci.
- Montāža ir jāveic rūpīgi, un tas ir jādara pieaugušam cilvēkam. Pirms uzsākt darbu, rūpīgi apskatiet šo montāžas instrukciju. Atsevišķos attēlos montāžas secība ir norādīta ar burtiem. Precīzi ievērojiet norādītās montāžas darbības, lai nodrošinātu drošu ierīces izmantošanu un darbību.
- Nemiet vērā, ka instrumentu izmantošanas laikā, kā arī veicot amatnieka darbus, vienmēr pastāv risks gūt savainojumus. Tādēļ ierīces montāžas laikā rīkojieties ļoti rūpīgi un piesardzīgi!
- Lūdzu, vispirms visas daļas saskrūvējiet valīgi un pārbaudiet, vai to pozīcija ir pareiza. Pašnoslēdzošos uzgriežņus vispirms skrūvējiet ar roku, līdz jūtama pretestība, pēc tam ar uzgriežņu atslēgu stingri pievelciet tos pretestības (drošības stiprinājuma) virzienā. Pēc montāžas darbības veikšanas pārbaudiet visu skrūvju savienojumu noturību. Uzmanību: atskrūvējušos drošības uzgriežņus nevar izmantot atkārtoti (salūzis drošības stiprinājums), un tie ir jāaizstāj ar jauniem.
- Montējot plastmasas rokturus: Lai atvieglotu montāžu, sasildiet stūres rokturus siltā ūdenī.
- Ar ražošanu saistītu tehnisku iemeslu dēļ mēs paturam tiesības veikt detaļu (piemēram, spraudkontakta savienojumu) iepriekšēju montāžu.

Rezerves daļu pasūtīšana, lpp. 98-101

Pasūtot rezerves daļas, lūdzu, norādiet pilnu preces numuru, rezerves daļas numuru, nepieciešamo detaļu skaitu, kā arī ierīces sērijas numuru (skatīt sadaļu Lietošana).

Pasūtīšanas piemērs: Preces Nr. OT01050-0010 / Rezerves daļas Nr. 97200030 / 2 gab. / Sērijas Nr.:

Rūpīgi uzglabājiet ierīces oriģinālo iepakojumu, lai vēlāk nepieciešamības gadījumā to varētu izmantot kā transportēšanas iepakojumu.

Preču atgriešanu drīkst veikt tikai tad, ja ir notikusi abpusēja vienošanās un prece ir iesaiņota transportēšanai piemērotā (iekšējā) iepakojumā, ja iespējams, izmantojot oriģinālo kastī.

Svarīgs ir detalizēts defekta apraksts / ziņojums par bojājumu!

Svarīgi! Skrūvējamās rezerves daļas principā tiek komplektētas un piegādātas bez saskrūves materiāla. Ja ir nepieciešams atbilstošs saskrūves materiāls, tas jānorāda, rezerves daļas pasūtījumā pievienojot piezīmi „ar saskrūves materiālu”.

Norādījums par utilizāciju

KETTLER izstrādājumus var nodot otrreizējai pārstrādei. Kalpošanas laika beigās nododiet ierīci noteikumiem atbilstoši pārstrādei (vietējā otrreizējo izejvielu savākšanas punktā).

① Heinz KETTLER GmbH & Co. KG

SERVICECENTER

Henry-Everling-Str. 2

D-59174 Kamen

☎ +49 (0)2307 974-2111

📠 +49 (0)2938 819-2004

www.kettler.de

Mail: service.sport@kettler.net

Pozorno pročítajte ove upute prije montaže i prve uporabe. Pronaći ćete važne napomene o sigurnosti i uporabi te održavanju proizvoda KETTLER. Pozorno čuvajte ove upute za informaciju, održavanje i narudžbu zamjenskih dijelova.

Ovaj je proizvod KETTLER projektiran u skladu s najnovijim sigurnosnim propisima i izrađuje se uz neprestanu kontrolu kvalitete. Stečene spoznaje integriramo u svoj razvoj. Iz toga razloga pridržavamo pravo izmjena tehnologije i dizajna kako bismo svojim klijentima uvijek mogli ponuditi optimalnu kvalitetu proizvoda. Ako ipak ima razloga za pritužbu, obratite se prodavatelju.

Za vlastitu sigurnost

- ⚠ **POZOR! Uporaba samo pod izravnim nadzorom odraslih osoba!** Uporaba je dopuštena samo jednoj (1) osobi. Pazite da se dječje vozilo upotrebljava samo u okolini bez opasnosti. Ne upotrebljavajte vozilo blizu nagiba, stuba, ulica, željeznice, voda itd. (opasnost od nesreća, naginjanja, pada, ozljeda); dajte prednost sigurnim područjima kao što su učvršćene i ravne površine. Pozor: Pri uporabi na javnim cestama postoji opasnost od nesreća i teških ozljeda! Pri uporabi treba nositi čvrstu obuću. Preporučujemo nošenje odgovarajuće zaštitne odjeće i zaštitne kacige.
- ⚠ **POZOR! Držite djecu mlađu od tri godine daleko od ove igračke!**
- ⚠ **POZOR! Nije prikladno za djecu mlađu od tri godine!**
- ⚠ **POZOR!** Pažljivo čuvajte neupotrijebljene ukrasne naljepnice i držite ih izvan dosega djece. (Mali dijelovi koji se mogu progutati.) Opasnost od gušenja!
- ⚠ **POZOR!** Držite izvan dohvata djece za vrijeme ugradnje proizvoda (mali dijelovi koji se mogu progutati).
- ⚠ **POZOR!** U proizvoda s gumama na zrak: Uvijek čvrsto zategnite kape ventila i držite daleko od djece (mali dijelovi koji se mogu progutati)!
- ⚠ **POZOR!** Budući da je vozilo igračka, ono nije u skladu s odredbama o javnom cestovnom prometu i stoga se ne smije upotrebljavati u tu svrhu.
- ⚠ **POZOR!** Korisnik uvijek mora prilagoditi način vožnje lokalnim uvjetima i osobnim sposobnostima. Pri pretjeranoj vožnji u zavojima s povećanom brzinom i blokiranim upravljačem može postojati opasnost od naginjanja!
- ⚠ **POZOR!** Igračku smiju upotrebljavati samo djeca koja imaju dovoljne motoričke sposobnosti za sigurno rukovanje igračkom.
- Ova igračka namijenjena je isključivo privatnoj uporabi (a ne komercijalnoj ili javnoj uporabi).
- Ovo se vozilo smije upotrebljavati samo u odgovarajuću svrhu, odnosno kao igračka koju upotrebljava jedna (1) osoba. Druga uporaba nije dopuštena, a može biti i opasna (ozljede, nesreće, padovi). Proizvođač ne preuzima odgovornost za štete nastale neodgovarajućom uporabom.
- Vozilo je prikladno za djecu starosti od pet do deset godina koji imaju veličinu tijela 110 - 140 cm.
- Sva dječja vozila KETTLER odgovaraju normi EN 71-1/-2/-3 (europskoj normi „Sigurnost igračaka“; maks. težina korisnika: 50 kg). Nestručan popravak i nestručne izmjene konstrukcije (demontaža originalnih dijelova, ugradnja nedopuštenih dijelova mogu predstavljati opasnost za korisnika.
- Oštećeni dijelovi mogu ugroziti sigurnost korisnika i negativno utjecati na trajanje proiz-

voda. Stoga u kratkim razmacima ovisno o uporabi trebate redovito provjeravati sve dijelove i potražiti moguća oštećenja i labave spojeve (vijke, vijčane spojeve itd.).

- Odmah zamijenite oštećene/istrošene dijelove i ne upotrebljavajte uređaj dok ga ne popravite. Inače se mogu pojaviti nepredviđene štete/opasnosti. Po potrebi upotrebljavajte samo originalne zamjenske dijelove KETTLER!
- Nestručan popravak i nestručne izmjene konstrukcije (demontaža originalnih dijelova, ugradnja nedopuštenih dijelova itd.) mogu predstavljati opasnost za korisnika ili skratiti životni vijek proizvoda.
- Uzmite u obzir da pri uporabi ljuljački, opreme za penjanje, tricikla itd. uvijek postoji opasnost od pada, naginjanja i drugoga za korisnika.
- Ne spajajte dječje vozilo na druga vozila, sportske uređaje ili drugu vučnu opremu zato što dječje vozilo nije namijenjeno većim brzinama.
- Uzmite u obzir da djeca često ne mogu točno procijeniti svoje vještine i određene (opasne) situacije. Uzmite u obzir i da zbog prirodne potrebe za igranjem i temperamenta djece može doći do nepredviđenih situacija koje isključuju odgovornost proizvođača.
- Dječje je vozilo neosvijetljena igračka. Uporaba u tami je opasna.

O rukovanju

- Prije svake uporabe uređaja provjerite jesu li svi vijčani i utični spojevi te sigurnosni uređaji u ispravnom i čvrstom položaju.
- Podučite djecu o ispravnom rukovanju vozilom i upozorite ih na moguće opasnosti.
- Uzmite u obzir da se u uređajima bez slobodnog hoda i papučice okreću ako se vozilo samo gura ili kotrlja.
- Dječje vozilo nema takozvanu parkirnu kočnicu. Stoga zaštitite nepokretno vozilo od otkotrljavanja. Ne ostavljajte djecu koja ne mogu sama upravljati uređajem bez nadzora kod nepokretnog vozila.
- U vozila s mogućnošću namještanja namjestite vozilo u skladu s veličinom tijela djeteta.
- Ne transportirajte predmete na vozilu.
- Za čišćenje i njegu upotrebljavajte ekološka, a ne agresivna i nagrizajuća sredstva.
- Jedanput u tromjesečju nanesite nekoliko kapi ulja na čahure ležajeva na upravljaču i kotačima.
- U modela s gumama na zrak: Pri odlaganju igračaka s gumama na zrak koje sadržavaju tvari s otapalima ili su njima zalijepljene (npr. PVC) postoji opasnost od stvaranja mrlja zbog kemijske reakcije s prirodnim proizvodom kaučukom. U slučaju sumnje stavite pokrovni materijal ispod kotača. Pazite da postoji odgovarajući tlak u gumama (1,7 bara/24 PSI); preniski tlak povećava trošenje i otežava vožnju!

Upute za montažu

⚠ POZOR! Osigurajte radno okruženje bez opasnosti i ne ostavljajte npr. alat da leži okolo. Spremite npr. materijal za pakiranje tako da ne može doći do opasnih situacija. Kod folija/plastičnih vrećica za djecu postoji **opasnost od gušenja!**

- Pazite da se vozilo upotrebljava za igru tek nakon odgovarajuće montaže koju je obavila i provjerila odrasla osoba.
- Montažu mora pozorno obaviti odrasla osoba. Prije samoga rada pogledajte ove upute za montažu. Na pojedinim je slikama slijed montaže po potrebi označen slovima. Točno se pridržavajte navedenih koraka montaže kako biste zajamčili sigurnu uporabu i sigu-

ran rad.

- Uzmite u obzir da pri svakoj uporabi alata i ručnim radovima na uređaju **uvijek** postoji mogućnost ozljede. Stoga pazorno i oprezno obavljajte montažu uređaja!
- Prvo postavite vijke na dijelove tako da budu labavi i provjerite da su ispravno sjeli na svoje mjesto. Prvo rukom okrećite samopričvrstne matice dok ne osjetite otpor, a nakon toga ih čvrsto zategnite **vijčanim ključem suprotno otporu (stezni pričvrstni spoj)**. Provjerite da su nakon koraka montaže svi vijčani spojevi čvrsto sjeli na svoje mjesto. **Pozor:** Olabavljene pričvrstne matice nisu više upotrebljive (**uništenje steznoga pričvrstnog spoja**) i morate ih zamijeniti novima.
- Pri montaži plastičnih ručki: Za lakšu montažu zagrijte ručke upravljača u toploj vodi.
- Iz proizvodno-tehničkih razloga pridržavamo pravo predmontaže dijelova (npr. utičnih spojeva cijevi).

Narudžba rezervnih dijelova strana 98-101

Navedite kod narudžbi rezervnih dijelova potpun broj artikla, broj rezervnog dijela, potreban broj komada i serijski broj sprave (vidi rukovanje)

Primjer za narudžbu: broj artikla OT01050-0010 ; broj rezervnog dijela 97200030/2 komada/serijski broj Sačuvajte dobro originalno pakovanje sprave da bi se kasnije, ukoliko je potrebno, moglo koristiti kao pakovanje za transport.

Vraćanje robe se može vršiti samo po dogovoru i sa (unutarnjim) pakovanjem koje je sigurno za transport, ukoliko je moguće u originalnom kartonu. Važan je detaljan opis greške/prijava oštećenja!

Wichtig ist eine detaillierte Fehlerbeschreibung/Schadensmeldung!

Važno: Rezervni dijelovi koji se trebaju spojiti vijcima načelno se obračunavaju i isporučuju bez vijaka. Ukoliko postoji potreba za odgovarajućim vijcima pri narudžbi rezervnih dijelova treba dodati „ sa vijcima“.

Uputa za uklanjanje

KETTLER-proizvodi se mogu reciklirati. Odnosite spravu na kraju vijeka uporabe na primjereno uklanjanje (nadležna mjesta za uklanjanje otpada).

Ⓓ **Heinz KETTLER GmbH & Co. KG**

SERVICECENTER

Henry-Everling-Str. 2

D-59174 Kamen

www.kettler.de

☎ +49 (0)2307 974-2111

📠 +49 (0)2938 819-2004

Mail: service.sport@kettler.net

Messhilfe für Verschraubungsmaterial







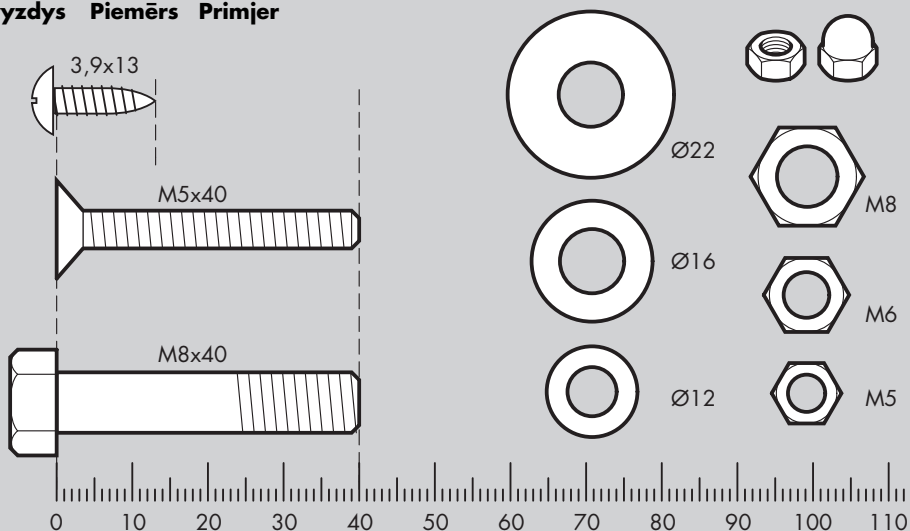



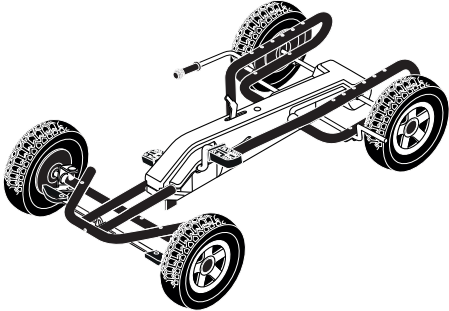

- GB** Measuring help for screw connections
- F** Gabarit pour système de serrage
- NL** Meethulp voor schroefmateriaal
- E** Referencia de medición para el material de atornilladura
- I** Misura per il materiale di avvitamento
- PL** Wzornik do połączeń śrubowych
- P** Auxiliar de medição para materiais de aparafusamento
- DK** Hjælp til måling af skruer
- S** Måthjälp för fastskruvningsmaterial
- N** Målehjelp for materiale for fastskruing.
- FIN** Ruuvausmateriaalin mittausapu
- H** Mérési segítség a csavarozásnál használt anyagokhoz
- CZ** Měřicí pomůcka pro materiál k přišroubování
- SK** Meracia pomôcka pre skrutkový materiál
- SLO** Merilni pripomoček za material za privijanje
- GR** Βοήθημα μέτρησης για συνδετικό υλικό
- BG** Помощ за измерване на материали за завинтване
- RO** Ajutor pentru măsurarea materialului de înșurubat
- RUS** Справка по определению размеров крепежных материалов
- TK** Vidalama malzemeleri ölçüm bilgileri
- MT** Għajjuna biex tkejjel l-irbit bil-kamin
- EST** Abiks kinnikeeramisvahendite mõõtmisel
- LT** Kaip matuoti priveržimo priemonės
- LV** Mērīšanas palīgie rīce saskrūves materiālam
- HR** Pomoć za mjerenje vijaka



















Beispiele Exemples Exemples Bij voorbeeld Ejemplos Esemplio Przykłady
 Exemplo Eksempel Exempel Eksempel Esimerkki Példa Příklad Příklad
 Primer Παράδειγμα Пример Exempu Пример Örnek Ežempju Näide

Pavyzdys Piemērs Primjer



Checkliste

	1	✓
	1	
	3	
	1	
	1	
	1	
	1	
	1	
	1	
	2/2	
	1/1	
	1	
	1	

		4	
		2	
	ø 8	1	
	M 8	1	
	ø 8/16	2	
	M 5x30	2	
	M 5x55	4	
	ø 5	2	
	ø 5,3	4	
	M 5	5	
	M 6x45	2	
	M 6	2	
	3,9x32 mm	8	
	3,9x16 mm	4	
	M 5x35	1	
	ø 5/12	1	
	ø 6/12	4	
		1	
		1	

- (D)** Benötigtes Werkzeug – Gehört nicht zum Lieferumfang.
- (GB)** Tools required – Not included.
- (F)** Outils nécessaires – Ne fait pas partie du domaine de livraison.
- (NL)** Benodigd gereedschap – Is niet bij de levering inbegrepen.
- (E)** Herramientas necesarias – No forma parte del volumen de entrega.
- (I)** Strumenti necessari – Non in dotazione alla fornitura.
- (PL)** Narzędzi – Nie należy do zakresu dostawy.
- (CZ)** Nářadí potřebné – Nepatří do rozsahu dodávky
- (P)** Ferramentas necessárias – Não está incluído nas peças fornecidas
- (DK)** Værktøjer kræves – Er ikke inkluderet i leveringsomfanget.
- (RO)** Unelte necesare – nu este inclus.
- (H)** Szükséges szerszámok – Nem is.
- (SLO)** Potrebna orodja – niso vključeni.
- (SK)** Potrebné náradie – nie je v cene.
- (RUS)** Необходимые инструменты – не включены
- (S)** Verktyg som behövs – Ingår inte i leveransen
- (N)** Nødvendig verktøy – ikke inkludert i leveransen.
- (FIN)** Tarvittava työkalu – Ei sisälly toimitukseen.
- (GR)** Απαιτούμενο εργαλείο – δεν περιέχεται στην παράδοση.
- (BG)** Необходими инструменти – Не влизат в обема на доставката.
- (TK)** İhtiyaç duyulan gereçler – teslimat kapsamına dahil değildir.
- (MT)** Għodda meħtieġa – Mhux inkluża
- (EST)** Vajalikud tööriistad – ei kuulu tarnekomplekti
- (LT)** Reikalingi įrankiai kartu nepristatomi.
- (LV)** Nepieciešamais instruments – neietilpst piegādes komplektā
- (HR)** Alati potrebni – nisu uključene.

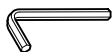
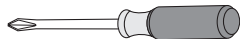
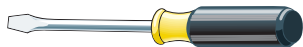

SW4

1

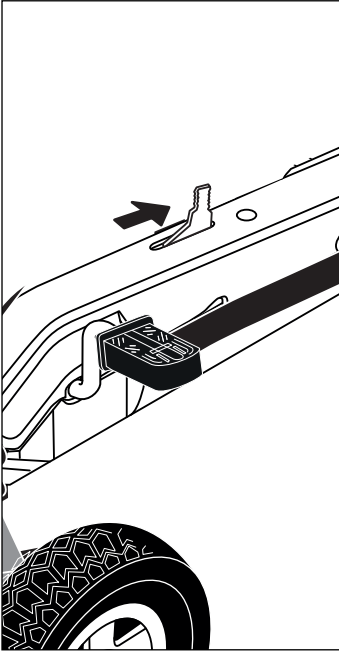

2

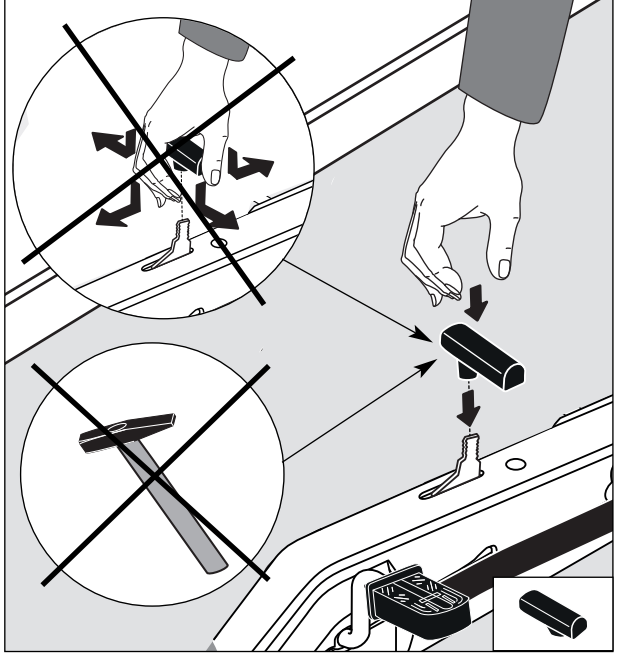

3

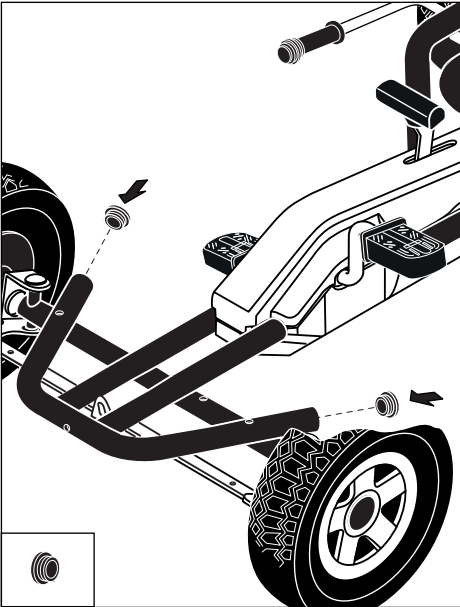

4

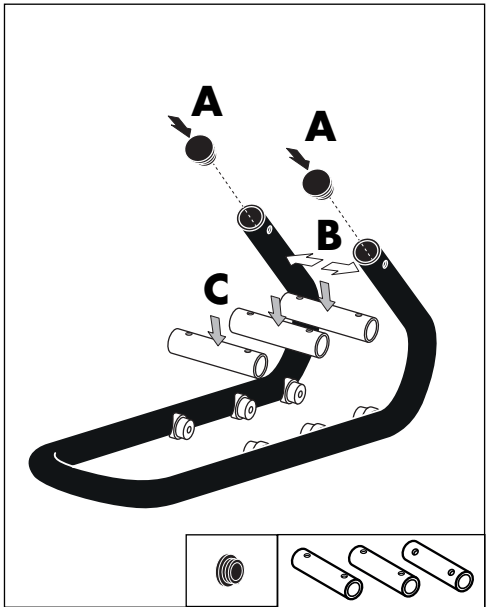

5

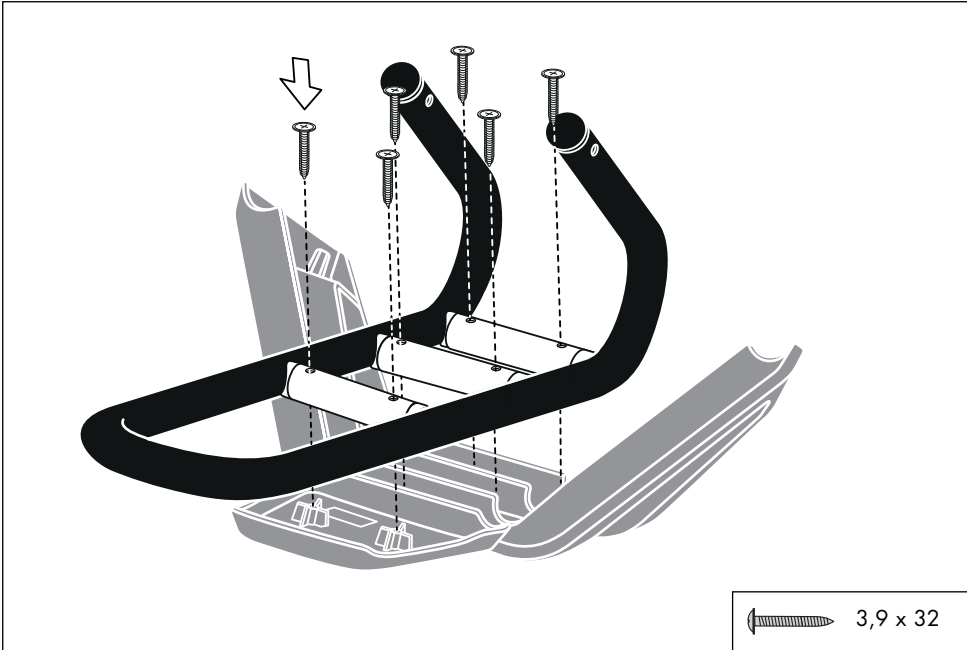
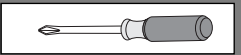

3,9 x 32

6

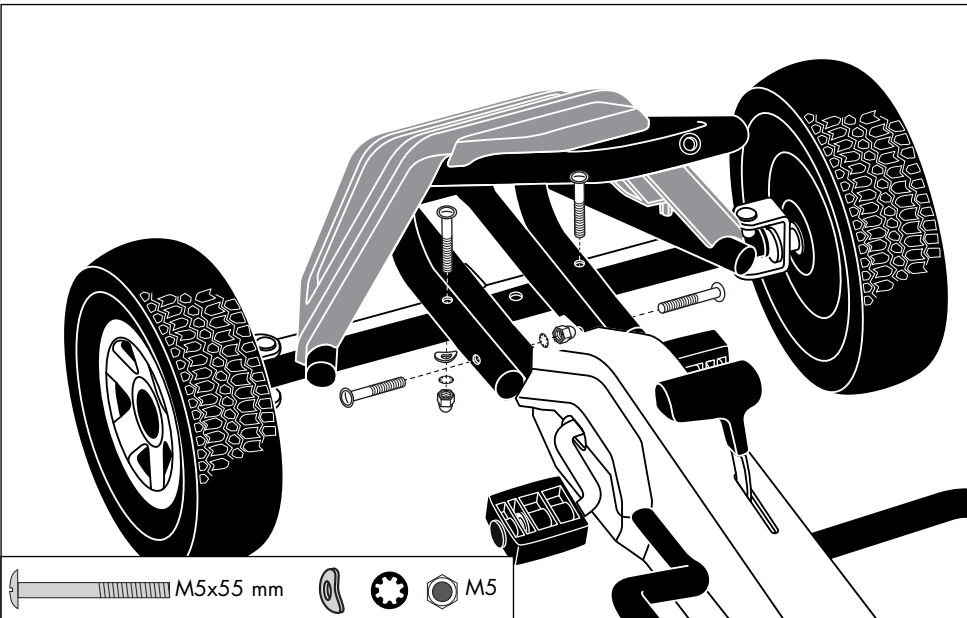
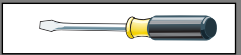

M5x55 mm

M5

7

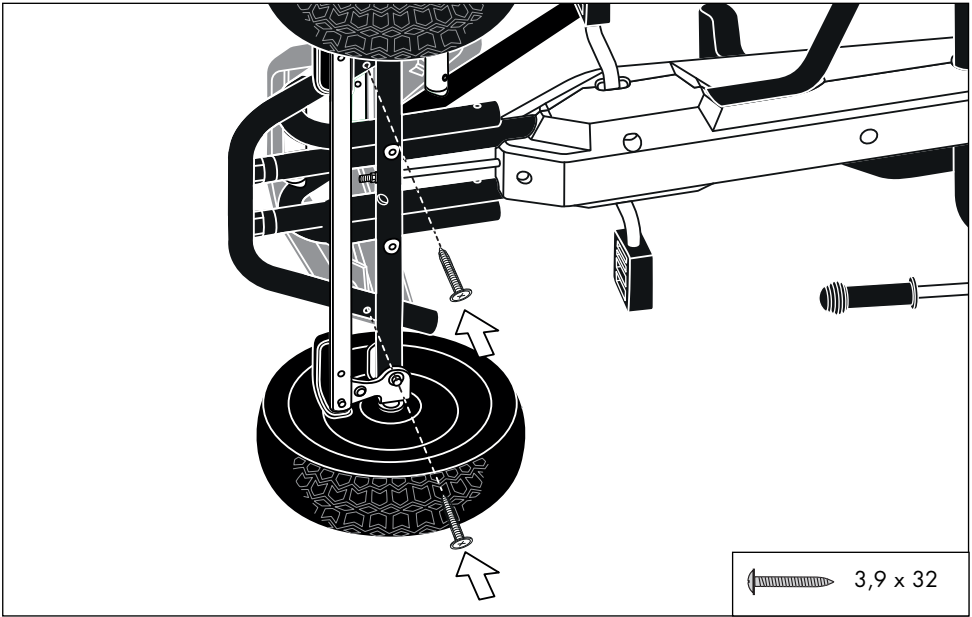
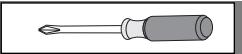

8

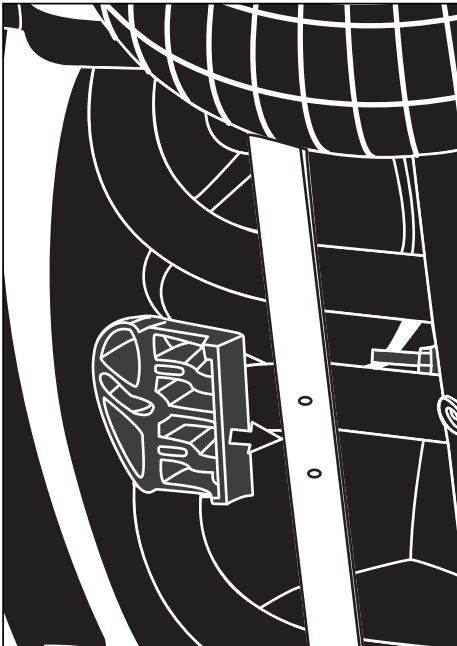

9

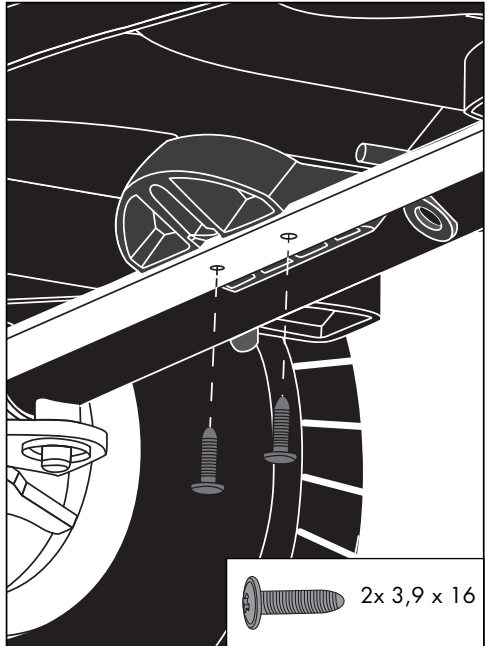

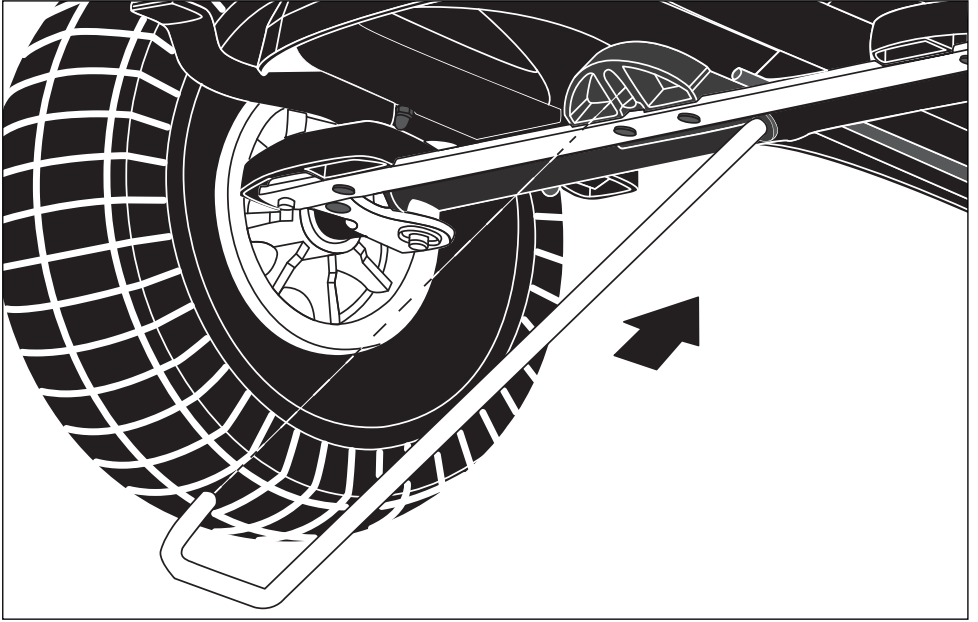

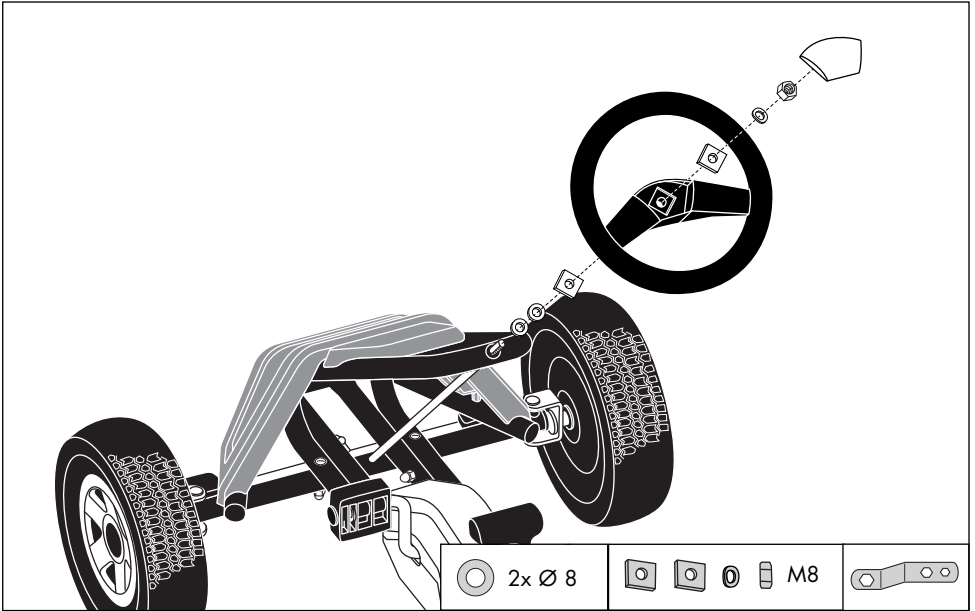

12

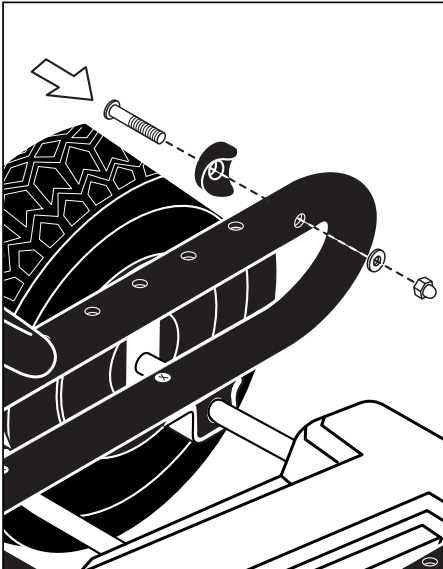
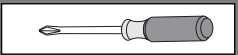

13

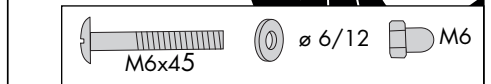
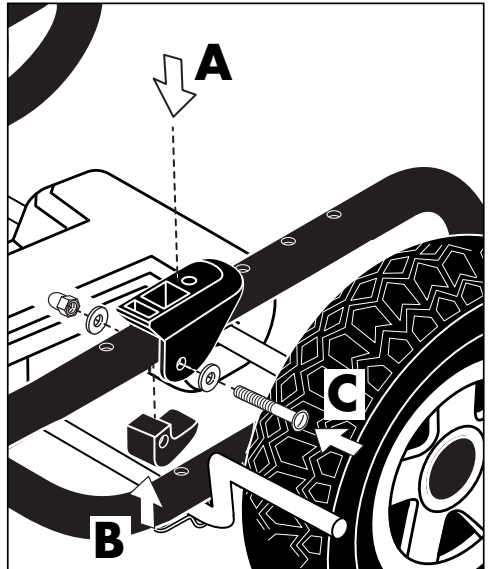
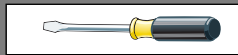

14

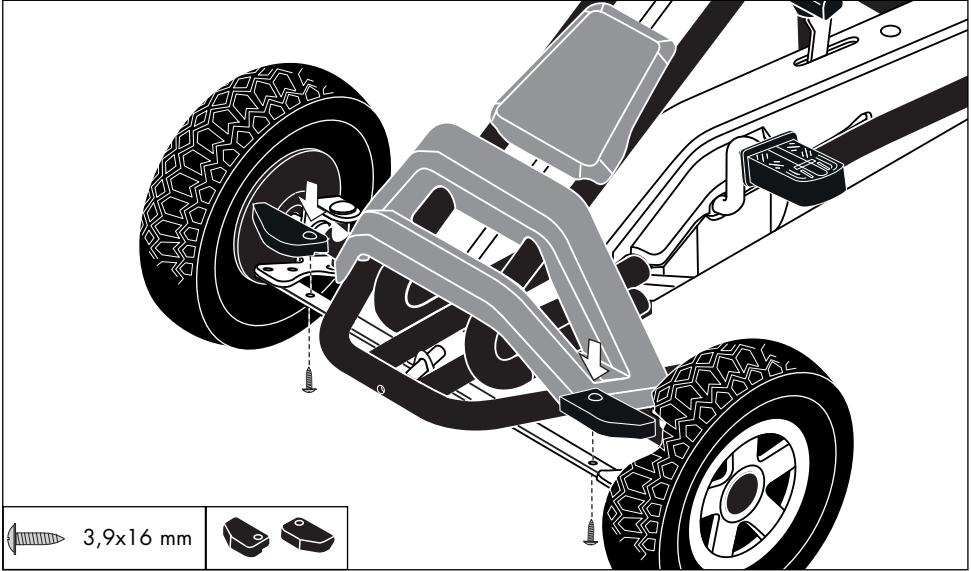
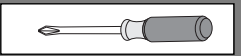

15

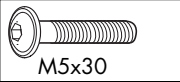
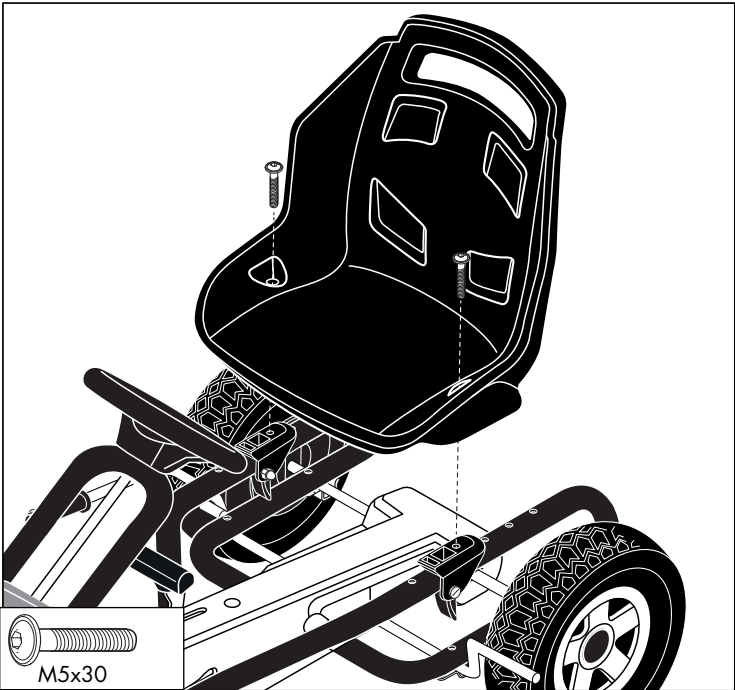
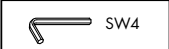

Handhabung

GB Handling	P Manuseamento	CZ Manipulace	RUS Эксплуатация
F Utilisation	DK Håndtering	SK Používanie	TK Kullanım
NL Handleiding	S Hantering	SLO Ravnanje	MT Użu
E Aplicación	N Håndtering	GR Χειρισμός	EST Käsitsemine
I Utilizzo	FIN Käsitely	BG Работа с уреда	LT Eksploatavimas
PL Zastosowanie	H Kezelés	RO Manipulare	LV Lietošana
			HR Važne napomene

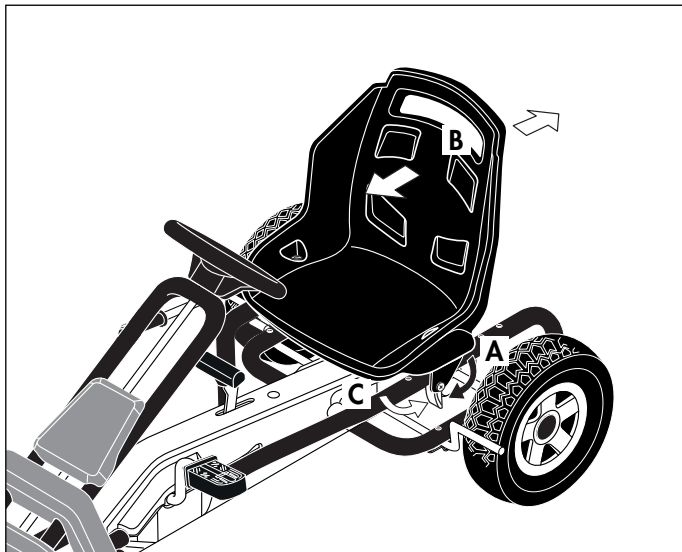

Handhabung

Heinz Kettler GmbH & Co. KG
Hauptstrasse 28
D 59463 Ense Parsit

A/N 83655-358

S/N 3295035 X59Q2 0002

DIN EN 846-1/-2, XX



Made in Germany

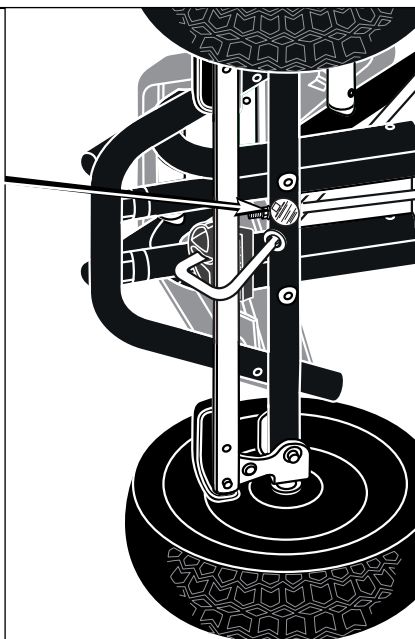

Demontage im Reparaturfall

- GB** Detaching for repairs
F Démontage pour réparation
NL Demontage voor reparatie
E Desmontaje en casa de la reparación
S Demontage om produkten behöver repareras
N Demontering ved reparasjon
FIN Purkaminen korjausta varten
H Szétszerelés javításhoz
CZ Demontáž v případě opravy
SK Demontáž v prípade opravy
SLO Demontaža v primeru popravila
GR Αποσυναρμολόγηση σε περίπτωση επισκευής
BG Демонтаж в случай на ремонт
RO Demontarea în caz de reparație
RUS Разборка при ремонте
TK Tamir halinde aracin sökülmesi
MT Żarmar għatt-tiswija
EST Demonteerimine remondi korral
LT Išmontavimas remontui
LV Demontāža remonta gadījumā
- I** Smontaggio nel caso di riparazioni
PL Demontaż w przypadku naprawy
P Desmontagem em caso de reparação
DK Afmontering i forbindelse med reparationer
HR Demontaža u slučaju popravka

1

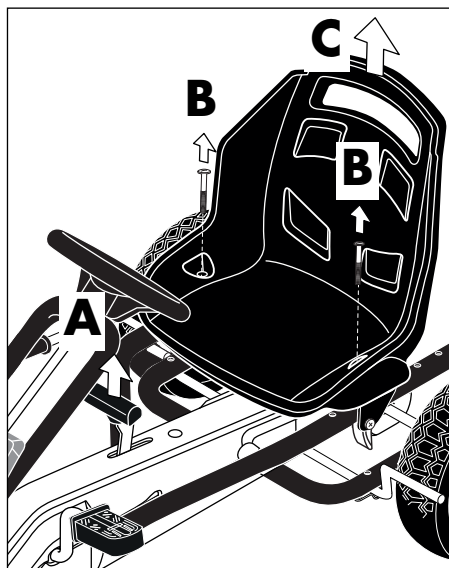

2

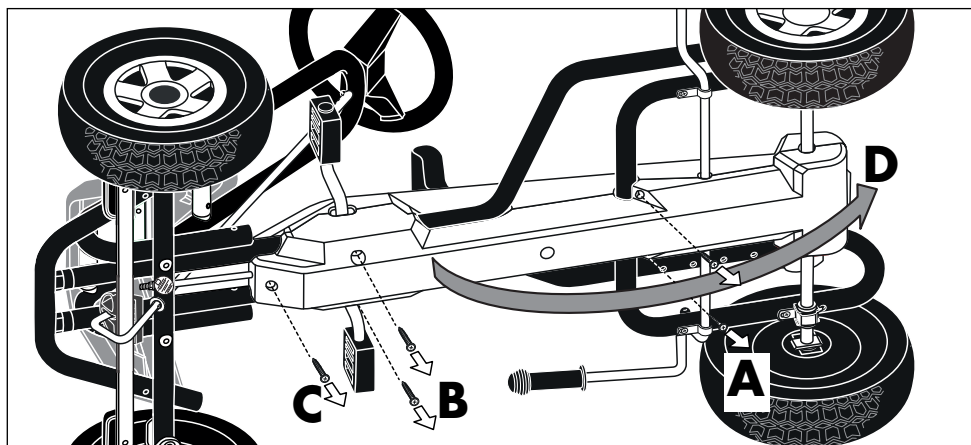

Demontage im Reparaturfall

3

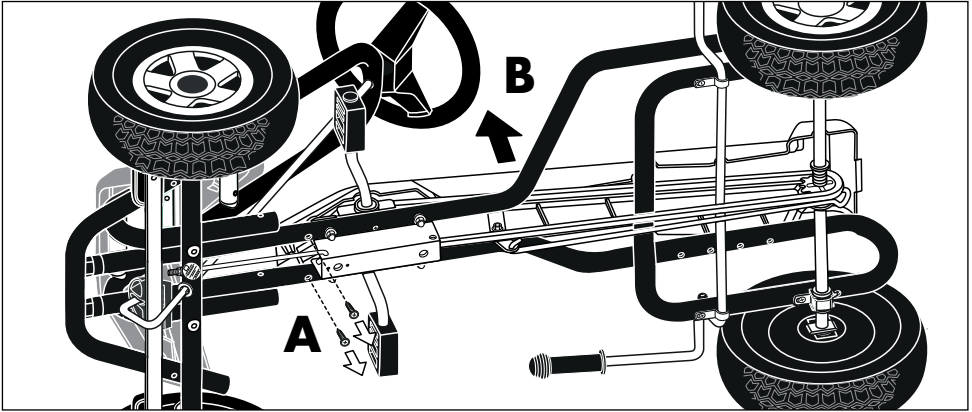

Kettenspannung und -einstellung

GB Chain Tightening and Re-adjustarla

NL Kettingspanning en – instelling

I Tensione e regolazione della catena

F Tension et réglage de la chaîne

E Tensado y ajuste de la cadena

PL Naciąg i ustawienie naciągu łańcucha

P Tensão e ajuste da corrente

DK Kædestramning og –indstilling

S Justering av kedjans spänning

N Stramning og innstilling av kjede

FIN Ketjun kireys ja säätö

H Láncfeszesség és -beállítás

CZ Napnutí a nastavení řetězu

SK Napnutie a nastavenie reťaze

SLO Napetost in nastavitev verig

GR Προένταση και ρύθμιση της αλυσίδας

BG Опъване и регулиране на веригата

RO Tensionarea și reglarea lanțului

RUS Натяжение и настройка цепи

TK Zincir gerginliği ve ayarı

MT Tensjoni u ag`g`ustament tal-katina

EST Keti pinguldus ja reguleerimine

LT Grandinės įtemimas ir reguliavimas

LV Ķēdes spriegošana un iestāfšana

HR Zatezanje i namještanje lanaca

1

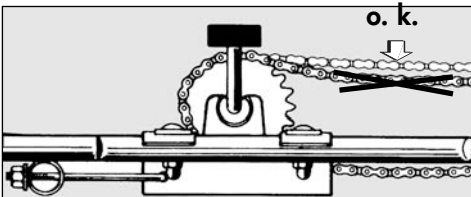

2

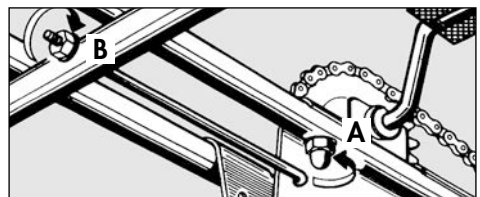

Demontage im Reparaturfall

- GB** Detaching for repairs
- F** Démontage pour réparation
- NL** Demontage voor reparatie
- E** Desmontaje en casa de la reparación
- I** Smontaggio nel caso di riparazioni
- PL** Demontaż w przypadku naprawy
- P** Desmontagem em caso de reparação
- DK** Afmontering i forbindelse med reparationer
- S** Demontage om produkten behöver repareras
- N** Demontering ved reparasjon
- FIN** Purkaminen korjausta varten
- H** Szétszerelés javításhoz
- CZ** Demontáž v případě opravy
- SK** Demontáž v prípade opravy
- SLO** Demontaža v primeru popravila
- GR** Αποσυναρμολόγηση σε περίπτωση επισκευής
- BG** Демонтаж в случай на ремонт
- RO** Demontarea în caz de reparație
- RUS** Разборка при ремонте
- TK** Tamir halinde aracın sökülmesi
- MT** Żarmar għatt-tiswija
- EST** Demonteerimine remondi korral
- LT** Išmontavimas remontui
- LV** Demontāža remonta gadījumā
- HR** Demontaža u slučaju popravka

1

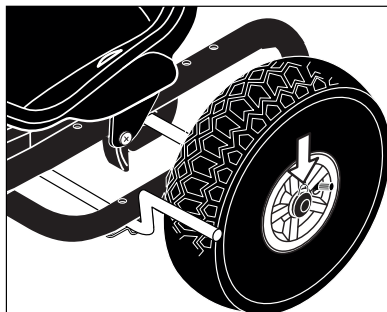

2

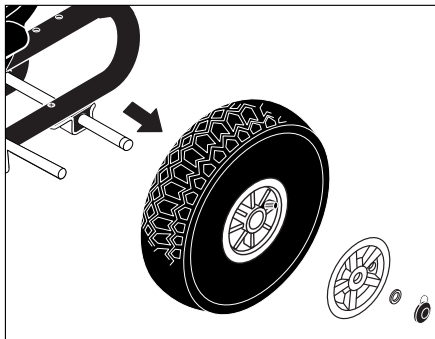

Luftbefüllung

1

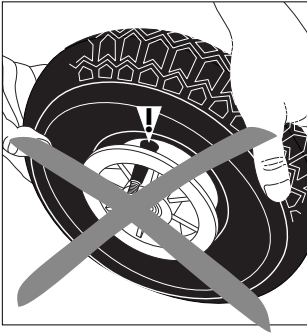

2

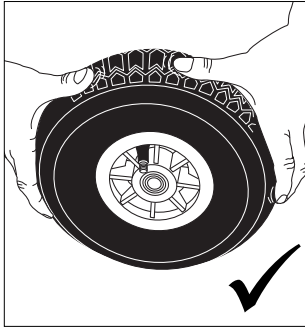

3

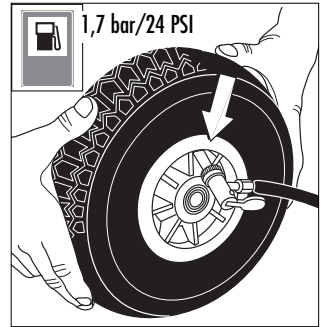

D Luftbefüllung

- Der schlauchlose Reifen muss korrekt auf der Felge sitzen.
- Formen Sie den Reifen mit gleichmäßigem Druck während des Befüllens an den Felgenreand an.
- Benutzen Sie zum Befüllen einen Kompressor, wie Sie ihn z. B. an Tankstellen finden. Das Befüllen sollte schnell und gleichmäßig erfolgen.

GB Re inflate

- The rubber tyre needs to be seated correctly on the rim.
- Squeeze tyre to rim as illustrated to achieve correct seating of the tyre on the rim whilst inflating.
- It is advisable to inflate the tyre with the aid of a compressor usually found at your local garage. Tyre needs to be inflated quickly.

E Hinchado de los neumáticos

- El neumático deshinchado debe estar correctamente montado sobre la llanta.
- Durante el hinchado, adapte el neumático a los bordes de la llanta ejerciendo una presión uniforme sobre el mismo (ver ilustración).
- Hínche el neumático con un compresor, como el que p. ej. puede encontrar en una gasolinera. Un neumático debe ser hinchado con rapidez y de forma uniforme.

PL Pompowanie

- Opona bezdętkowa musi być prawidłowo osadzona na feldzie.
- Podczas pompowania należy oponę równomiernie dociskać do krawędzi felgi.
- Do pompowania proszę stosować kompresor, na przykład taki, jak na stacji paliw. Pompować należy szybko i równomiernie.

NL Luchtbanden

- De rubber band dient correct op de velg te zitten.
- Duw de band op de velg zoals weergegeven, zodat de band tijdens het oppompen correct op de velg komt te zitten.
- Het is raadzaam de banden met behulp van een compressor op te pompen, dit kunt u doorgaans bij een garage in de buurt. De band dient snel opgepompt te worden.

F Gonflage

- Le pneu en caoutchouc doit être positionné correctement sur la jante.
- Appuyer le pneu sur la jante comme illustré afin d'obtenir le bon positionnement durant le gonflage.
- Il est conseillé de gonfler le pneu à l'aide d'un compresseur généralement disponible dans votre garage local. Un pneu nécessite un gonflage rapide.

I Gonfiamento dei pneumatici

- Il pneumatico senza camera d'aria deve stare correttamente sul cerchione.
- Aggiustate il pneumatico premendo uniformemente ai lati del cerchione mentre si gonfia.
- Per gonfiare il pneumatico usate un compressore come quello in uso alle stazioni di servizio. Il gonfiamento deve avvenire rapidamente e uniformemente.

P Enchimento de ar

- O pneu sem câmara-de-ar deve estar correctamente posicionado na jante.
- Durante o enchimento pressione o pneu contra o rebordo da jante, exercendo uma força uniforme.
- Encha o pneu com um compressor, como p. ex. os que existem nas bombas de gasolina. O enchimento deve ser rápido e uniforme.

DK Luftpåfyldning

- Kontroller, at det slangeløse dæk sidder korrekt på fælgen.
- Form dækket med et regelmæssigt tryk mod kanten af fælgen under luftpåfyldningen.
- Anvend en kompressor, som man f.eks. kan finde på tankstationer, til luftpåfyldning af dækkene. Luftpåfyldningen skal ske hurtigt og regelmæssigt.

S Luftfyllning

- Däcket utan slang måste sitta korrekt på fälgen.
- Forma däckets med jämnt fördelat tryck så medan du fyller i luft, att däckets anliggar mot fälgens kant.
- Använd en kompressor för att fylla däckets med luft, så som den finns t.ex. på bensinstationer. Fyll däckets med luft snabbt och jämnt.

N Lufttrykk

- Det slangeløse dekket må sitte korrekt på felgen.
- Form dekket med jevnt trykk langs kanten av felgen når du fyller dekket med luft.
- Bruk kompressor til å fylle dekkene med luft, f.eks. en slik som du finner på bensinstasjonene. Fyllingen bør utføres raskt og jevnt.

FIN Ilmantäyttö

- Tubeless renkaan on oltava kunnolla van-teilla.
- Muotoile rengas tasaisella paineella täytön aikana vanteen reunan mukaan.
- Käytä täyttöön kompressoria, jollaisen löydät esim. huoltoasemalta. Täytön tulisi tapahtua nopeasti ja tasaisesti.

H Levegővel felfújít kerekek

- A tömlő nélküli kerékabroncsnak megfelelően kell illeszkedni a felnire.
- Feltöltés közben egyenletes nyomással illesse a kerékabroncsot a felnire.
- A feltöltéshez használjon kompresszort, például olyat, amilyen a benzinkutakon is található. A feltöltést végezze gyorsan és egyenletesen.

CZ Plnění vzduchem

- Bezdušová pneumatika musí přesně sedět na ráfku.
- Během plnění tvarujte pneumatiku rovnoměrným tlakem na okraj ráfku.
- Pro plnění používejte kompresor, tak, jak ho např. naleznete na čerpacích stanicích. Plnění by mělo proběhnout rychle a rovnoměrně.

SK Dofukovanie

- Bezdušová pneumatika musí správne sedieť na ráfiku.
- Počas dofukovania vytvarujte pneumatiku rovnomerným tlakom na okraji ráfika.
- Pri dofukovaní použite kompresor, aký nájdete napr. na čerpacích staniách. Dofukovanie by malo prebiehať rýchlo a rovnomerne.

SLO Polnjenje z zrakom

- pnevmatike brez zračnice morajo pravilno ležati na platišču
- pnevmatiko oblikujte z enakomernim tlakom med polnjenje na robu platišča;
- za polnjenje uporabljajte kompresor, kot ga najdete npr. na bencinskih servisih. Polniti morate hitro in enakomerno.

GR Γέμισμα αέρα

- Η άνευ λάστιχου ρόδα πρέπει να κάθεται σωστά πάνω στη ζάντα.
- Διαμορφώστε τη ρόδα με ομοιόμορφη πίεση κατά το γέμισμα στην άκρη της ζάντας
- Χρησιμοποιείτε για το γέμισμα ένα συμπιεστή. Τον οποίο βρίσκετε π.χ. σε βενζινάδικα. Το γέμισμα πρέπει να πραγματοποιείται γρήγορα και ομοιόμορφα.

BG Помпане с въздух

- Безкамерната гума трябва да лежи правилно на джантата.
- По време на помпането оформяйте гумата с равномерен натиск на колелото.
- За помпането използвайте компресор, като тези на бензиностанциите например. Помпането трябва да се извършва бързо и равномерно

RO Umflarea anvelopelor

- Anvelopa trebuie să fie aşezată corect pe jantă.
- Aşezaţi anvelopa pe jantă, cu presiune uniformă, în vederea asigurării unei poziţionări corecte la umflare.
- Utilizaţi un compresor pentru umflare, precum cele disponibile la staţiile de alimentare cu carburanţi. Umflarea anvelopelor trebuie efectuată rapid şi uniform.

RUS Накачка шин

- Бескамерная шина должна правильно сидеть на ободе.
- При накачке равномерным усилием прижимайте шину к краям обода.
- Для накачки используйте компрессорный насос (его можно найти, например, на автозаправке). Накачку следует выполнять быстро и равномерно.

TK Lastiklere basılabak hava

- İç lastiği olmayan tekerlek lastiği düzgün bir şekilde janta oturmaktadır.
- Lastiğe eşit miktarda hava basarak, hava basma işlemi esnasında jant kenarlarına iyice oturacak şekilde form verin.
- Lastiklere hava basmak için örneğin benzin istasyonlarında bulabileceğiniz türden bir kompresör kullanın. Hava basma işlemi hızlı ve düzenli olarak yerine getirilmelidir.

MT Biex tonfo it-tajers

- It-tajer bla tubu għandu jittqiegħed sew fuq ir-rimm.
- Waqt l-infih aghfas it-tajer bi pressjoni uniformi għal fuq ir-rimm biex tinkseb il-pożizzjoni korretta tat-tajer.
- Biex tonfoħ it-tajers uża kumpressur, eż. fl-istazzjon tas-servizz. L-infih għandu jseħħ malajr u b' mod uniformi.

EST Õhktäitega

- Lohvita rehv peab veljel õigesti asetsema.
- Seadke rehv ühtlase rõhuga täites veljeservaga sobivaks.
- Kasutage täitmiseks kompressorit, nt tanklates leiduvat. Täitmine peaks toimuma kiirelt ja ühtlaselt.

LT Oro pripūtimas

- Kamerų neturinčios padangos turi būti teisingai uždėtos ant ratlankių.
- Užpildymo metu tolygiu spaudimu suformuokite padangas ant ratlankio krašto.
- Pripildymui naudokite kompresorių, pvz., tokį koks naudojamas degalinėse. Pripildymas turi vykti greitai ir tolygiai.

LV Gaisa uzpilde

- Bezkameras riepiņi jābūt pareizi novietoti uz riteņa loka.
- Gaisa uzpildes laikā ar vienmērīgu spiedienu veidojiet riepu pie riteņa loka.
- Riepu uzpildīšanai izmantojiet kompresoru, kāds ir pieejams, piem., degvielas uzpildes stacijās. Gaisa uzpildei jānotiek ātri un vienmērīgi.

HR Punjenje zrakom

- Guma bez crijeva mora ispravno stajati na naplatku.
- Oblikujte gumu ravnomjernim tlakom za vrijeme punjenja na rubu naplatka.
- Za punjenje se koristite kompresorom koji možete pronaći npr. na benzinskim crpkama. Punjenje treba obaviti brzo i ravnomjerno.

Ersatzteilbestellung „BARCELONA“, Art. Nr. 0T01055-0000

- GB** Spare parts order **F** Commande de pièces de rechange **NL** Bestelling van reserveonderdelen
E Pedido de recambios **I** Ordine di pezzi di ricambio **PL** Zamówienie części zamiennych
P Encomenda de peças sobressalentes **DK** Bestilling af reservedele **S** Reservdelsbeställning
N Bestilling av reservedeler **FIN** Varaosatilaus **H** Pótkatatrész rajz **CZ** Objednání náhradních dílů
SK Objednávania náhradných dielov **SLO** Načrt nadomestnih delov **GR** Παραγγελία ανταλλακτικών
BG Поръчка на резервни части **RUS** Заказ запчастей **RO** Comandarea pieselor de schimb
TK Yedek parça siparişi **MT** Sabiex tordna l-partijiet ta' rikambju. **EST** Varuosade tellimine
LT Atsarginių dalių užsakymas **LV** Rezerves daļu pasūņšana **HR** Narudžba zamjenskih dijelova

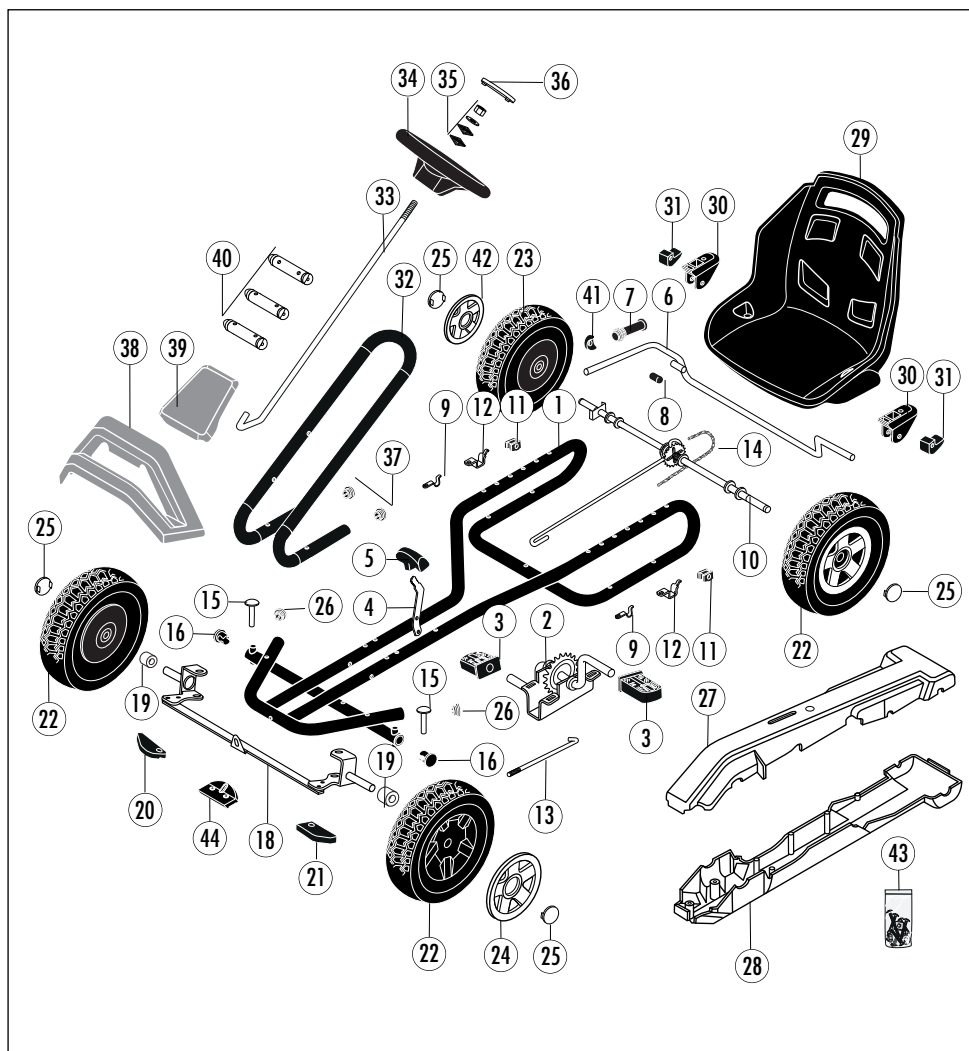

Ersatzteilbestellung „BARCELONA“, Art. Nr. 0T01055-0000

①	1x	91611540	②3	1x	15170063
②	1x	91630016	②4	3x	70121947
③	2x	70120026	②5	4x	70121822
④	1x	97200070	②6	2x	10100030
⑤	1x	70121631	②7	1x	98585329
⑥	1x	97200792	②8	1x	70121638
⑦	1x	70121342	②9	1x	70120675
⑧	1x	10101092	③0	2x	70121628
⑨	2x	97200030	③1	2x	70121629
⑩	1x	91630150	③2	1x	91650418
⑪	2x	10116004	③3	1x	90221021
⑫	2x	97200265	③4	1x	70121330
⑬	1x	25020275	③5	1x	94606697
⑭	1x	91630149	③6	1x	70121446
⑮	2x	10407010	③7	2x	10100030
⑯	2x	10116000	③8	1x	98585335
⑰	1x	17016330	③9	1x	98585336
⑱	2x	97200472	④0	3x	91650413
⑲	1x	70121622	④1	1x	10108103
⑳	1x	70121623	④2	1x	70121842
㉑	3x	15170096	④3	1x	91680536
			④4	1x	70120029

- D** (Farbliche Abweichungen bei Ersatzteilen sind möglich.) **LT** (Gali skirtis atsarginių dalių spalva.)
GB (Colours may vary with replacement parts.) **EST** (Varuosade värv võib erineda.)
F (Des écarts de couleur sont possibles pour les pièces de rechange.)
NL (Afwijkingen in kleur bij reserveonderdelen zijn mogelijk.) **MT** (Il-kuluri jistghu jvarjaw bil-partijiet issositwiti.)
E (Es posible que los recambios presenten diferencias en el color) **FIN** (Varaosat saattavat olla eri värisiä.)
I (Per le parti di ricambio sono possibili differenze di colore.) **CZ** (Barevné odchylky u náhradních dílů možné.)
DK (Farveafvigelser på reservedele kan forekomme.) **SK** (Odchylky vo farbe náhradných dielov sú možné.)
S (Hos reservdelar kan färgavvikelser inte uteslutas) **HR** (Odstupanja zamjenskih dijelova u boji su moguća.)
N (Det er mulig med avvikende farger på reservedeler.) **LV** (Rezerves daļām iespējamas nelielas krāsu atšķirības.)
RO (La piesele de schimb sunt posibile unele variații ale culorii.)
RUS (Возможны отклонения в цвете запасных частей.)
H (A pótkatrészek esetében előfordulhatnak színbeli eltérések.)
SLO (Pri nadomestnih deli so možna odstopanja barv.)
P (Existe a possibilidade de existirem desvios nas cores das peças sobressalentes.)
GR (Υπάρχει το ενδεχόμενο χρωματικών αποκλίσεων στα ανταλλακτικά.)
TK (Yedek parçalarda bazı renk oynamaları görülebilir.)
PL (W przypadku części zamiennych kolor może się różnić od koloru oryginalnego.)
BG (Възможни са цветови вариации при резервните части.)

Ersatzteilbestellung „BARCELONA AIR“, Art. Nr. 0T01050-0000, 0T01050-0010

- GB** Spare parts order **F** Commande de pièces de rechange **NL** Bestelling van reserveonderdelen
E Pedido de recambios **I** Ordine di pezzi di ricambio **PL** Zamówienie części zamiennych
P Encomenda de peças sobressalentes **DK** Bestilling af reservedele **S** Reservdelsbeställning
N Bestilling av reservedeler **FIN** Varaosatilaus **H** Pótkatározás rajz **CZ** Objednání náhradních dílů
SK Objednávania náhradných dielov **SLO** Načrt nadomestnih delov **GR** Παραγγελία ανταλλακτικών
BG Поръчка на резервни части **RUS** Заказ запчастей **RO** Comandarea pieselor de schimb
TK Yedek parça siparişi **MT** Sabiex tordna l-partijiet ta' rikambju. **EST** Varuosade tellimine
LT Apsarginių dalių užsakymas **LV** Rezerves daļu pasūtišana **HR** Narudžba zamjenskih dijelova

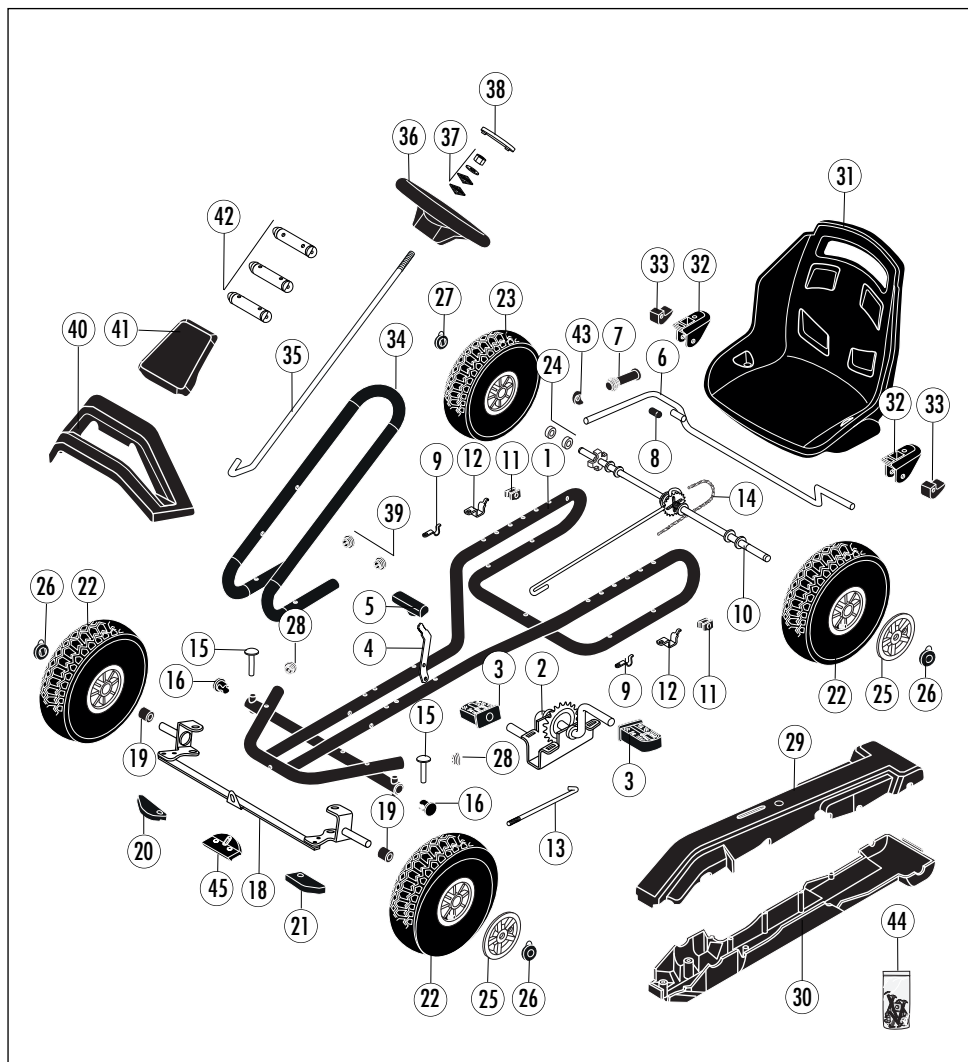

Ersatzteilbestellung „BARCELONA AIR“, Art. Nr. 0T01050-0000, 0T01050-0010

	0T01050-0000	0T01050-0010		0T01050-0000	0T01050-0010		
①	1x	91611540	91611540	②4	2x	70121565	70121564
②	1x	91630016	91630016	②5	4x	70121624	70121635
③	2x	70120026	70120026	②6	3x	10112011	10112011
④	1x	97200070	97200070	②7	1x	10112012	10112012
⑤	1x	70121631	70121631	②8	2x	10100030	10100030
⑥	1x	97200792	97200792	②9	1x	98585328	98585330
⑦	1x	70121342	70121342	③0	1x	70121626	70121626
⑧	1x	10101092	10101092	③1	1x	70120675	70120675
⑨	2x	97200030	97200030	③2	2x	70121628	70121628
⑩	1x	91630148	91630148	③3	2x	70121629	70121629
⑪	2x	10116004	10116004	③4	1x	91650415	91650416
⑫	2x	97200265	97200265	③5	1x	90221021	90221021
⑬	1x	25020275	25020275	③6	1x	70121330	70121330
⑭	1x	91630149	91630149	③7	1x	94606697	94606697
⑮	2x	10407010	10407010	③8	1x	70121352	70121524
⑯	2x	10116000	10116000	③9	2x	10100030	10100030
⑰	1x	17016330	17016330	④0	1x	98585333	98585331
⑱	2x	10108134	10108134	④1	1x	98585334	98585332
⑲	1x	70121622	70121622	④2	1x	91650413	91650413
⑳	1x	70121623	70121623	④3	1x	10108103	10108103
㉑	3x	42311000	42311000	④4	1x	91680536	91680536
㉒	1x	42311005	42311005	④5	1x	70120029	70120029

- D** (Farbliche Abweichungen bei Ersatzteilen sind möglich.) **LT** (Gali skirtis atsarginių dalių spalva.)
GB (Colours may vary with replacement parts.) **EST** (Varuosade värv võib erineda.)
F (Des écarts de couleur sont possibles pour les pièces de rechange.)
NL (Afwijkingen in kleur bij reserveonderdelen zijn mogelijk.) **MT** (Il-kuluri jistghu jvarjaw bil-partijiet issostitwiti.)
E (Es posible que los recambios presenten diferencias en el color) **FIN** (Varaosat saattavat olla eri värisiä.)
I (Per le parti di ricambio sono possibili differenze di colore.) **CZ** (Barevné odchylky u náhradních dílů možné.)
DK (Farveafvigelser på reservedele kan forekomme.) **SK** (Odchýlky vo farbe náhradných dielov sú možné.)
S (Hos reservedelar kan färgavvikelser inte uteslutas) **HR** (Odstupanja zamijskih dijelova u boji su moguća.)
N (Det er mulig med avvikende farger på reservedeler.) **LV** (Rezerves daļām iespējamas nelielas krāsu atšķirības.)
RO (La piesele de schimb sunt posibile unele variații ale culorii.)
RUS (Возможны отклонения в цвете запасных частей.)
H (A pótkatrészek esetében előfordulhatnak színbeli eltérések.)
SLO (Pri nadomestnih deli so možna odstopanja barv.)
P (Existe a possibilidade de existirem desvios nas cores das peças sobressalentes.)
GR (Υπάρχει το ενδεχόμενο χρωματικών αποκλίσεων στα ανταλλακτικά.)
TK (Yedek parçalarda bazı renk oynamaları görülebilir).
PL (W przypadku części zamiennych kolor może się różnić od koloru oryginalnego.)
BG (Възможни са цветови вариации при резервните части.)



docu 3312/08.16